

المعجم العسكري المملوكي

الدكتور
محمد عبد الله سالم العميرة



المعجم العسكري المملوكي

الدكتور

محمد عبد الله سالم العميرة



الطبعة الأولى
1432هـ - 2011م

المملكة الأردنية الهاشمية

رقم الإيداع لدى دائرة المكتبة الوطنية : (2010 / 5 / 1365)

العميرة، محمد عبد الله

المعجم العسكري المملوكي / محمد عبدالله العميرة. عمان: دار كنوز

المعرفة للنشر والتوزيع، 2010

() ص.

ر.ا: (2010 / 5 / 1365)

أعدت دائرة المكتبة الوطنية بيانات الفهرس والتصنيف الأولية

يتحمل المؤلف كامل المسؤولية القانونية عن محتوى مصنفه ولا يعبر هذا المصنف عن رأي دائرة المكتبة الوطنية أو أي جهة حكومية أخرى

ردمك: 3 - 114 - 74 - 9957 - 978 - ISBN

حقوق النشر محفوظة

جميع الحقوق الملكية والفكرية محفوظة لدار
كنوز المعرفة - عمان - الأردن، ويحظر طبع أو
تصوير أو ترجمة أو إعادة تنفيذ الكتاب كاملاً
أو مجزئاً أو تسجيله على أشرطة كاسيت أو
إدخاله على كمبيوتر أو برمجته على
إسطوانات ضوئية إلا بموافقة الناشر خطياً



دار كنوز المعرفة العلمية للنشر والتوزيع

الأردن - عمان - وسط البلد - مجمع الفحيص التجاري

تلفون: +962 6 4655877 - فاكس: +962 6 4655875

موبايل: +962 79 5525494 - ص.ب 712577 عمان

الموقع الإلكتروني: www.darkonoz.com

إيميل: dar_konoz@yahoo.com - info@darkonoz.com

00962 79 6507997

safa_nimer@hotmail.com

تنسيق وإخراج: صفاء نهر البصار

إلى روح أستاذي الكبير
الدكتور مصطفى الحباري
أهدي هذا الجهد المتواضع
تقديراً وعرفاناً

المؤلف

الفهرس

٩	مقدمة
١٣	حرف الألف
٥٥	حرف الباء
٧١	حرف التاء
٨٣	حرف الجيم
٩٩	حرف الحاء
١٠٩	حرف الخاء
١٢١	حرف الدال
١٣٣	حرف الذال
١٣٥	حرف الراء
١٤٩	حرف الزاي
١٥٧	حرف السين
١٧٥	حرف الشين
١٨٧	حرف الصاد
١٩٣	حرف الطاء
٢٠٥	حرف الظاء
٢٠٧	حرف العين
٢٢١	حرف الغين

٢٢٥	حرف الفاء
٢٣٠	حرف القاف
٢٤٥	حرف الكاف
٢٦٣	حرف اللام
٢٦٥	حرف الميم
٣٢٥	حرف النون
٣٥٩	حرف الهاء
٣٦١	حرف الواو
٣٧٧	حرف الياء
٣٨١	المصادر والمراجع مرتبة هجائياً حسب العنوان
٣٩٩	الفهرس العام لمصطلحات المعجم حسب الحروف الهجائية
٤٣٣	ملحق الأشكال والرسومات الخاصة بمصطلحات الأسلحة وآلات الحصار

مقدمة

تعود فكرة هذا المعجم إلى عام ١٩٩٣م، حينها كنت أقوم بإعداد أطروحتي لنيل درجة الماجستير في التاريخ من الجامعة الأردنية بعنوان "الجيش في العصر المملوكي الثاني: البنية والتنظيم والإدارة" بإشراف أستاذي المرحوم الدكتور مصطفى الحيارى.

وقد راودتني هذه الفكرة عندما أدركت الحاجة الماسة التي يشعر بها كل باحث في التاريخ العسكري المملوكي، من أجل الوقوف على تفسير مئات المصطلحات والمفاهيم في ثنايا مصادر تلك الفترة التي استقرت فيها النظم الإدارية والعسكرية الإسلامية.

وظلت الفكرة قائمة في ذهني إلى ما بعد حصولي على الدكتوراه عام ١٩٩٩م، عندها أخذت في قراءة المصادر وجمع المادة العلمية وتتبع ورود المصطلحات بدءاً من الموسوعات والمصنفات الإدارية، مروراً بالمعاجم القديمة والحديثة والمصنفات العسكرية الإسلامية المتاحة، وانتهاءً بالدراسات الحديثة المهمة بهذا الجانب من تاريخ الممالك، حتى إذا ما اكتمل ذلك شعرت بأن العمل لن يأخذ جانب الشمول والدقة دون سبر غور حوليات التاريخ وكتب التراجم والسير، ففيها المادة التي أعانتني على تتبع تطور استخدام المصطلحات والمفاهيم، كما ورد فيها من المصطلحات ما لم يرد في الموسوعات والمصنفات الإدارية والعسكرية الأخرى.

والحقيقة أن الباحث في التاريخ العسكري المملوكي يواجه كما كبيراً من المعرفة التي كتبت عن هذا الجانب في مصادر تلك الفترة، خاصة وأن الحكم المملوكي لمصر وبلاد الشام والذي استمر لفترة تقارب الثلاثة قرون قد اصطبغ بالصبغة العسكرية، وميز طبقة الممالك عن العامة من أصحاب البلاد، وبالتالي فإن إعداد هذا المعجم

تطلب إيراد كل ما له علاقة بالمؤسسة العسكرية المملوكية، مما جعل نطاق البحث يتسع ليشمل جميع النواحي.

لقد كنت حريصاً على إيراد الألفاظ المختلفة للمصطلح الواحد لتتخذ مكانها في الحرف المخصص لها في المعجم، مع تفسيرها لمرة واحدة عند إيراد اللفظ الأكثر شيوعاً في الاستخدام من بين ألفاظ المصطلح الواحد، وعند ورود الألفاظ الأخرى للمصطلح يشار إلى اللفظ الذي تم التفسير من خلاله، مما جعل عدد المصطلحات في هذا المعجم يزداد ليصل إلى (١٨٠٦) مصطلحات، شملت الجوانب التالية:

١. الرتب العسكرية وامتيازاتها المادية والمعنوية.
٢. الوظائف السياسية والعسكرية والإدارية للأمراء من أرباب السيوف.
٣. ألقاب الأمراء من أرباب السيوف.
٤. أسماء الأمراء والمماليك ومدلولاتها.
٥. فئات المماليك السلطانية ووظائفها المختلفة.
٦. طوائف المماليك السلطانية المنسوبة للسلطين.
٧. الملابس العسكرية.
٨. فئات مماليك الأمراء وطوائفها.
٩. فرق الجيش المملوكي وتقسيماتها.
١٠. إقطاعات الجيش والوثائق المتعلقة بها.
١١. الفرق المحلية المساندة للجيش المملوكي ووظائفها.
١٢. الأسلحة وآلات الحصار.
١٣. الألعاب والفروسية وميادينها.
١٤. البيوت السلطانية المتعلقة بالجيش والقائمين عليها.
١٥. القوة البحرية المملوكية.
١٦. المخصصات النقدية والعينية لأفراد الجيش.
١٧. نواب النيابات من أرباب السيوف في مصر وبلاد الشام.

١٨. نواب القلاع والحصون من أرباب السيوف في مصر وبلاد الشام.
١٩. ولاية الأقاليم من أرباب السيوف في مصر وبلاد الشام.
٢٠. كشاف الأقاليم من أرباب السيوف في مصر وبلاد الشام.
٢١. الطواشية من المقدمين والخدام والغلمان والعييد.
٢٢. التربية العسكرية المملوكية (أماكنها والقائمين عليها والروابط التي تحكمها).
٢٣. العناصر البشرية المكونة للجيش المملوكي.
٢٤. التنظيم العسكري وفنون القتال.
٢٥. المنشآت العمرانية العسكرية.
٢٦. العقوبات والسجون العسكرية.
٢٧. نظام التقاعد في الجيش المملوكي.
٢٨. الوظائف الإشرافية والقيادية للجيش.
٢٩. الخيول المملوكية ومستلزماتها.
٣٠. المؤسسات الإدارية المشرفة على الجيش المملوكي.
٣١. موسيقى الجيش (آلاتها وموظفيها).
٣٢. تجارة الممالك (أسواقها وتجارها).

لقد اتبعت في هذا المعجم طريقة العمل في دائرة المعارف الإسلامية، من حيث ترتيب المواد هجائياً على حروف المعجم، وإيراد كل مادة بشكل مستقل، بحيث تحمل رقماً متسلسلاً يسهل الوصول إليه من خلال الفهرس العام للمصطلحات، وبعد تفسير كل مادة وضعت في نهايتها المصادر التي تم الرجوع إليها، وفيها إرشادات كثيرة لمن أراد أن يستزيد من القراء.

لقد جاء هذا المعجم محاولة متواضعة لخدمة شريحة كبيرة من الباحثين والمهتمين بالتاريخ المملوكي بدءاً من القارئ العادي الذي سيحتاج إلى تفسير بعض المصطلحات، مروراً بالباحث في التاريخ المملوكي عموماً والذي سيجد ضالته في بيان

ما أشكل عليه، وانتهاءً بالباحث المتخصص في التاريخ العسكري المملوكي الذي سيجد بين يديه تفسيراً لمصطلحات النظام العسكري عند المماليك من كافة النواحي، كما سيفيد المعجم المهتمين بتحقيق التراث العسكري المملوكي والذي ما يزال أكثره مخطوطاً إلى الآن ينتظر من يخرج به إلى النور.

واني إذ أضع هذا الجهد المتواضع بين أيدي الباحثين والمهتمين لأؤكد انه سيكون بعون الله بداية لسلسلة من المعاجم العسكرية التي ستتناول باقي العصور الإسلامية، وصولاً إلى إيجاد موسوعة شاملة لتراثنا العسكري عبر العصور.

وأخيراً فإنني لا ادعي الكمال في عملي هذا، فهذا العمل هو جهد بشري قبل كل شيء، لذا فإنني أرحب بملاحظات القراء والمهتمين، وأسأل الله تعالى ان يسدد على طريق الخير خطانا انه نعم المولى ونعم النصير.

المؤلف

عمان: في ٢٥/١/٢٠١٠

حرف الألف

(١) الإبزيم

جمعها أبازيم، من توابع البسة الأمراء والماليك، وهي عروة في احد طرفها لسان توصل بالحزام لتثبيت طرفيه على الوسط، وهي أهم جزء في الحزام الذي كان يرتديه الأمراء والماليك.

(المصادر: الخفاجي: شفاء الغليل: ٦٥، ابن تغري بردي: النجوم الزاهرة: ٢٣١/٧، ٧٥، ماير: الملابس الملوكية: ٥٠، ٥٢، أدي شير: الألفاظ الفارسية: ٦-٧، المعجم الوسيط: ٢/١، رجب إبراهيم: المعجم العربي: ٢٦).

(٢) الأبواب السلطانية

مصطلح يطلق على مقام السلطان وحضرته، وعنها تصدر المكاتبات إلى الأمراء من أرباب السيوف والأقلام، كما يصدر عنها مراسيم تعيين الأمراء والولاة والوزراء ونحوهم.

(المصادر: القلقشندي: صبح الأعشى: ٦١/٧، ١٥٦، ١٣/٨، البقلي: التعريف: ١٣).

(٢) الأبواب الكريمة العالية

من العبارات التي كونت جزءاً هاماً من الألقاب التي وردت في المكاتبات الرسمية الموجهة إلى كبار الأمراء من نواب السلطنة ونحوهم.

(المصادر: القلقشندي: صبح الأعشى: ١٧٥/٨، البقلي: التعريف: ١٣).

(٤) الأتابك

لفظ تركي أصله (أطابك) يتكون من مقطعين "أطا" بمعنى أب وبك "بمعنى السيد أو الأمير، فيصبح المعنى الأب الأمير أو السيد الأمير، ثم قلبت الطاء تاءً للتخفيف، وقد استخدم المصطلح في بداية ظهوره عند السلاجقة للدلالة على "الوصي على الأمير" حيث أطلق هذا اللقب لأول مرة على نظام الملك وزير السلطان ملكشاه السلجوقي في سنة ٤٦٥هـ / ١٠٧٢م، ولما كانت مهمة الأتابك في تلك الفترة الوصاية على صغار السن من ولاة العهد فقد

فتحت هذه الوظيفة باباً لاستقلال هؤلاء الأتابكة بحكم الولايات المعطاة لصغار السن من الأسر الحاكمة، واستمر هذا المصطلح بالمعنى ذاته في عهود الأتابكة والأيوبيين.

أما في العصر المملوكي فقد أطلق اللقب على القائد العام للجيش على اعتبار انه أبو العساكر والأمراء جميعاً، وهو من أمراء المئات (انظر مادة أتابك العسكر).

(المصادر: القلقشندي: صبح الأعشى: ١٨/٤، ١٧٣/١١، ابن تغري بردي: النجوم: ١٨/٤، ٢٠٣/١٠، الخالدي: المقصد: ورقة ١٢٤، الباشا: الألقاب: ١٢٢-١٢٤، والفنون: ١-٣/١١، دوزي: تكملة المعاجم: ٨٠/١، زكي: الجيش المصري ١٨/٢، احمد عطية: القاموس الإسلامي: ١٨/١، ماجد: نظم: ١٤٣/١، التونجي: المعجم الذهبي: ٥٧، المعجم الفارسي العربي: ١٩، حلاق وصباغ: المعجم الجامع: ١٤، دهمان: معجم الألفاظ: ١١، البقلي: التعريف: ١٤، الأشقر: أتابك العسكر: ٢١-٢٥، (Ayalon: Atabak: EI 2: 1/732).

(٥) أتابك الجيش

انظر مادة (أتابك العسكر).

(٦) أتابك الجيوش

من الألقاب المركبة المضافة على "أتابك" وتأتي في طليعة الألقاب الفخرية المضافة إلى الجيوش في العصر

المملوكي، لذا فقد خوطب بها كبار أرباب السيوف كالنائب الكافل ونحوه في المكاتبات الرسمية الموجهة إليهم.

(المصادر: العمري: التعريف: ٨٧، القلقشندي: صبح الأعشى: ١٣٠/٦، ١٣٧-١٤٠/٧، ١٤٤-١٤٤، الباشا: الألقاب: ١٢٤، والفنون: ١٢/١-١٣، البقلي: التعريف: ١٤، الأشقر: أتابك العسكر: ٢٨).

(٧) أتابك العسكر

من أرقى الوظائف العسكرية بحضرة السلطان زمن المماليك، أطلقت على القائد العام للجيش المملوكي، ويتولاها أحد أمراء المئات في الجيش، وهو منصب يلي منصب النائب الكافل، ويرد المصطلح في المصادر بصيغ مختلفة فيختصر أحياناً فيقال "الأتابك" أو "الأتابكي"، وفي المكاتبات والمخاطبات يفخّم اللقب بصيغ مختلفة مثل "أتابك العساكر المنصورة" و"أتابك العساكر المنصورة بالممالك الإسلامية" و"أتابك العساكر المنصورة بالديار المصرية" و"أتابك العساكر الإسلامية"، غير ان الصيغة الشائعة لهذا المنصب هي "أتابك العسكر"، وقد كان هذا المنصب في البداية رتبة شرف ثم أصبح وظيفة أطلق على صاحبها الأمير الكبير منذ سنة ٧٥٦هـ / ١٣٥٥م، ومن هذا المنصب وصل

والفنون: ٢٢/١-٢٤، البقلي: التعريف: ١٤،
الأشقر: أتابك العسكر: ٢٨).

(٩) الأتابكية

وهي رتبة الأتابك، أو وظيفة من يتولى
منصب أتابك العسكر، انظر مادة
(أتابك العسكر).

(١٠) الأثير

من الألقاب التي خوطب بها أرباب
السيوف وأرباب الأقلام في المكاتبات
الرسمية الموجهة إليهم.

(المصادر: القلقشندي: صبح الأعشى: ٦/٦،
البقلي: التعريف: ١٥).

(١١) الأثيل

من الألقاب التي خوطب بها كبار
أرباب السيوف في المكاتبات الرسمية
الموجهة إليهم، ممن وصف بعراقة
النسب لان اللقب يفيد معنى
الأصالة.

(المصادر: القلقشندي: صبح الأعشى: ٦/٦،
البقلي: التعريف: ١٥).

(١٢) الأجل / الأجلي

من ألقاب السلطان، وقد خوطب به
كبار الأمراء من أرباب السيوف من

العديد من كبار الأمراء إلى مرتبة
السلطنة ممن لم يرثوا العرش عن
إبائهم، وقد وجد هذا المنصب في
مصر وفي نيابات بلاد الشام، حيث
كان لكل نيابة أتابكها الذي تنتظم
تحت قيادته جيش النيابة بكامل قواته.

(المصادر: القلقشندي: صبح الأعشى: ١٨/٤،
٣٥/٦، ابن تغري بردي: النجوم الزاهرة:
٢٠٣/١٠، المنهل الصافي: ٤٢٩/٣، ابن
شاهين: زبدة: ١١٢، الخالدي: المقصد: ورقة
١٢٤، زكي: الجيش المصري ١٨/٢-١٩،
الباشا: الألقاب: ١٢٤، والفنون: ١٣/١-٢٠،
الأشقر: أتابك العسكر: ٢١-٢٥).

Ayalon: Studies: (3): p 58-59

Ayalon: Amir Kabir: EI2: 1/444

Lane Pool: A history of Egypt: p 247

Ayalon: Atabak: EI2: 1/732

(٨) الأتابكي

من الألقاب التي خوطب بها أتابك
العسكر أو أمير الجيوش ومن في معناه
كالنائب الكافل في المكاتبات الرسمية،
وهي صيغة تدل على المبالغة، وإطلاق
هذا اللقب جاء تمشياً مع عادة الكتاب
في العصر المملوكي على إضافة ياء
النسبة إلى الوظائف التي ليست من
أصل عربي.

(المصادر: العمري: التعريف: ٨٧، ابن ناظر
الجيش: تنقيف التعريف: ٩٢، ١٨٩، القلقشندي:
صبح الأعشى: ٦/٥-٦، الباشا: الألقاب: ١٢٥،

النواب ونحوهم في المكاتبات الرسمية
الموجهة إليهم.

(المصادر: العمري: التعريف: ٨٦، ٨٩، ٩١،
القلقشندي: صبح الأعشى: ٦/٦، ١٣٠-١٣٧
١٤٠-١٤٤) /٧

(١٣) الأجلاب

مصطلح أطلق على مشتريات
السلطان الجدد من الممالك الجلبان،
وخاصة أولئك المجلوبين صغاراً إلى
مصر (انظر مادتي: المشتريات
والجلبان).

(١٤) الأجلاب اليلبغاوية

أطلق هذا الاسم على أهم فرقة من
فرق ممالك الأمراء في دولة الممالك
الأولى، وهي فرقة اليلبغاوية المنسوبة
إلى أحد كبار الأمراء في الجيش وهو
الأمير يلبغا العمري (ت ٧٦٨هـ/
١٣٦٦م)، للدلالة على اهتمام هذا
الأمير بجلب الممالك وتربيتهم (انظر
مادة: اليلبغاوية).

(١٥) أجناد الأمراء

مصطلح أطلق أحياناً على ممالك
الأمراء، للدلالة على الجند الخاص

بكل أمير، (انظر مادة: ممالك
الأمراء).

(١٦) الأجناد البحرية

مجموعة من الجنود كانت مقيمة في
قلاع بعض النيابات الشامية مهمتها
حراسة القلعة بالتناوب وعدم
مغادرتها، على غرار البحرية المرتبين
في قلعة الجبل بالقاهرة (انظر مادة
البحرية).

(المصادر: القلقشندي: صبح الأعشى: ٢١٧/٣،
٢٢٣، البقلي التعريف: ٩٢).

(١٧) الأجناد البرانية

انظر مادة (الممالك البرانية).

(١٨) الأجناد البلاصية

وهم فئة من الأجناد الذين كانوا
يخدمون عادة عند الولاة والكشاف في
الولايات، ويتولون جمع الضرائب،
وتعود التسمية إلى كلمة البلص التي
أطلقت على عمليات السلب والسرقة
التي كان يمارسها أحياناً هؤلاء
الأجناد.

(المصادر: ابن تغري بردي: النجوم الزاهرة:
٢٥٨/١٤، ١٨٧/١٥ حاشية ١).

(١٩) أجناد الحلقة

وهي ثالث فرق الجيش المملوكي بعد المماليك السلطانية ومماليك الأمراء، (حول تفسير معنى الحلقة انظر مادة: الحلقة)، وهذه الفرقة من الجيش تم إنشاؤها من غير المماليك السلطانية ومماليك الأمراء وأفرادها لم يتغيروا بتغير السلاطين، وهي الفئة التي حازت الإقطاعات وبالتالي مثلت قلب الجيش المملوكي، لكن هذه الفرقة طرأ عليها العديد من التطورات السلبية التي ساهمت في تدني مستواها العسكري خاصة في دولة المماليك الثانية، وقد تميزت هذه الفرقة بتعدد الفئات التي ضمتها من الوافدية والتركمان والأكراد وأولاد الناس وزعماء البدو، ومع تكرار عمليات مسح الأراضي التي تم منحها كإقطاعات لأفراد هذه الفرقة فقد تدنى دخل هذه الإقطاعات، وبالتالي قام أفرادها ببيع أقطاعاتهم والنزول عنها ومقايضتها، مما نتج عنه دخول فئات غير عسكرية إلى هذه الفرقة ممن قاموا بشراء الإقطاعات من أجناد هذه الفرقة، ومع مرور الزمن أصبحت مساهمة هذه الفرقة في النشاط العسكري المملوكي يقل تدريجياً،

وأصبحت فئة أولاد الناس (انظر هذه المادة) تحل محلها تدريجياً، حتى أصبحت فرقة أجناد الحلقة هيكلًا جيشياً جرد من قيمته العسكرية.

(المصادر: ابن شاهين: زبدة: ١١٦، ابن تغري بردي: النجوم الزاهرة: ٧٠/١٤، الخالدي: المقصد: ورقة ١١٢٤، بولياك: الإقطاعية: ٨٨-٨٩، زكي: الجيش المصري ١٠/٢-١١، الباشا: الفنون: ١/٢٦٥-٢٦٨، طرخان: السننم الإقطاعية: ١٤٨، ١٧٦ هـ-٢٢، ماجد: نظم: ١/١٤٩-١٥١، ضومط: الدولة المملوكية: ٥٦-٥٩، البقلي: التعريف: ١٥-١٦، العمارة: الجيش في العصر المملوكي الثاني: ٣١-٣٤، ١٢٠-١٢٥، Ayalon: Studies: (2): p 448-456.

وانظر أخبار هذه الفرقة في: ابن دقماق: النفحة المسكية: ٢٠٠، ٢٧٠-٢٧١، ابن الفرات: تاريخ: ٢/٩، ٣٦٢-٣٦٣، ٣٦٥-٣٦٦، الجوهر الثمين: ٢/٢١٥، ابن أبيك: الدر الفاخر: ٢٣٨، ٢٤١، القلقشندي: صبح الأعشى: ١٦/٤ ابن حجر: إنباء الغمر: ٣١٧-٣١٨، المقرئ: المواعظ والاعتبار: ١/٩٥، ٢/٢١٩، السلوك: ٢/٢، ٥١٧-٥١٩، ٣/٢، ٥٨٤، ٥٨٨-٥٨٩، ٨٣٠-٨٣١، ٩٠١-٩٠٢، ١١٤/١/٣، ١٢٩، ١٣١، ١٥١-١٥٣، ٤٠٤، ٤٧٩/٢/٣، ٥٦١، ٥٦٤، ٦١٠، ٦٧٤، ١/٤، ٤٥٩، ٤٦١-٤٦٤، ٤٧٠، ٤٨٤، ٤٨٦، ٣/٤، ١٢٢٨، إغاثة الأمة: ٧٣، ٧٥، ابن تغري بردي: النجوم الزاهرة: ٣١٧/١٠، ٥٢/١٢، ٢٢٩، ٢٣٠، ٢٤٩، الصيرفي: إنباء العصر: ٤٩٠، نزهة النفوس: ١/٢٦٨، ٢٧٠، ابن إياس: بدائع الزهور: ٥/٥٠).

(٢٠) الأجناد الخاصكية

انظر مادة (الخاصكية).

(٢١) أجناد المنتين

من فرق الجيش المملوكي التي ألحقت بأجناد الحلقة، وضعت في الإسكندرية سنة ٧٦٧هـ / ١٢٦٨م، للدفاع عنها في أعقاب غزو القبارصة لها في تلك السنة، وقد بلغ عدد أفرادها ٢٠٠ جندي، ثم تطور العدد بعد ذلك إلى ٣٦٠ جندي.

(المصادر: القلقشندي: صبح الأعشى: ٦٣/٤ - ٦٤، ابن شاهين: زبدة: ١٣٤، البقلي: التعريف: ١٦، (Ayalon: Studies: (2): p 450).

(٢٢) الأخص

من الألقاب التي خوطب بها صفار الأمراء من أرباب السيوف في المكاتبات الرسمية الموجهة إليهم، رغم أن اللقب يعني الرفعة المأخوذة من الخصوصية والانفراد بالشيء.

(المصادر: القلقشندي: صبح الأعشى: ٧/٦، البقلي: التعريف: ١٨).

(٢٣) الأخور

كلمة فارسية تعني الإسطبل "حظيرة الخيول والدواب" أو "المذود" الذي تأكل فيه الخيول، وقد أضيف اللفظ إلى كلمة أمير (انظر مادة: أمير أخور).

(المصادر: ابن تغري بردي: النجوم الزاهرة: ١٨٥/٧، السيوطي: حسن المحاضرة: ٩٥/٢،

ادي شير: الألفاظ الفارسية: ٨، لوزي: تكملة المعاجم: ٦١/١، البستاني: محيط المحيط: ٥، التونجي: المعجم الذهبي: ٣١، المعجم الفارسي العربي: ٥، حلاق وصباغ: المعجم الجامع: ٩).

(٢٤) أرباب الأخباز

مصطلح تردد في المصادر للدلالة على أرباب الإقطاعات، على اعتبار أن الخبز كان يعني في المصطلح الإقطاعي المملوكي الإقطاع نفسه الذي تم منحه للأمير أو المملوك (انظر مادتي: أرباب الإقطاعات، خبز).

(المصادر: المقرئزي: السلوك: ٧٩٧/٢/٣، ابن تغري بردي: النجوم الزاهرة: ٢٦١/١١، الصيرفي: نزهة النفوس: ٥٠/١).

(٢٥) أرباب الإقطاعات

من مصطلحات النظام الإقطاعي المملوكي، أطلق للدلالة على فئات الجيش الحائزة للإقطاعات الممنوحة من السلطان وتشمل الأمراء على اختلاف طبقاتهم ورتبهم ووظائفهم والماليك السلطانية بكافة فئاتها وأجناد الحلقة، إضافة إلى أمراء العربان والتركمان المساندين عسكرياً للجيش المملوكي مقابل حيازتهم لهذه الإقطاعات.

(المصادر: القلقشندي: صبح الأعشى: ٩٣/١١، الباشا: الفنون: ٣٦-٣٣/١، البقلي: التعريف: ٢٠).

(٢٦) أرباب الجامكيات / الجوامك

مصطلح يدل على أولئك الذين كانوا يتقاضون الجوامك (المرتبات الشهرية المنتظمة) من فئات الجيش المختلفة وخاصة المماليك السلطانية، وما كان يرتب للقائمين على العمل بالأساطيل وحفظ الثغور، انظر مادة (الجامكية).

(المصادر: النويري: نهاية الأرب: ٢٠٥/٨، القلقشندي: صبح الأعشى: ٢٣/٨، ١٠٠/١٣، المقريزي: السلوك: ٢/٣، ٥٩٢، ٥٩٥، ابن الصيرفي: إنباء البصر: ٣٥، ابن الحمصي: حوادث الزمان: ١٤١/٢، البقلي: التعريف: ١٩-٢٠).

(٢٩) أرباب الرواتب

مصطلح أطلق للدلالة على من كان يتقاضى الرواتب العينية من المواد الغذائية المرتبة لهم من قبل الدولة والتي تشمل اللحوم والتوابل والزيت والحبوب ونحوها، وقد كان أرباب السيوف من الأمراء إضافة إلى فئات المماليك السلطانية هم ابرز الحاصلين على مثل هذه المرتبات.

(المصادر: القلقشندي: صبح الأعشى: ١٢/٤، البقلي: التعريف: ٢٢).

(٣٠) أرباب السيوف

من المصطلحات المعروفة في النظام العسكري المملوكي، وهو مصطلح واسع شمل الطبقة العسكرية المملوكية برمتها ابتداء من السلطان ومماليكه وأمرائه (على اختلاف رتبهم العسكرية)، وأجنادهم وفئات الجيش المختلفة إضافة أصحاب الوظائف الإدارية من النواب والولاء والكشاف، وانتهاءً بمن ساند المماليك عسكرياً من العربان والتركمان والأكراد، ومن استخدمهم السلطان في الأغراض الحربية لقاء امتيازات معينة من إقطاعات ونحوها.

(المصادر: القلقشندي: صبح الأعشى: ٢٧٣/٣،

(٢٧) أرباب الدرك / الأدراك

مصطلح أطلق على الجند أو الخفراء الذين أوكلت إليهم مهمة حراسة مناطق الدرك على أطراف السلطنة المملوكية (انظر مادتي: الدرك، المدركون).

(٢٨) أرباب الرقب

من المصطلحات ذات المدلول الواسع، فقد شمل جميع الأمراء من أرباب السيوف والأقلام ممن كان بحضرة السلطان، وممن كان يتقاضى راتباً شهرياً معلوماً.

(المصادر: القلقشندي: صبح الأعشى: ٥٢٢/٣، البقلي: التعريف: ٢٢).

زكي: السلاح في الإسلام: ١٠-١١، البقلي: التعريف: ٢٣، طرخان: النظم الإقطاعية: ١٤٥).

اختلاف أصنافها واختصاصاتها التي
تولاها الأمراء من أرباب السيوف
والأقلام.

(المصادر: القلقشندي: صبح الأعشى: ١٤/٤،
٢٨، ٢٦، ٣٩، البقلي: التعريف: ٢٤).

(٣١) أرباب السيوف الحجوية

مصطلح أطلق على العسكريين من
رجال الدولة ممن ولي وظيفة الحاجب
وخاصة في نيابات بلاد الشام.

(المصادر: القلقشندي: صبح الأعشى: ١٩٨/٤،
البقلي: التعريف: ٢٢).

(٣٥) أرباب النقود والمكيلات

انظر مادة (أرباب الإقطاعات).

(٣٦) أرباب النوب

أطلق هذا المصطلح على المماليك
والجنود المرتبين بشكل خاص لأمر
الحراسة سواء أكانت بشكل مباشر
للسلطان، أو أولئك المرتبين في
القلاع لمناوبة الحراسة فيها، وذلك
تحت إشراف الأمراء من رؤوس
النوب.

(المصادر: القلقشندي: صبح الأعشى:
١٠٢/١٣، البقلي: التعريف: ٢٤).

(٣٢) أرباب المراسيم

مصطلح أطلق على أمراء العربان الذين
ساندوا دولة المماليك عسكرياً، وكانت
تصدر لهم مراسيم بالإمرة على العربان
أو التقدمة عليهم، وهي مليئة بالألقاب
الرفيعة التي كان يخاطبون بها.

(المصادر: القلقشندي: صبح الأعشى:
١٣٥/١٢، ١٣٧، البقلي: التعريف: ٢٤).

(٣٣) أرباب المشور / المشورة

انظر مادة (أمراء المشورة).

(٣٧) أرباب الوظائف

مصطلح عام أطلق على جميع الأمراء
الذين يتقلدون الوظائف الرسمية في
الدولة حسب رتبهم العسكرية سواء
منها السياسية أو العسكرية أو الإدارية.

(المصادر: المقرئبي: السلوك: ٢/٣، ٦٢٢، ٦٧٢،
٦٧٩، ماجد: نظم المماليك: ١٤٦/١).

(٣٤) أرباب المناصب

من المصطلحات ذات المدلول الواسع،
فقد شمل جميع أصحاب الوظائف
العسكرية من الأمراء، إضافة إلى
الوظائف الدينية والديوانية على

(٢٨) أرباب الولايات

مصطلح أطلق على الأمراء من أرباب السيوف والأقلام ممن صدر له عن الأبواب السلطانية (مقام السلطان) ولاية من الولايات بمكاتبة سلطانية تذكر فيها الألقاب التي يخاطب بها الأمير حسب مكانته ورتبته والوظيفة التي تقلدها.

(المصادر: القلقشندي: صبح الأعشى: ٧٥/١١، البقلي: التعريف: ٢٥).

(٢٩) أرباع الكيل

من انواع السفن النيلية التي استعملت في نقل أخشاب السنط اللازمة لصناعة السفن الحربية.

(المصادر: سعاد ماهر: البحرية: ٣٤٥، النخيلي: السفن: ٢، إبراهيم سعيد: البحرية: ١٠٦).

(٤٠) أرتمش

من الأسماء التركية التي تسمى بها بعض الأمراء والمماليك ويعني الاسم فضلة.

(المصادر: ابن تغري بردي: المنهل الصافي: ٢٩١/٢).

(٤١) أزيك

من الأسماء التركية التي تسمى بها

بعض الأمراء المماليك، ومعنى الاسم هنا "النبل".

(المصادر: المقرئزي: السلوك: ١/٢/٣٦٨ هـ ٢).

(٤٢) أزيار النفط

انظر مادة (قوس الزيار).

(٤٣) الإسباسلار

وهو تحريف شاع للفظ الإسفهلار (انظر هذه المادة).

(٤٤) الإستادار

لفظة فارسية ترد بصيغ عدة مثل (إستاد دار، إستاد الدار، إستادار، استدار)، وتتكون من مقطعين، "استد" بمعنى اخذ، و"دار" بمعنى ممسك، فيصبح المعنى المتولي للأخذ، وعليه فقد كان إليه أمر البيوت السلطانية من مطابخ وشراب وحاشية وغلمان وسائر أمور هذه البيوت، ثم أطلق المصطلح على رئيس الديوان المفرد المكلف بالإشراف على الأراضي المخصصة لتوفير رواتب المماليك السلطانية وإدارتها والإشراف على البيوت السلطانية وما فيها من موظفين - ويسمى هنا إستادار العالية -، أو الإستادار الكبير، وعادة ما يتولى هذه

الوظيفة أحد أمراء المئات يسانده ثلاثة
من أمراء الطبلخانات.

(المصادر: العمري: مسالك الأبحار: ٥٧-٥٨،
التعريف: ١٢٧-١٣٠، السبكي: معيد النعم:
٢٦-٢٧، القلقشندي: صبح الأعشى: ٢٠/٤،
٤٥٧/٥، المقرئزي: المواعظ والاعتبار: ٢٢٢/٢،
ابن شاهين: زبدة: ١٠٦، ابن الصيرفي: إنباء
الهر: ٣٤، الخالدي: المقصد: ١٢٦، السيوطي:
حسن المحاضرة: ٩٤/٢، ابن طولون: نقد
الطالب: ٦٠، الظاهري: نيل الأمل ٣/٢٠٤،
دوزي: تكملة المعاجم: ١٢٦/١، الباشا: الفنون:
١/٣٩-٤٨، ٥٠-٥٦، احمد عطية: القاموس
الإسلامي: ٨٣/١، طرخان: النظم الإقطاعية:
٤٧١، البقلي: التعريف: ٢٨،

p 61-62) Ayalon: Studies: (3)

Lane Pool: A history of Egypt: p 247.

(٤٥) إستاندار الصعبة

من أمراء العشرات، مكلف بالإشراف
على المطبخ السلطاني، ومن مهامه
أيضاً المشي أمام السلطان والإشراف
على السماط السلطاني.

(المصادر: القلقشندي: صبح الأعشى: ٤٨١/٣،
١٣/٤، ٢١، ٤٥٧/٥، ابن شاهين: زبدة: ١١٥،
الأسدي: التيسير والاعتبار: ١٨٣ - الملحق -،
الخالدي: المقصد: ورقة ١٢٨ ب، الباشا: الفنون:
١/٤٩-٥٠، طرخان: النظم الإقطاعية: ٢١١،
البقلي: التعريف: ٢٨).

(٤٦) إستاندار صغير

انظر مادة (نائب الإستاندار).

(٤٧) إستاندار العالية

من وظائف أرباب السيوف، وهو اسم
أطلق أحياناً على الإستاندار الذي
ترأس الديوان المفرد
(انظر مادتي: إستاندار، الديوان المفرد).

(٤٨) الإستاندار الكبير

انظر مادتي (الإستاندار، إستاندار
العالية).

(٤٩) الأستاذ

مصطلح فارسي يعني (المعلم أو العالم
القدير في صنعة ما) وقد مر المصطلح
بتطورات عديدة عبر العصور، ففي
العصر العباسي كان يعني الخصي الماهر
بصنعتة وتحت يده غلمان يؤدبهم، وفي
العصر الفاطمي كان هناك فئة
الأستاذون المحنكون "وغير المحنكين"
ضمن أمراء الجيش الفاطمي، وفي
العصر الأيوبي أطلق المصطلح - مع
ازدياد حركة جلب وشراء المماليك -
على من يشتري المماليك ويتعهدهم
بالتربية والتعليم، وبهذا المعنى استمر
المصطلح في العصر المملوكي، ومن
أكثر المجالات التي تردد فيها ذكر الأستاذ
زمن المماليك هي الفروسية حيث

جرت العادة على إطلاق لفظة الأستاذ على أعلى مراتب الفروسية وعلى من بلغ الغاية في تعليم فنونها وأصبح مرجعاً فيها لجميع من دونه من معلمي الفروسية والمماليك الفرسان، وهذا المعنى الأخير يستند إلى المعنى الأصلي لكلمة أستاذ الوارد أعلاه.

(المصادر: الجواليقي: المعرب: ٢٥، الخفاجي: شفاء الغليل: ٣٦، البكمشي: غنية الرامي: ٩٥-٩٦، ١٠٦، ٩٦، السخاوي: الضوء اللامع: ٣١٩/٢، ٤١/٣، ٢٨٠، دوزي: تكملة المعاجم: ١٢٥/١، المعجم الوسيط: ١٧/١، الباشا: الألقاب: ١٤٠، الفنون: ٥٩/١-٦٣، العريني: المماليك: ٢٠٧-٢١١، ماجد: نظم: ١٤٥/١، التونجي: المعجم الذهبي: ٦٥، المعجم الفارسي العربي: ٢٣، الخطيب: معجم المصطلحات: ٢٧، دهمان: معجم الألفاظ: ١٤، البقلي: التعريف: ٢٩، الشهابي: معجم ألقاب أرباب السلطان: ١٧، العميرة: الجيش الفاطمي: ١٤٧-١٥٢).

(٥٠) أستاذ الأدر العالية

وهو إستاذار العالية (انظر هذه المادة)، وردت هذه الصيغة على العديد من النقوش الأثرية لهذه الوظيفة التي تولاها العديد من الأمراء في الجيش. (المصادر: الباشا: الفنون: ٦٧/١-٦٨).

(٥١) الأستاذية

من مصطلحات النظام العسكري المملوكي، ويعني علاقة المملوك بأستاذه

السلطان الذي اشتراه وأودعه الطباق ليتعلم فيها (ضمن فئة المماليك السلطانية الكتابية)، وتتوطد هذه العلاقة بعد حصول المملوك على عتقه من السلطان، وتلازم المملوك من حيث الوفاء والولاء حتى آخر يوم في حياته، كما يمثل هذا المصطلح علاقة المملوك بأستاذه الأمير الذي اشتراه أثناء إمرته التي تسمح له بشراء المماليك واقتنائهم (ضمن فئة مماليك الأمراء) بحسب الرتبة العسكرية الممنوحة له، ولا تقل العلاقة هنا وثوقاً وقوة عن علاقة المملوك بأستاذه السلطان، فحوادث الصراع على السلطة بين كبار الأمراء قد بينت بجلاء ما تميزت به هذه العلاقة من متانة مبنية على الوفاء للأستاذ حتى بعد مماته.

(المصادر: العريني: المماليك: ٢١٦-٢١٨، العميرة: الجيش في العصر المملوكي الثاني: ٩٧-٩٨)

Ayalon: Mamluk E12 (6): p 318.

(٥٢) الإسطبل

كلمة معربة عن اليونانية Stablus، وتطلق على حظيرة الخيول أو البغال أو الدواب عموماً، وفي الأرامية ترد (إسطبل)، وتجمع على إسطبلات أو إسطبلات.

(المصادر: الخفاجي: شفاء الغليل: ٦٥، دوزي: تكملة المعاجم: ١٤٨/١) وانظر تعليق المترجم

على هذا المصطلح في الحاشية رقم ٢٨٢ من تلك الصفحة)، البستاني: محيط المحيط: ١٠، المعجم الوسيط: ١٧/١، التونجي: المعجم الذهبي: ٢١، حلاق وصباغ: المعجم الجامع: ١٨).

(٥٦) الإسطبلات المعمورة

انظر مادة (الإسطبلات السلطانية).

(٥٧) الأسطول

جمعها أساطيل، وهي كلمة يونانية معربة، وهو مصطلح لا يعني فقط مجموعة من السفن المعدة للحرب أو النقل، بل يعني كذلك السفينة البحرية الكبيرة، كما أطلق على مجموعة السفن من النوع الواحد كالشواني والغربان والأجفان وغيرها، ويرد اللفظ في بعض الحالات (اصطول، صطول).

(المصادر: الخفاجي: شفاء الغليل: ٦٦، المقرئزي: المواعظ والاعتبار: ١٨٩/٢، دوزي: تكملة المعاجم: ١٣١/١، المعجم الوسيط: ١٧/١، احمد عطية: القاموس الإسلامي: ٩٧-٩٦/١، زكي: السلاح في الإسلام: ٩، النخيلي: السفن: ٢-٤).

(٥٨) الأسطولي

مصطلح أطلق على الجندي العامل في الأسطول، ويبدو انه لا يشمل الجنود المنقولين على متن السفن للقتال البري أو البحري.

(المصادر: دوزي: تكملة: ١٣١/١، دهمان: معجم الألفاظ: ١٤).

(٥٣) الإسطبل السعيد

مصطلح يطلق على الإسطبل الخاص بكبار أمراء الدولة، الذي يعد صورة مصغرة عن إسطبلات السلطان في ترتيبه وموظفيه.

(المصادر: القلقشندي: صبح الأعشى: ٦١/٤).

(٥٤) الإسطبلات السلطانية

وهي مجموعة من الإسطبلات الخاصة بالسلطان المملوكي وموجودة في قلعة الجبل بالقاهرة، كل إسطبل منها خاص بصنف معين من الخيول والدواب (انظر جميع المواد التي تدرج تحت كلمة إسطبل).

(المصادر: ابن شاهين: زبدة: ٢٧، ١٢٥، كازانوف: تاريخ ووصف قلعة القاهرة: ١٤٢-١٤٣، نبيل عبد العزيز: الخيل ورياضتها: ١٠٣-١٠٦، ١١١-١١٣).

(٥٥) الإسطبلات الشريفة

انظر مادة (الإسطبلات السلطانية).

(٥٩) الإسفهلار

مصطلح مركب من لفظين، الأول فارسي وهو "أسفه" ومعناه مقدم، والثاني تركي وهو "سلار" ومعناه العسكر فيكون المعنى "مقدم العسكر"، ويسمى الأسباسلار تحريفاً، وهو من ألقاب أمراء الطبلخاناه التي ألغيت في دولة المماليك الثانية، بعد أن أخذ العامة يطلقون هذا اللقب على من يقف بباب السلطان من الأعوان فكره أمراء الطبلخاناه أن يشاركهم هؤلاء الأعوان بهذا اللقب فتركوه.

(المصادر: القلقشندي: صبح الأعشى: ٤٨٣/٣، ٧/٦-٨، المقرئزي: السلوك: ٦٨١/٣/١ هـ ١، ابن شداد: تاريخ الملك الظاهر: ٢٤٤، المنصوري: التحفة الملوكية: ٥٧، الباشا: الألقاب: ١٥٦-١٥٨، والفنون: ٧٣/١-٨٢، حلاق وصباغ: المعجم الجامع: ١٨، البقلي: التعريف: ٢٨، الشهابي: معجم ألقاب أرباب السلطان: ٨).

(٦٠) الإسفهلاري

من الألقاب التي خوطب بها كبار الأمراء والنواب من أرباب السيوف في المكاتبات الرسمية الموجهة إليهم، واللقب مأخوذ من مصطلح "الإسفهلار" الذي يشير إلى قيادة الجيش (انظر هذه المادة).

(المصادر: القلقشندي: صبح الأعشى: ٨/١٤٠-١٤١، الباشا: الفنون: ٨٥/١).

(٦١) اسكندر الزمان

من ألقاب السلطان المملوكي ذات الصبغة العسكرية، وقد لقب به العديد من السلاطين المماليك أمثال الظاهر بيبرس والأشرف برسبائي والأشرف قايتبائي، ويشير اللقب بكل صراحة إلى أن صاحبه هو الحاكم الشرعي الوحيد في عصره وأنه أقوى الملوك، كما يشير إلى اتساع النفوذ.

(المصادر: القلقشندي: صبح الأعشى: ٣٥/٦، الباشا: الألقاب: ١٥٨-١٥٩، البقلي: التعريف: ٣٢).

(٦٢) الأسياد

مصطلح أطلق على أبناء السلاطين السابقين الذين ولدوا في مصر ولم يجر عليهم الرق، وقد شكل هؤلاء جزءاً من الطبقة العسكرية المملوكية.

(المصادر: ابن شاهين: زبدة: ١١١، ابن الفرات: تاريخ: ٥٦/١/٩، المقرئزي: السلوك: ٨٨٩/٢/٤، ابن تغري بردي: النجوم الزاهرة: ٢٢٣/١١، ٢٦١، ٢٨٨، الظاهري: نيل الأمل: ٤/٣٢٦).

(٦٣) الأشرف

من الألقاب الرفيعة التي خوطب بها كبار الأمراء من أرباب السيوف في المخاطبات الرسمية الموجهة إليهم،

(٦٨) أصحاب النوب

انظر مادة (أرباب النوب).

(٦٩) إصطبل البريد

من مجموعة الإصطبلات السلطانية (الإصطبلات الشريفة)، كان مخصصاً لإيواء وتربية الخيول المعدة للبريد.

(المصادر: ابن شاهين: زبدة: ١٢٥، البقلي: التعريف: ٣١-٣٢).

(٧٠) إصطبل البغال

من مجموعة الإصطبلات السلطانية (الإصطبلات الشريفة)، كان مخصصاً لإيواء وتربية البغال المعدة للنقل العسكري وغيرها.

(المصادر: ابن شاهين: زبدة: ١٢٥، البقلي: التعريف: ٣١-٣٢).

(٧١) إصطبل البيمارستان

من مجموعة الإصطبلات السلطانية (الإصطبلات الشريفة)، كان مخصصاً كحجر صحي لإيواء الخيول المريضة والضعيفة للإشراف على معالجتها حتى تتعافى.

(المصادر: ابن شاهين: زبدة: ١٢٥، البقلي: التعريف: ٣١-٣٢).

وقد أطلق على من لقب بالمقام أو المقر، ويأتي اللقب هنا بمعنى العلو.

(المصادر: القلقشندي: صبح الأعشى: ٨/٦، الأسدي: التيسير والاعتبار: ١٨٣ - الملحق -، البقلي: التعريف: ٣٣).

(٦٤) الأشرفية

انظر مادة (الماليك الأشرفية).

(٦٥) الإشهاد

من المصطلحات الإقطاعية زمن المماليك، وهي عبارة عن الوثيقة التي تصدر من ديوان الجيش فيما يتعلق بأمور التنازل أو المقايضة التي تحصل بين إقطاعات الجيش متضمنة حال الإقطاع المتنازل عنه أو المقايض به، وتحمل توقيع ناظر الجيش بما يعرف بالكشف أو التأشيرة ثم توقيع السلطان لاعتمادها.

(المصادر: القلقشندي: صبح الأعشى: ١٣/١٥٤، طرخان: النظم الإقطاعية: ٢٦٩-٢٧٠).

(٦٦) أصحاب الدرك

انظر مادة (المدركون).

(٦٧) أصحاب السيوف

انظر مادة (أرباب السيوف).

(٧٢) إصطبل الجوق

من مجموعة الإصطبلات الموجودة في قلعة الجبل بالقاهرة، كان مخصصاً للخيل التي تمنح لفئة المماليك الكتابية حين يتم تخريجهم من طباق القلعة التي كانوا يتعلمون فيها.

(المصادر: المقرئزي: المواعظ والاعتبار: ١٣٥/٢، ابن شاهين: زبدة: ١٢٥، البقلي: التعريف: ٣١-٣٢).

(٧٦) إصطبل السباع

من مجموعة الإصطبلات السلطانية (الإصطبلات الشريفة)، كان مخصصاً لإيواء السباع وبعض الحيوانات المتوحشة التي كانت تقدم للسلطان على شكل هدايا من ملوك الدول المجاورة، أو من كبار أمراء الجيش في مناسبات معينة.

(المصادر: ابن شاهين: زبدة: ١٢٥، البقلي: التعريف: ٣١-٣٢).

(٧٣) إصطبل الحجورة

من مجموعة الإصطبلات السلطانية (الإصطبلات الشريفة)، كان مخصصاً للخيل المعدة للألعاب التي يمارسها السلطان مع كبار الأمراء كلعبة الكرة والصوبجان والبولو وغيرها.

(المصادر: ابن شاهين: زبدة: ١٢٥، البقلي: التعريف: ٣١-٣٢).

(٧٧) إصطبل الفيل

من مجموعة الإصطبلات السلطانية (الإصطبلات الشريفة)، كان مخصصاً لإيواء الفيلة وبعض الحيوانات النادرة التي كانت تقدم للسلطان على شكل هدايا من ملوك الدول المجاورة، أو من كبار أمراء الجيش في مناسبات معينة.

(المصادر: ابن شاهين: زبدة: ١٢٥، البقلي: التعريف: ٣١-٣٢).

(٧٤) إصطبل الخاص

من مجموعة الإصطبلات السلطانية (الإصطبلات الشريفة)، كان مخصصاً لخيل السلطان المميزة عن باقي الخيل في الإصطبلات الأخرى.

(المصادر: ابن شاهين: زبدة: ١٢٥).

(٧٥) إصطبل الدشار

من مجموعة الإصطبلات السلطانية

(٧٨) إصطبل الهجن والنياق

من مجموعة الإصطبلات السلطانية (الإصطبلات الشريفة)، كان مخصصاً لإيواء وتربية الجمال الهجن والنياق.
(المصادر: ابن شاهين: زبدة: ١٢٥، البقلي: التعريف: ٣١-٣٢).

(٧٩) الأصيل / الأصيلي

من الألقاب التي خوطب بها الأمراء من أرباب السيوف وأرباب الأقلام في المكاتبات الرسمية الموجهة إليهم، ممن عرف بعراقة النسب.
(المصادر: القلقشندي: صبح الأعشى: ٨/٦، البقلي: التعريف: ٣٥).

(٨٠) أطابك

انظر مادة (أتابك).

(٨١) الإطلاقات

مصطلح أطلق على قطع من الأراضي التي كانت تمنح وتعفى من جميع أنواع الضرائب، والتي كان السلطان يمنحها لكبار الأمراء من أجل زراعتها بالأعلاف لخيولهم، كما يطلق المصطلح أيضاً على ما يرسله السلطان للأمير المملوكي من خيل وقماش وطعام في مناسبات معينة حسب

العرف المملوكي، وهي من الحقوق الإقطاعية التي كان يناها الأمراء أرباب الإقطاعات من السلطان.

(المصادر: الأسدي: التيسير والاعتبار: ١٨٣، (الملحق)، العمري: مسالك الأبصار: ٣٠، القلقشندي: صبح الأعشى: ٥٤/٤-٥٥، المقريني: المواعظ والاعتبار: ٢٠١/٢، طرخان: النظم الإقطاعية: ١٨٩، ٢٠٧، ٢١٥، البقلي: التعريف: ٣٦).

(٨٢) الأطلس

نوع من القماش الأملس الملون والمطرز بزخارف متنوعة، شكل جزءاً هاماً من ألبسة كبار الأمراء في الجيش المملوكي.

(المصادر: ماجد: نظم: ١٦٤/١، رجب إبراهيم: المعجم العربي: ٣٦-٣٧، ٢٠٥-٢٠٦).

(٨٣) الاعتداد

وهو المصطلح الذي أطلق على إقطاعات العربان في أطراف بلاد السلطنة الذين تم تكليفهم بدرك حدودها وحمايتها مقابل هذه الإقطاعات.

(المصادر: القلقشندي: صبح الأعشى: ٤٨٩/٣، البقلي: التعريف: ٣٨).

(٨٤) إعتضاد صناديد الزمان

من الألقاب التي خوطب بها الأمراء من

أرباب السيوف في المكاتبات الرسمية
الموجهة إليهم، والإعتضاد هنا بمعنى
الاستعانة، والصناديد بمعنى الشجعان.
(المصادر: القلقشندي: صبح الأعشى: ٣٦/٦).

(٨٥) الأعرز

من الألقاب التي خوطب بها كبار
الأمراء من أرباب السيوف كقائد
الشام في المكاتبات الرسمية الموجهة
إليهم.
(المصادر: القلقشندي: صبح الأعشى: ١٤٥/٦).

(٨٦) اعزازي

اسم أطلق على نوع من السفن
الصغيرة الملحقة بالأسطول الحربي
الملوكي، والتي استخدمت في نقل
الازواد والمؤن.
(المصادر: ابن ممتي: قوانين الدواوين: ٣٤٠،
سعاد ماهر: البحرية: ٣٢٩).

(٨٧) الأعلام السلطانية

وهي رايات كانت تحمل شعار
السلطان وألقابه، يتولى حملها في
المواكب والاحتفالات الأمير المعروف
بـ "أمير علم".
(المصادر: القلقشندي: صبح الأعشى: ٤٥٦/٥،
البقلي: التعريف: ٣٦).

(٨٨) أعوادي

جمعها أعواديات، وهي من السفن
الصغيرة الملحقة بالأسطول الحربي
المصري.
(المصادر: سعاد ماهر: البحرية: ٣٢٩، النخيلي:
السفن: ٥-٦).

(٨٩) الأغا

كلمة تركية محرفة عن أصلها الفارسي
أو المغولي "آق" وتعني (الأب أو العم،
أو الأخ الأكبر)، وفي العصر المملوكي
أصبحت الكلمة تعني الأخ الكبير
للملوك، وقد مثل هذا المصطلح
أقوى روابط الزمالة بين المماليك في
مرحلة التعليم في طباق القلعة،
والأساس في رابطة الخشداشية التي
استمر تأثيرها بين المماليك بعد
التخرج والانخراط في الحياة العسكرية.
(المصادر: الباشا: الفنون: ٣٦/١، العريني:
المماليك: ٢١٦-٢١٨، الخطيب: معجم
المصطلحات: ١١، دهمان: معجم الألفاظ: ١٨،
(Ayalon: Studies: (1): p206).

(٩٠) أفا الطباق

جمع أغوات ويعني المصطلح الأخ
الأكبر للملوك (انظر هذه المادة)،
أطلق على فئة من الطواشية الخصيان
المشرفين على تربية المماليك الصغار

(٩٣) الأقبية

مصطلح أطلق على مجموعة من الفرسان المقاتلين المتخصصين برمي الرماح والنشاب، ويرد ذكرهم مع الجرحية (انظر مادة جرخي) جنباً إلى جنب في حصار القلاع والحصون، ويسمون الأقبية أيضاً.

(المصادر: انظر مثلاً: ابن عبد الظاهر: تشریف الأيام والعصور: ٨٠، والروض الزاهر: ٢٣١، ٢٥٢ حاشية ٤).

(٩٤) الإقطاع

من المصطلحات الشائعة في النظم العسكرية الإسلامية في العصور الوسطى، يدل على أهم ما حازه القادة والجنود من مخصصات لقاء أعمالهم الحربية، وجاء المصطلح ليبدل على ما يقتطعه ولي الأمر من سلطان ونحوه لنفسه أو يمنحه لغيره من أرض أو أي نوع من أنواع الأموال غير المنقولة، وتسمى الأرض الممنوحة هنا قطيعة وجمعها قطائع أو إقطاعات، كما تطلق الإقطاعية على الأمراء والجنود المقطعين، وقد شكل الإقطاع في العصور الإسلامية الوسطى بشكل عام والعصر المملوكي بشكل خاص أهم جوانب الإنفاق المالي على

وتعليمهم في الطباق، والذين أشرفوا على الجانب التأديبي الخاص بهؤلاء المماليك، كما كانوا مسئولين عن ثورات هؤلاء المماليك التي كانت تحدث أحياناً في الطباق.

(المصادر: العريني: المماليك: ٢١٦-٢١٧، وانظر الأمثلة في: ابن إياس: بدائع الزهور: ٢٤٥/٣-٢٤٦، ٤١/٤-٤٢، ٤٨٥، ٧٨٢/٥).

(٩١) أُغزِلُوا

من الأسماء التركية التي تسمى بها الأمراء والمماليك في الجيش المملوكي، ويعني الاسم "له فم".

(المصادر: ابن تغري بردي: النجوم الزاهرة: ١٦٧/١، الدليل الشافي: ١٣٥/١).

(٩٢) الإقامة

جمعها إقامات، وهي ما يلزم العساكر من مئونة وعلف أثناء التجهز للخروج للقتال.

(المصادر: المقرئزي: السلوك: ١٥٠/١ هـ ٣، ١٨٤/١/٤، ابن تغري بردي: النجوم الزاهرة: ٢١٠/١٢ هـ ٢، ابن إياس: بدائع الزهور: ١/١/٤١٣).

(١٩٣) الأقبودية

انظر مادة (المماليك الأقبودية).

الكبرى (السياسية والعسكرية والديوانية) في الدولة.

(المصادر: العمري: مسالك الأبصار: ٣٧، ماجد: نظم: ١٤٦/١).

(٩٧) إكديش

كلمة فارسية تطلق عموماً على الحيوان الذي يجمع بين فصيلتين، وأطلق بصفة خاصة على الخيول من هذا النوع.

(المصادر: ابن تغري بردي: النجوم الزاهرة: ٦٨/١٤ حاشية ٢).

(٩٨) الأكراد

من العناصر البشرية المحلية التي ساندت الجيش المملوكي في بلاد الشام في الحملات العسكرية وحماية أطراف السلطنة، مقابل إقطاعات وامتيازات منحت لهم من قبل السلطان المملوكي، وهم من بقايا الأسر الأيوبية السابقة.

(المصادر: العمري: مسالك الأبصار: ٢٧، العسقلاني: الفضل المأثور: ٨٠، المقريزي: المواعظ والاعتبار: ٢١٥/٢، ابن تغري بردي: النجوم الزاهرة: ٢٣٠/١٢، ٢٥١، ٢٠٦/١٣، ١٤٧/١٤، ٤٨-٤٧، ٧٢، ٣٣٢-٣٣١، ١٥-١٤/١٥، ٢٢-٢٣، ٢٥، ٣٥٨، الصيرفي: نزهة النفوس: ٧٣/٢، ٢٦٣-٢٦٤، بولياك: الإقطاعية: ٢٨، طرخان: النظم الإقطاعية: ١٥٨)

Ziadeh: Urban Life p 45-46.

الجيش بكامل فئاته وفرقه، وقد تميز الإقطاع عند الممالك بعدم التوريث كما كان الحال في العصور السابقة بل اقتصر على حق الانتفاع من الأرض دون تملك رقبته، ومن المفاهيم التي أطلقت على الإقطاع في هذا العصر مفهوم "الخبز" للدلالة على هذه الأهمية.

(المصادر: القلقشندي: صبح الأعشى: ١٠٤/١٣-١١٧، المقريزي: المواعظ والاعتبار: ٩٥/١-٩٦، السلوك: ٥١٠-٥٠٩/٢/١ حاشية ٣، بولياك: الإقطاعية: ٥٩-٦٠، طرخان: النظم الإقطاعية: ٧٣-٧٤، ٤٧٢، أحمد عطية: القاموس الإسلامي: ١٥١/١-١٥٢، ماجد: نظم: ١٣٩/١-١٤٠، حلاق وصباغ: المعجم الجامع: ٢١، البقلي: التعريف: ٢٧،

Ziadeh: Urban Life p 40-42.

(٩٥) الإقطاعية

وهو المصطلح الذي أطلق على الفئات التي منحت الإقطاعات من الأمراء والجنود لقاء أعمالهم الحربية (انظر مادة: الإقطاع).

(٩٦) أكابر الأمراء

مصطلح عام أطلق على الأمراء المقربين من السلطان من أصحاب الرتب العسكرية العليا والوظائف

(٩٩) الأكراد الشهرزورية

انظر مادة (الشهرزورية).

(١٠٠) الأكرة

انظر مادة (القنبلة).

(١٠١) الأكمل / الأكملي

من ألقاب السلطان، وقد خوطب به أيضاً كبار الأمراء من أرباب السيوف كنائب الشام ونحوه في المكاتبات الرسمية الموجهة إليهم.

(المصادر: القلقشندي: صبح الأعشى: ٨/٨، ١٤٤).

(١٠٣) آلة السلاح

انظر مادة (آلة الحرب).

(١٠٤) آلة القتال

انظر مادة (آلة الحرب).

(١٠٥) الألاجائية

انظر مادة (الممالك الاجائية).

(١٠٦) الألفي

وهو لقب أطلق على السلطان المنصور قلاوون وعرف به لأنه اشترى وهو مملوك بألف دينار، ورغم وجود العديد من الأمراء الذين تم شراؤهم بألف دينار إلا أن هذا اللقب لم يطلق إلا على المنصور قلاوون، وربما كان

(١٠٢) آلة الحرب

مصطلح يعبر عن تجهز الجيش للقتال عندما يرد بان أفراده قد لبسوا آلة الحرب بما فيها من أسلحة وألبسة، سواء عند قيام ثورات داخلية أو عند الخروج لقتال عدو ما.

(المصادر: انظر على سبيل المثال: ابن صصري: الدرّة المضيئة: ٦٥، ابن الفرات: تاريخ: ١/٩، ١٢٧، ابن دقماق: النفحة المسكية: ١٦٨، الجوهر الثمين: ١٢٨/٢، ٢٤٩، ٢٥٤، ابن حجر: إنباء الغمر: ٨/٢، ١٢/٣، المقرئ: المقفى الكبير: ٢١٨/٢، ٣٣٢، السواعظ والاعتبار: ١١٢/٢، السلوك: ٦٠٥/٢/١، ٨٦٨/٣/١، ٨٢٧/٣/٢، ٦٨/١/٣، ١٢٩، ١٣١، ٦٠٢/٢/٣، ٦٢٨، ٩٠٥، ٧/١/٤، ابن قاضي شهبه: تاريخ: ٢٠٠، ١٩٦، ٧/١/٤).

لتوليهِ السلطنة فيما بعد اثر في اشتهاره
بهذا اللقب دون غيره.

(المصادر: العريني: الماليك: ٧٧-٧٨، وانظر:
الذهبي: تاريخ الإسلام (٦٨١-٦٩٠هـ): ٣٨٣،
الكتبي: فوات الوفيات: ٢٠٣/٣، الصفدي:
الوافي بالوفيات: ٢٦٦/٢٤، القلقشندي: مآثر
الإنفاة: ١٢٤/٢، الجزري: تاريخ حوادث
الزمان: ٢٩/١، ابن تغري بردي: النجوم
الزاهرة: ٣٢٥/٧، ٣٢٩، مورد اللطافة: ٣٨/٢،
احمد عطية: القاموس الإسلامي: ١٦٥/١،
الخطيب: معجم المصطلحات: ٤٠).

(١٠٧) الإماج / الإماجة

جمعها إماجات، وهي عبارة عن منصة
تبنى على الأسطح تستخدم لإطلاق
السهم من فوقها. وهي أيضاً من
مصطلحات الفروسية، وتعني رمية
السهم قاب قوس واحد.

(المصادر: ابن حبيب: تذكرة النبيه: ٢٢٤/١
حاشية ١، أدي شير: الألفاظ الفارسية: ١٢،
العريني: الماليك: ١٠٧، دهمان: معجم
الألفاظ: ٢٠).

(١٠٨) أمراء الألوفا الخاصكية

وهم المقربون من السلطان والصفوة
من أصحاب الرتبة العليا في الجيش،
(مقدمي الألوفا) يدخلون على
السلطان في أوقات خلواته، ويكلفون
بمهمات خاصة ورفيعة، ولهم امتيازات
ليست لغيرهم من الأمراء.

(المصادر: القلقشندي: صبح الأعشى: ٢٢٥/٨،
ابن شاهين: زبدة: ١١٥-١١٦، الأسدي: التيسير
والاعتبار: ١٨٤ - الملحق -، ابن تغري بردي:
النجوم الزاهرة: ١٤/١٠).

(١٠٩) أمراء الألوفا الخرجية

وهم الأمراء قادة الجيش من رتبة
مقدمي الألوفا، لا يلازمون السلطان
كالأمراء الخاصكية ولا يحظون بما
يحظى به هؤلاء الأمراء.

(المصادر: ماجد: نظم: ١٤٥/١).

(١١٠) أمراء الأيزاك

ورد هذا المصطلح عند القلقشندي في
كتاب تقليد موجه لنائب قلعة المرقب،
ويفهم من الإشارة ان هؤلاء الأمراء
مكلفون بأعمال اليك (انظر مادة:
اليك)، المتمثلة بالاستطلاع
والاستكشاف والتجسس على العدو،
خاصة وان الخطاب موجه إليهم لمزيد
من الانتباه وعدم الغفلة.

(المصادر: القلقشندي: صبح الأعشى:
٤٦٤/١٢).

(١١١) الأمراء البحرية

ورد هذا المصطلح في نيابات بلاد الشام
في كتب التقليد المرسله إلى بعض نواب
القلاع والمدن هناك، وهو يدل على

(١١٤) أمراء الشور

انظر مادة (أمراء المشورة)، والشور هنا تحريف العامة لكلمة المشور.

(١١٥) الأمراء الصالحية

انظر مادتي (الأمراء البحرية) و(الصالحية البحرية).

(١١٦) أمراء الطبلخاناه الخاصكية

يرد المصطلح للدلالة على الصفوة من أمراء الطبلخاناه ممن يلازمون السلطان، ويحظون بامتيازات رفيعة لا تتوفر لغيرهم، على غرار الأمراء الألوفا الخاصكية.

(المصادر: القلقشندي: صبح الأعشى: ١٨/٤، ابن شاهين: زبدة: ١١٣، الأسدي: التيسير والاعتبار: ١٨٤ - الملحق -، الباشا: الفنون: ٢٣٢/١).

(١١٧) أمراء الطبلخاناه الخرجية

وهم الأمراء من أصحاب الرتبة الثانية في الجيش (الطبلخاناه)، لا يلازمون السلطان كالأمراء الخاصكية ولا يحظون بما يحظى به هؤلاء الأمراء.

(المصادر: ماجد: نظم: ١٤٥/١، الباشا: الفنون: ٢٣٢/١).

فرقة البحرية المرتبة في قلاع هذه النيابات كجزء من جيشها الثابت، كما ورد هذا الاصطلاح في حوادث بداية العصر المملوكي للدلالة على كبار الأمراء من فرقة البحرية التي لعبت دوراً هاماً في نشأة الدولة المملوكية (انظر مادة البحرية)، إضافة إلى ان هذا المصطلح تردد أحياناً للدلالة على قادة الأسطول المتوجه للقتال.

(المصادر: القلقشندي: صبح الأعشى: ١٢/٤٦٤، ٤٦٦، البقلي: التعريف: ٤٣، وانظر الإشارات عن أمراء فرقة البحرية في بداية العصر المملوكي في: الكتبي: عيون التواريخ: ٢٠/١٠٨، ٢١/٣٥٨، الدواداري: الدرر الزكية: ١٨، ٥٧، ٦٠، ابن دقماق: نزهة الأنام: ١٩٧، اليونيني: ذيل مرآة الزمان: ١/٤٧-٤٩).

(١١٢) الأمراء الجوانية

وهم الأمراء من خاصكية السلطان، الذين يلازمون السلطان في مجالسه وأسفاره ومواكبه، ويحظون بامتيازات لا تتوفر لغيرهم من الأمراء، ويتمتعون بأعلى المرتبات والمخصصات الإقطاعية والنقدية والعينية.

(المصادر: العمري: مسالك الأبصار: ٤٠، حاشية ٤).

(١١٣) الأمراء الخاصكية

انظر مادة (الأمراء الجوانية).

(١١٨) الأمراء المركزون

انظر مادة (المجاورين).

(١١٩) الأمراء المشايخ المقدمين

مصطلح يشير إلى كبار الأمراء من مقدمي الألف كأمرء المشورة وأصحاب الوظائف العليا في الجيش.

(المصادر: الصفدي: أعيان العصر: ٤٧٨/١، ٥٤٠، ١٦٢/٢، السوافي بالوفيات: ٢٩٩/١٠، ٣٧٦/٢٤، ابن قاضي شهبه: تاريخ: ٤٧٩/٣، ابن تغري بردي: النجوم الزاهرة: ١٦١/١١، ١٥٢/١٢).

(١٢٠) أمراء المشورة / المشور

وهم المتقدمين في السن من كبار أمراء المئات، يحظون بمكانة رفيعة عند السلطان، ويجلسون على مقربة منه في جلساته، ويتم استشارتهم في الأمور الهامة "وينفذون أحوال الملكة بين يدي السلطان" وقد تراوحت أعدادهم من ستة إلى تسعة أمراء.

(المصادر: العمري: مسالك الأبصار: ٣٧، القلقشندي: صبح الأعشى ٤٤/٤، القريزي: المواعظ والاعتبار ٢/٢، ٢٠٩، ٣١٣، ٤٢١، السلوك: ١/٢، ٣٦٩ حاشية ١، ١٨٢، ٢/٢، ٤٨٥، ٣/٢، ٧٤٦، ٧٥١-٧٥٢، ٩٠٨، العريني: الماليك: ٢٣٢).

وانظر الأمثلة في: العسقلاني: الفضل الماثور: ١٤٨، ١٦١، الصفدي: الوافي بالوفيات: ٣٥٥/٩.

٢١١/١٦، ٣٨٣، ٤٤٣، أعيان العصر: ٥٩٥/١، ٤٦٧/٢، ابن حجر: الدرر الكامنة: ٢٨٤/١، ١٢٨/٢، ١٣٤، ابن تغري بردي: النجوم الزاهرة: ١٠/١٨٨، ١٩٠، السخاوي: الذيل التام: ١١٠، ١٣٠، ابن اياس: بدائع الزهور: ١/١، ٤٠٩، الظاهري: نيل الأمل ١/١٥٥، الحنبلي: شذرات الذهب: ٢٤٨/٨).

(١٢١) الأمراء المقدمون

وهم الطبقة العليا من أمراء الجيش المملوكي ممن وصل إلى أعلى رتبة عسكرية وهي "أمير مائة مقدم ألف" بما تحمله هذه الرتبة من امتيازات ووظائف هامة (انظر مادة: أمير مائة مقدم ألف).

(١٢٢) الأمراء اليلبغاوية

انظر مادة (اليلبغاوية).

(١٢٣) إمرة ضعيفة

وردت صيغة "إمرة ضعيفة تقارب الجنديّة" في ترجمة الأمير جانبك المؤيدي (ت ٨٧٣هـ / م) لدى السخاوي دون بيان ما هي في سلم رتب الجيش المملوكي، وإذا علمنا ان هذا الأمير كان من المغمورين المهملين بحيث طالت خدمته في الجنديّة إلى ان انعم عليه السلطان

(١٢٦) الإمرة الكبرى

وهي اسم لوظيفة أتابك العسكر التي أصبحت من الوظائف العسكرية التي حمل صاحبها لقب أمير كبير، انظر مادة (أمير كبير).

(١٢٧) الأمير

يعد مفهوم "الأمير" من أقدم وأهم المناصب والألقاب السياسية والعسكرية التي عرفها العرب والمسلمون عبر تاريخهم، ويفيد المصطلح عموماً معنى قائد أو زعيم الجيش أو الناحية ونحو ذلك ممن يوليه الحاكم، وهو فعيل بمعنى فاعل (أمير بمعنى أمر) وسمي بذلك لامثال قومه لأمره، وفي العصر المملوكي استمر المصطلح يؤدي المعاني كلها التي سادت في الفترات التي سبقت المماليك، فقد ارتبط هذا المنصب القيادي بعدة أمور شكلت التنظيم العسكري المملوكي، لعل أهمها نظام التأمير حسب الرتب العسكرية التي نظمت قيادة أفراد الجيش وقت الحرب، وحددت أعداد المماليك الذين يتم اقتناؤهم من قبل هؤلاء الأمراء ليقدموهم للسلطان وقت الحرب كأهم التزام عسكري مقابل ما

خشقدهم بهذه الإمرة كونه من خشداشية هذا السلطان، وتوفي على هذه الإمرة دون ترقية إلى غيرها، فإن الافتراض يدفعنا إلى القول بان هذه الرتبة الضعيفة لم تتجاوز إمرة خمسة مع إقطاع وامتيازات قليلة لم تصل إلى المستوى الفعلي لهذه الرتبة، بحيث كانت قريبة من مستوى الجندي، وربما يؤيد هذا الافتراض ورود إمرات أخرى ضعيفة في تراجم أمراء آخرين مثل "إمرة عشرة ضعيفة"، وإمرة عشرين ضعيفة" قد تحمل من الامتيازات ما هو اقل من الرتب المماثلة في مستواها الفعلي.

(المصادر: انظر الإشارات عن إمرة ضعيفة تقارب الجندي في: السخاوي: الضوء اللامع: ٦٠/٣، وجيز الكلام: ١٢٠/١، وإشارات عن إمرة عشرة ضعيفة في: ابن تغري بردي: النجوم الزاهرة: ٦٣/١١، ٤٩٦/١٥، ٢٨/١٦، المنهل الصافي: ٢٥٥/٣، وإشارة عن إمرة عشرين ضعيفة في: ابن تغري بردي: المنهل الصافي: ٣٣/٢).

(١٢٤) إمرة عشرة ضعيفة

انظر مادة (إمرة ضعيفة).

(١٢٥) إمرة عشرين ضعيفة

انظر مادة (إمرة ضعيفة).

تم منحه لهم من إقطاعات وامتيازات، حيث شكل مماليك الأمراء جزءاً هاماً من فرق الجيش المملوكي (انظر المواد المتعلقة بالرتب العسكرية تحت مادة أمير فيما يلي)، كما ارتبط مصطلح الأمير بالعديد من الوظائف العسكرية والإدارية التي تولها الأمراء المماليك من أرباب السيوف فجاء مضافاً إلى العديد منها، وعلى ذلك فقد شكل الأمراء المماليك طبقة عسكرية مميزة حازت أهم الإقطاعات والامتيازات والألقاب الرفيعة، فكان كل أمير منهم سلطان مختصر في غالب أحواله، ولكل واحد منهم ما للسلطان من موظفين أصحاب اختصاص لإدارة بيوتهم، ولهم مراسيم وتقاليد وآداب خاصة في لباسهم ومجالسهم وركوبهم، كما كان لديهم من الرنوك والشعارات ما يميزهم عن غيرهم في الإمارات والوظائف، وما لديهم من مرافق ومؤسسات هي صورة مصغرة عما لدى السلطان، ومن هذه الطبقة القيادية وصل إلى السلطنة العديد منهم ممن لم يرثوا العرش عن آبائهم، وممن وصل إلى أرفع الرتب العسكرية، وخدمته الظروف

السياسية فأصبح رأس الجهاز السياسي والعسكري المملوكي.

(المصادر: القلقشندي: صبح الأعشى: ٤٤٩/٥، ٤٦١، الباشا: الألقاب: ١٨٢-١٨٦، الفنون: ١١٥/١-١٧٤، ابن طولون: نقد الطالب: ٧٨-٨٤، احمد عطية: القاموس الإسلامي: ١٨٦/١، القبلي: التعريف: ٤٧، (Ayalon: Studies: (3): p 59).

(١٢٨) الأمير الأجل

من الألقاب المضافة إلى لقب الأمير، خوطب بها الأمراء من أرباب السيوف كأمرء الطبلخانات من ولاة الوجهين القبلي والبحري في مصر وبعض مقدمي الحلقة وأمراء التركمان والأكراد ممن رتبهم دون إمرة عشرة في المخاطبات الرسمية الموجهة إليهم.

(المصادر: ابن ناظر الجيش: تثقيف التعريف: ١١٢، ١٩١، القلقشندي: صبح الأعشى: ٤٩٨/٥، ١٤٦/٦، الباشا: الألقاب: ١٢٣).

(١٢٩) أمير أخور

من المصطلحات المركبة يتكون من مقطعين الأول عربي "أمير" والثاني "أخور" بمعنى المعلق أو الإسطبل، فيكون المعنى "أمير المعلق"، أو أمير الإسطبل، وهي من الوظائف التي أسندت إلى أرباب السيوف في الجيش المملوكي بمراتب مختلفة حسب الرتب

(١٣١) أمير أخور التبن والدريس

ورد التعبير عند ابن إياس للدلالة على أحد الأمراء الذين تولوا الإشراف المباشر على ما يوفر لإسطبلات الخيول السلطانية من أعلاف مختلفة كجزء من وظيفة أمير أخور العامة.

(المصادر: ابن إياس: بدائع الزهور: ٣٠/٣).

(١٣٢) أمير أخور الجمال

ورد التعبير في المصادر للدلالة على أحد الأمراء الذين تولوا الإشراف المباشر على مناخات الجمال كجزء من وظيفة أمير أخور العامة.

(المصادر: السخاوي: الضوء اللامع: ٢٣٦/٦، ابن إياس: بدائع الزهور: ١٨٢/٣).

(١٣٣) أمير أخور ثالث

المستوى الثالث من وظيفة أمير أخور: يتولاها أحد أمراء العشرات (انظر مادة: أمير أخور).

(١٣٤) أمير أخور ثاني

المستوى الثاني من وظيفة أمير أخور، كان يتولاها أحد أمراء الطبلخاناه (انظر مادة: أمير أخور).

العسكرية بدءاً من أمير أخور كبير وانتهاءً بأمير أخور صغير. ومهمة هؤلاء الأمراء إدارة الإسطبلات السلطانية والإشراف على ما يقدم للخيول من أعلاف وخدمات، وهي من الوظائف التي أحدثها السلطان الظاهر بيبرس البندقداري.

(المصادر: العمري: التعريف: ١٣١-١٣٤، السبكي: معيد النعم: ٣٧، القلقشندي: صبح الأعشى: ١٨/٤-١٩، ٤٦١/٥، ١٧٠/١١، ابن تغري بردي: النجوم الزاهرة: ١٨٥/٧، ١٦٩/٩، ابن شاهين: زبدة: ١١٤، الخالدي: المقصد: ورقة ١٢٥، ابن إياس: بدائع الزهور: ١/١/٣٢٤، دوزي: تكملة المعاجم: ٦١/١، زكي: السلاح في الإسلام: ١١، الباشا: الفنون: ١٧٤/١-١٨١، البقلي: التعريف: ٤٧، حلاق وحباب: المعجم الجامع: ٢٢-٢٣، ٢٣، Ayalon: Studies: (3): p 63

(١٣٥) أمير أخور البريد

من وظائف أرباب السيوف الخاصة بالإسطبلات السلطانية يكلف بالإشراف على الخيول الخاصة بالبريد وتزويد فئة البريدية بحاجتهم منها، ويتولى هذه الإمرة أحد أمراء العشرات، وقد وجدت هذه الوظيفة بدمشق أيضاً، وفي حلب تولها أحد الأجناد.

(المصادر: القلقشندي: صبح الأعشى: ١٨٧/٤، الباشا: الفنون: ١٨٢/١، البقلي: التعريف: ٤٧)

(١٣٥) أمير أخور رابع

من مجموعة أمراء الأخور المكلفين بمتابعة الاسطبلات السلطانية، ومن المرجح ان هذه الوظيفة كان يشغلها احد أمراء العشرات في أحيان قليلة، لكن في الغالب كان يتولاها أمراء الخمسات أو الأجناد على اعتبار ان إمرة أخور ثالث كان يتولاها احد أمراء العشرات، ويبدو أيضا ان هذه الوظيفة هي التي وردت بصيغة أمير أخور صغير.

(المصادر: الباشا: الفنون: ١/١٨٣، ابن اياس: بدائع الزهور: ٣/٨٦).

الفريق الكبير من الاخورية وأمراء الاخورية ممن هم اقل مرتبة منه.

(المصادر: العمري: التعريف: ١٣١-١٣٤، السبكي: معيد النعم: ٣٧، القلقشندي: صبح الأعشى: ٤/١٨-١٩، ٥/٤٦١، ١١/١٧٠، ابن تغري بردي: النجوم الزاهرة: ٧/١٨٥، ٩/١٦٩، ابن شاهين: زبدة: ١١٤، الخالدي: المقصد: ورقة ١٢٥، الباشا: الفنون: ١/١٧٤-١٨١، ١٨٣-١٨٦، طرخان: النظم الإقطاعية: ٢١٢، نبيل عبد العزيز: الخيل ورياضتها: ١٢٧-١٣٢، الخطيب: معجم المصطلحات: ٩-١٠).

Ayalon: Studies: (3): p 63

Ayalon: Amir Akhour: El 2: 1/447

Lane Pool: A history of Egypt: p 247.

(١٣٨) أمير أربعة

رتبة عسكرية منحت من قبل السلاطين المماليك لبعض أمراء العرب من بني تنوخ، وهذه الرتبة نتج عنها تمتع أصحابها بعدة إقطاعات وامتيازات مكافأة لهم على خدماتهم العسكرية التي قدموها لسلطنة المماليك.

(المصادر: طرخان: النظم الإقطاعية: ١٦٣).

(١٣٩) أمير أربعين

وهي المسمى الثاني لرتبة أمير طبلخاناه في الجيش المملوكي، حيث ينعت بها صاحبها بسبب حيازته

(١٣٦) أمير أخور صغير

انظر مادة (أمير أخور رابع).

(١٣٧) أمير أخور كبير

وهي من الوظائف الهامة التي أسندت إلى أحد أمراء المئات في الجيش، ومهمته إدارة الاسطبلات السلطانية والإشراف على جميع العاملين في الاسطبلات والمناخات السلطانية ومتابعة تأمين حاجتها من الأعلاف والمؤن والإشراف على ما يقدم للخيول من أعلاف وخدمات تموينية وطنية مختلفة، كما يدير هذا الأمير

لأربعين مملوكاً (انظر مادة: أمير
طبلخاناه).

(١٤٠) أمير إستادار

وهي صيغة مفخمة من إستادار تردد
ذكرها في نقوش وكتابات متأخرة من
العصر المملوكي (القرن التاسع
الهجري / الخامس عشر الميلادي)،
للدلالة على كبير الإستادارية بحضرة
السلطان، انظر مادة (إستادار).

(المصادر: الباشا: الفنون: ١/١٨٦-١٨٧).

(١٤١) أمير إستادار العالية

وهي صيغة مفخمة من إستادار العالية
تردد ذكرها في نقوش وكتابات متأخرة
من العصر المملوكي (القرن التاسع
الهجري / الخامس عشر الميلادي)،
انظر مادة (إستادار العالية).

(المصادر: الباشا: الفنون: ١/١٨٧-١٨٨).

(١٤٢) أمير البحر

وهو القائد العام لمجموعة السفن
الحربية المتوجهة للقتال، يتولى
الإشراف على جميع السفن ومن عليها
من المقاتلين، ويتولى إدارة المعركة
البحرية التي قد تحدث في البحر مع
السفن المعادية، في حين ان أمير البر

هو الذي يتولى إدارة المعركة البرية بعد
وصول الأسطول إلى الشواطئ
والنزول برأ.

(المصادر: الباشا: الفنون: ١/١٩٢-١٩٣،
العدوي: الأساطيل: ١٥٨).

(١٤٣) أمير البر

انظر مادة (أمير البحر).

(١٤٤) أمير البطالين

ورد هذا المصطلح نادراً للدلالة على
زعيم أو قائد المماليك البطالين الذين
يتم نفيهم أحياناً خارج مصر تجنباً لإثارة
الفتن (انظر مادة: البطالين)، وأشهر من
أشارت إليه المصادر على انه زعيم
لهؤلاء البطالين هو الأمير إسماعيل
التركماني (ت ٧٩٣هـ / ١٣٩٠م).

(المصادر: ابن الفرات: تاريخ: ٩/٢٧٧،
العيني: عقد الجمان (٧٨٤-٨٠١هـ): ٢٣٥، ابن
تغري بردي: المنهل الصافي: ٤/٢٥٢، الصيرفي:
نزهة النفوس: ١/٣٢٦).

(١٤٥) أمير الترك بمكة

انظر مادة (باش المجاورين).

(١٤٦) أمير التركمان

من مناصب أرباب السيوف الرسمية

في دولة المماليك التي أسندت إلى زعماء القبائل التركمانية المساندة للمماليك في مصر وبلاد الشام، وهو منصب ارتبط بكثير من الامتيازات المادية والمعنوية التي منحت نظير خدمات عسكرية قدمها التركمان لدولة المماليك (انظر عن دور التركمان في مادتي: التركمان، تركمان الطاعة).

(المصادر: انظر مثلاً: المقرئزي: السلوك: ٨٩١/٣/٢، ٤٤٢/١/٤، ابن تغري بردي: النجوم الزاهرة: ٦٣-٦٢/١٠، ابن طولون: مفاكهة الخلان: ١٥/٢).

(١٤٧) أمير ثلاثة

رتبة عسكرية منحت من قبل السلاطين المماليك لبعض أمراء العرب من بني تنوخ، وهذه الرتبة نتج عنها تمتع أصحابها بعدة إقطاعات وامتيازات مكافأة لهم على خدماتهم العسكرية التي قدموها لسلطنة المماليك.

(المصادر: طرخان: النظم الإقطاعية: ١٦٣).

(١٤٨) أمير ثمانين

أطلق المصطلح على بعض أمراء الطبلخاناه إذا تجاوز اقتناء الواحد منهم إلى أكثر من ثمانين مملوكاً، ولكن لا يعدون إلا ضمن أمراء الطبلخاناه،

لأنهم لم يصلوا إلى حد المائة مملوك الممنوح لأمرأء المئات.

(المصادر: المنصوري: مختار الأخبار: ٨٦، ابن تغري بردي: النجوم الزاهرة: ١٧٧/١٢، ١٧٨، الخالدي: المقصد: ١٢٣ ب)

(١٤٩) أمير جاندار

من المصطلحات المركبة ما بين الفارسية والتركية، 'جان' بمعنى روح و'دار' بمعنى ممسك، والمعنى هنا له علاقة بالحفاظ على روح السلطان من الأذى، والإشراف على تنفيذ عقوبة القتل التي يأمر بها السلطان بحق بعض الأمراء، وهي من وظائف أمراء المئات في الجيش المملوكي، وأسندت أحياناً لأحد أمراء الطبلخاناه، ومن مهام هذا الأمير تنظيم دخول الأمراء للخدمة السلطانية، وتقديم البريد للسلطان، والإشراف على الزردخاناه (انظر هذه المادة) التي يعتقل فيها كبار الأمراء، وحراسة السلطان في حال خروجه ومرافقته في أسفاره.

(المصادر: العمري: مسالك الأبصار: ٥٧، القلقشندي: صبح الأعشى: ٢٠/٤، ٤٦١/٥، ٩٣/١٢، المقرئزي: المواعظ والاعتبار: ٢/٢١١، ٢٢٢، ابن شاهين: زبدة: ١١٤، الخالدي: المقصد: ١٢٨، السيوطي: حسن المحاضرة: ٩٤-٩٥، ابن اياس: بدائع الزهور: ١/١، ٣٢٤، أدي شير: الألفاظ الفارسية: ٤٦، دوزي:

(١٥٤) أمير خازندار ثاني

المستوى الثاني من وظيفة أمير خازندار، كان يتولاها احد أمراء الطبلخانا (انظر مادة: أمير خازندار).

(١٥٥) أمير خازندار كبير

من الوظائف التي أسندت لأمرء المئات في الجيش المملوكي، مهمة من يتولاها الإشراف على خزائن الأموال السلطانية من نقد وقماش وغيرها (انظر مادة الخازندار).

(المصادر: القلقشندي: صبح الأعشى: ٢١/٤، ابن شاهين: زبدة: ١١٤، الباشا: الفنون: ٢١١/١-٢١٤، طرخان: النظم الإقطاعية: ٢١٢، (Ayalon: Studies: (3): p 62).

(١٥٦) أمير الخليفة

من أمراء العشرات ليس له وظيفة سوى مصاحبة الخليفة في سفره وملازمته في نزوله وركوبه، ويراقب حراسته ويلازمه في حله وترحاله، ويختار عادة من ذوي الدين والمعرفة والمهابة.

(المصادر: الخالدي: المقصد: ١١٢٩، الخطيب: معجم المصطلحات: ٤٤).

(١٥٧) أمير خمسة

أدنى رتب الجيش المملوكي، تسمح

تكملة المعاجم: ١٢٨/٢، الباشا: الفنون: ١٩٥/١-١٩٨، ٣٤٨-٣٥٠، طرخان: النظم الإقطاعية: ٢١٢، احمد عطية: القاموس الإسلامي: ٥٦٦/١، البقلي: التعريف: ٤٨، ٨٢، الخطيب: معجم المصطلحات: ٤٣، دهمان: معجم الألفاظ: ٢٠.

(Ayalon: Studies: (3): p 63-64).

(١٥٠) أمير الجند الراكز بمكة

انظر مادة (باش المجاورين).

(١٥١) أمير الحاج الشريف

من أمراء المئات في الجيش المملوكي، كان يتولى إمارة محمل الحج الشريف المتوجه إلى مكة المكرمة للحج في كل عام، ويسمى أمير ركب الحجاج أو أمير المحمل.

(المصادر: القلقشندي: صبح الأعشى: ٢٧٤/٣، ٤٠٤/١٠، ابن شاهين: زبدة: ١١٤، الباشا: الفنون: ٢٠٢/١-٢٠٥، طرخان: النظم الإقطاعية: ٢١٠، البقلي: التعريف: ٣٩).

(١٥٢) أمير حاجب

انظر مادة (حاجب الحجاب).

(١٥٣) أمير حاجب الحجاب

انظر مادة (حاجب الحجاب).

لصاحبها ان يكون في خدمته خمسة
ماليك، وأصحاب هذه الرتبة قليلون
في مصر واغلبهم من أبناء الأمراء
المتوفين، منحت لهم رعاية لسلفهم
وهم على حد تعبير القلقشندي
كأكابر الأجناد ومن هذه الرتبة
يكون صغار الولاة وأرباب الوظائف
في الدولة.

(المصادر: القلقشندي: صبح الأعشى: ١٥/٤،
١٨٨، الخالدي: المقصد: ١٢٩، الباشا: الفنون:
٢١٤/١-٢١٥، طرخان: النظم الإقطاعية: ١٦٢،
البقلي: التعريف: ٤٣).

(١٥٨) أمير خمسين

أطلق المصطلح على بعض أمراء
الطبلخاناه الذين تجاوز اقتناء الواحد
منهم إلى أكثر من خمسين مملوكاً،
ولكن لا يعدون إلا ضمن أمراء
الطبلخاناه.

(المصادر: الدواداري: الدرّة الزكية: ٤٢،
الصفدي: أعيان العصر: ١٤٧/٢، اليوسفي:
نزهة الناظر: ١٣٣، ابن تغري بردي: النجوم
الزاهرة: ٨٩/١٢، حوادث الدهور:
٣٧٨/٢-٣٧٩، الصيرفي: نزهة النفوس: ٢٥/٢،
١١٥، السخاوي: الضوء اللامع: ١٠٦/٣).

(١٥٩) أمير دوادار ثالث

المستوى الثالث من وظيفة أمير
دوادار، كان يتولاها احد أمراء

العشرات (انظر مادة: أمير دوادار).

(١٦٠) أمير دوادار ثاني

المستوى الثاني من وظيفة أمير دوادار،
كان يتولاها احد أمراء الطبلخاناه
(انظر مادة: أمير دوادار).

(١٦١) أمير دوادار كبير

من الوظائف الهامة التي أسندت
لأمراء المثات، مهمته تبليغ الرسائل
عن السلطان، وإخراج التواقيع
والمراسيم بالمكاتبات والاقطاعات،
وهو حامل دواة السلطان (انظر مادة:
دوادار).

(المصادر: القلقشندي: صبح الأعشى: ١٩/٤،
المقريزي: المواعظ والاعتبار: ٢٢٢/٢، ابن تغري
بردي: النجوم الزاهرة: ١٨٥/٧، ابن شاهين:
زبدة: ١١٤، السيوطي: حسن المحاضرة: ٩٥/٢،
الباشا: الفنون: ٢١٦/١-٢٢٢، طرخان: النظم
الإقطاعية: ٢١٢، ادي شير: الألفاظ الفارسية:
٦٨، طرخان: النظم الإقطاعية: ٢١٠،

Ayalon: Dawadar: El 2 2/172 .:

(Ayalon: Studies: (3): p 62-63

(١٦٢) أمير رأس نوبة النوب/النواب

وهي صيغة مفخمة لوظيفة رأس نوبة،
ظهرت على العديد من النقوش
والكتابات الأثرية التي تعود إلى العصر

المملوكي لبعض كبار الأمراء في الجيش (انظر مادة: رأس نوبة وتوابعها).

(المصادر: الباشا: الفنون: ١/٢٢٣-٢٢٥).

(١٦٣) أمير الراكز

انظر مادتي (أمير الجند الراكز بمكة، باش المجاورين).

(١٦٤) أمير الرتبة

ورد هذا المصطلح للدلالة على باش الممالك المجاورين بمكة عند السخاوي، دون ان يوضح سبب التسمية، ويبدو ان هذه التسمية تعود إلى قيادة هؤلاء الممالك المرتبين في مكة بشكل دوري في كل عام.

(المصادر: السخاوي: التبر المسبوك: ١/٢٩٨).

(١٦٥) أمير الركب الأول

من الوظائف التي تقلدها أرباب السيوف من الأمراء الطبلخاناه، تتلخص مهامه في الإشراف على ركب الحجاج المتوجه إلى الحجاز والعمل على توفير الراحة والأمان لهم طيلة رحلة الحج ذهاباً وإياباً، ويكون في العادة تحت إشراف أمير الحجاج أو أمير المحمل.

(المصادر: القلقشندي: صبح الأعشى: ١٢/٤٣٥، المقرئزي: الذهب المسبوك: ١٣٦، ابن تغري بردي: النجوم الزاهرة: ١٦/١١٧، ١٣٣، ٣٠١، الصيرفي: نزهة النفوس: ٣/١٤، ١٢٤، ابن اياس: بدائع الزهور: ٣/٨٥، ٩١، ١٠٤، ١٩٣، ٢٠١، ٢٢١، ٢٥٧، ٤/٣٦، ٤٩، ٦٦، ١٣٣، ١٤٦، ٢٤٩، البقلي: التعريف: ٣٩).

(١٦٦) أمير سبعين

أطلق المصطلح أحياناً على بعض أمراء الطبلخاناه الذين تجاوزوا اقتناء الواحد منهم أكثر من سبعين مملوكاً، ولكن لا يعدون إلا ضمن أمراء الطبلخاناه.

(المصادر: ابن شداد: تاريخ الملك الظاهر: ٣٨، الصفدي: أعيان العصر: ١/٥٥٧، الصقاعي: ذيل وفيات الأعيان: ١٤، الخالدي: المقصد: ورقة ١٢٣ب).

(١٦٧) أمير ستين

أطلق المصطلح على بعض أمراء الطبلخاناه الذين تجاوزوا اقتناء الواحد منهم إلى أكثر من ستين مملوكاً، ولكن لا يعدون إلا ضمن أمراء الطبلخاناه، وقد منحت مثل هذه الرتبة من باب التشريف لبعض الصغار من أبناء الأمراء.

(المصادر: طرخان: النظم الإقطاعية: ١٦٠، وانظر أمثلة في: الصفدي: أعيان العصر: ٥/٤٤٨، الصيرفي: نزهة النفوس: ٢/٣٣٠، ابن تغري

بردي: النجوم الزاهرة: ٢٢٨/٩، الضوء اللامع: (٢٧٥/٣).

(١٦٩) أمير سلاح براني

انظر مادة (أمير سلاح خاص).

(١٦٨) أمير سلاح

من الوظائف العسكرية الهامة التي أسندت إلى أحد أمراء المئات في الجيش المملوكي، تتلخص مهمته في حمل سلاح السلطان أثناء المراكب والقتال، وفي العيدين، والإشراف على حملة السلاح من فئات المماليك الأخرى كالسلحدارية، كما اشرف على مستودعات الأسلحة (السلاح خاناه)، وهي من الوظائف التي أحدثها السلطان الظاهر بيبرس.

(المصادر: العمري: مسالك الأبصار: ٥٨، ابن شداد: تاريخ الملك الظاهر: ٢٤٢-٢٤٣، القلقشندي: صبح الأعشى: ١٨/٤، ٤٥٦/٥، المقرئ: المواعظ والاعتبار: ٢٢٢/٢، ابن تغري بردي: النجوم الزاهرة: ١٨٤/٧، ٨٦/٨، ٢٨٧/٩، ابن شاهين: زبدة: ١١٤، الخالدي: المقصد: ١٢٤-١٢٥، السيوطي: حسن المحاضرة: ٩٤/٢، ابن إياس: بدائع الزهور: ٢٢٣/١/١، بوزي: تكملة المعاجم: ١١٦/٦، زكي: السلاح في الإسلام: ١١، احمد عطية: القاموس الإسلامي: ٤٢٣/٢، الباشا: الفنون: ٢٢٥-٢٢٧، طرخان: النظم الإقطاعية: ٢١٠، ٢١٢، البقلي: التعريف: ٤٥، حلاق وصباغ: المعجم الجامع: ٢٤، دهمان: معجم الألفاظ: ٢٠.

Ayalon: Studies: (3): p 60 .

Ayalon: Amir Silah: El 2: 1/445

Lane Pool: A history of Egypt: p 247.

(١٧٠) أمير سلاح خاص

ورد هذا المفهوم في إشارة نادرة ذكرها ابن تغري بردي، عندما عين السلطان الأشرف شعبان الأمير صرغتمش الأشرفي أمير سلاح خاصكي، سنة ٧٥٧هـ / ١٣٧٣م واستغرب ابن تغري بردي وجود أمير سلاح احدهما خاص والأخر براني (انظر مادتي: الأمراء الخاصكية والأمراء البرانية) وان ذلك لم يسبق له مثيل، ومع عدم تكرار مثل هذا الأمر لاحقاً في دولة المماليك يمكن القول بأنه إجراء استثنائي قام به السلطان لم يرد ما يبرره أو يوضح الهدف منه.

(المصادر: ابن تغري بردي: النجوم الزاهرة: (٦٢/١١).

(١٧١) أمير شكار

مصطلح مركب من مقطعين الأول عربي والثاني فارسي 'شكار' ومعناه الصيد، فيكون المعنى أمير الصيد، وهو من أمراء الجيش المملوكي، كان مكلفاً بالإشراف على الشكارخاناه وما بها من آلات وطيور، وحيوانات الصيد الخاصة بالسلطان، وعادة ما

يكون من أمراء العشرات، وأحياناً من أمراء الطبلخاناه (انظر مادة: الشكارخانا).

(المصادر: السبكي: معبد النعم: ٢٧، القلقشندي: صبح الأعشى: ٢٢/٤، ٤٦١/٥، ابن تغري بردي: النجوم الزاهرة: ١٨٤/٧، ٥، ابن شاهين: زبدة: ١١٤، ١٢٦، الخالدي: المقصد: ١١٢٨، ابن طولون: نقد الطالب: ٦٧، الباشا: الفنون: ٢٢٨-٢٢٩، طرخان: النظم الإقطاعية: ٢١٢، التونجي: المعجم الذهبي: ٢٧٢، البقلي: التعريف: ٤٥، ٤٩، الخطيب: معجم المصطلحات: ٤٤-٤٥، حلاق وصباغ: المعجم الجامع: ٢٤، دهمان: معجم الألفاظ: ٢٠.

Lane Pool: A history of Egypt: p 247

(١٧٢) أمير طبر

من أمراء العشرات في الجيش، يتولى حمل الطبر (سلاح يشبه الفأس) للسلطان في الموكب، ويشرف على فئة الطبردارية من المماليك السلطانية الحاملة لهذا السلاح.

(المصادر: القلقشندي: صبح الأعشى: ٢٢/٤، ٤٦٢/٥، الخالدي: المقصد: ١١٢٩، ابن شاهين: زبدة: ١١٥، دوزي: تكملة المعاجم: ١٣/٧-١٤، زكي: السلاح في الإسلام: ١١، الباشا: الفنون: ٢٣٠/١، البقلي: التعريف: ٤٥، حلاق وصباغ: المعجم الجامع: ٢٤، دهمان: معجم الألفاظ: ٢١).

(١٧٣) أمير طبلخاناه

ثاني رتب الجيش المملوكي، سميت

بهذا الاسم لان لأصحابها الحق في دق الطبول على أبوابهم، ويكون تحت إمرة صاحب هذه الرتبة أربعين فارساً كحد أدنى وقد يصل العدد إلى ثمانين. وقد تولى أصحاب هذه الرتبة المرتبة الثانية من الوظائف الرسمية السياسية والعسكرية في الدولة، وكانوا يخاطبون بالمستوى الثاني من الألقاب الرفيعة في المخاطبات الرسمية الموجهة إليهم.

(المصادر: العمري: مسالك: ٢٧، القلقشندي: صبح الأعشى: ٤٨٠/٣، ١٥/٤، ١٥٩/٧، ٢٨٦/١٢، المقريزي: المواعظ والاعتبار: ٢١٥/٢، الخالدي: المقصد: ١٢٣، ١٢٨، ابن تغري بردي: النجوم: ٨٩/١٢، ١٧٧، ابن شاهين: زبدة: ١١٣-١١٤، دوزي: تكملة المعاجم: ٢٤/٧، زكي: الجيش المصري ٨/٢، طرخان: النظم الإقطاعية: ١٦٠، ماجد: نظم: ١٤٦/١-١٤٧، الباشا: الفنون: ٢٣١/١-٢٣٦، البقلي: التعريف: ٤٣، حلاق وصباغ: المعجم الجامع: ٢٤).

(١٧٤) أمير العرب / العربان

من مناصب أرباب السيوف الرسمية في دولة المماليك التي أسندت إلى زعماء القبائل العربية المساندين للمماليك في مصر وبلاد الشام، وقد ارتبط أمراء العربان بالسلطان المملوكي مباشرة، فهو الذي يعينهم بموجب منشور يتضمن تقليدهم لهذا المنصب.

ويعود الاهتمام بمنصب أمير العرب إلى ان هذا الأمير كان يحصل على العديد من الامتيازات كالهبات والاقطاعات من السلطان المملوكي، وذلك نظير ما قدمه هؤلاء الأمراء من خدمات سياسية وعسكرية لدولة المماليك سواء من حيث بسط الأمن في المناطق الواسعة التي كانوا يسيطرون عليها وحمايتها من تدخل أعداء المماليك المجاورين لهم، أو من حيث مساندة الجيش المملوكي والمشاركة معه في القتال، إضافة إلى تزويد دولة المماليك بمحاجتها من الخيول والجمال، وكان اغلب هؤلاء الأمراء من آل فضل وآل مرا وآل مهنا (انظر مادتي: العشير والعربان).

(المصادر: القلقشندي: صبح الأعشى: ١٤٠/٦ - ١٤٢، ١٨٤/٧، ١٨٨-١٨٩، ٢٢٠/٨، ٢٢١-٢٢٢، ابن شاهين: زبدة: ١٣٢، ابن طولون: نقد الطالب: ٨٥، الحيارى: الإمارة الطائفة: ٨١-٩٤).

(١٧٥) أمير العسكر

وهو احد الأمراء في الجيش المملوكي ممن تولى قيادة الجند، وقد جرت العادة ان يتولى هؤلاء قيادة جند الحلقة في القتال، إضافة إلى ما يملكونه من ممالك فرسان، ولهؤلاء الأمراء حق المشاركة في الركوب بالموكب السلطانية والوقوف بالخدمة السلطانية، إضافة إلى ما تمتعوا به من

إقطاعات ومخصصات وامتيازات (انظر المواد المتعلقة بالأمراء المقدمين).

(المصادر: الباشا: الفنون: ٢٣٧/١، وانظر: القلقشندي: صبح الأعشى: ٦٢/٤).

(١٧٦) أمير عشرة

وهي الرتبة الثالثة من رتب الأمراء في الجيش المملوكي، ويكون في خدمة صاحبها عشرة ممالك على الأقل، قد يصلون إلى عشرين مملوكاً.

وقد تولى أصحاب هذه الرتبة المستوى الثالث من الوظائف الرسمية في الدولة، وكانوا يخاطبون بالمستوى الثالث من الألقاب في المكاتبات والمخاطبات الرسمية الموجهة إليهم.

(المصادر: العمري: مسالك الأبصار: ٢٨، القلقشندي: صبح الأعشى: ١٥ / ٤، ١٥٩ / ٧، ١٢ / ٢٨٦، القريزي: المواعظ والاعتبار: ٢ / ٢١٥-٢١٦، الخالدي: المقصد: ١٢٣، ابن شاهين: زبدة: ١١٣، ١١٥، ١٣١-١٣٤، زكي: الجيش المصري ٨/٢، طرخان: النظم الإقطاعية: ١٦١، ماجد: نظم: ١٤٧/١، الباشا: الفنون: ٢٣٧/١-٢٤١، البقلي: التعريف: ٤٤، الخطيب: معجم المصطلحات: ٤٥، حلاق وصباغ: المعجم الجامع: ٢٤).

(١٧٧) أمير عشرين

أطلق المصطلح على بعض أمراء العشرات الذين تجاوز اقتناء الواحد

منهم إلى أكثر من عشرين مملوكاً، ولكن لا يعدون إلا ضمن أمراء العشرات.

(المصادر: العمري: مسالك الأبصار: ٢٨، القلقشندي: صبح الأعشى: ١٥/٤، المقرئزي: المواعظ والاعتبار: ٢١٥-٢١٦، ابن شاهين: زبدة: ١١٣، ابن تغري بردي: النجوم الزاهرة: ٦٨/١٢، الصيرفي: نزهة النفوس: ٢٧٩/١، ٤١٨، ٣٠/٢، ٢٠٨، الخالدي: المقصد: ١٢٣، الباشا: الفنون: ٢٤٢/١).

(١٧٨) أمير علم

من أمراء العشرات في الجيش المملوكي، مهمته الإشراف على الأعلام والطبول السلطانية وباقي الآلات الموسيقية (الطبلخاناه) التي تدق في المواكب السلطانية وترافق العسكر (موسيقى الجيش)، ومتابعة جميع المستخدمين لهذه الآلات، ويشترط فيه أن يكون طويل القامة وحسن الشكل والهندام.

(المصادر: السبكي: معيد النعم: ٣٧، القلقشندي: صبح الأعشى: ٢٢/٤، ٤٥٦/٥، الخالدي: المقصد: ١١٢٩، ابن شاهين: زبدة: ١١٥، ابن إياس: بدائع الزهور: ٣٢٤/١/١، ٢٥، ابن طولون: نقد الطالب: ٦٧، الباشا: الفنون: ٢٤٢-٢٤٣، البقلي: التعريف: ٤٩، الخطيب: معجم المصطلحات: ٤٥-٤٦، Lane Pool: A history of Egypt: p 248).

(١٧٩) الأمير الكبير

وهي التسمية التي أطلقت على أتاك

العسكر، حين تحول هذا المنصب إلى وظيفة منذ أن تولى الأمير شيخون العمري أتاكية العسكر سنة ٧٥٦هـ / ١٣٥٥م، وأضيفت إليه مهمة نظر اليمارستان المنصوري، انظر مادة: (أتاك العسكر).

(المصادر: القلقشندي: صبح الأعشى: ١٨/٤، ٢٠٨/٦، ابن تغري بردي: النجوم الزاهرة: ٣٠٣/١٠، ٣٢٤-٣٢٥، ابن شاهين: زبدة: ١١٤، السيوطي: تاريخ الخلفاء: ٤٠٠، الباشا: الألقاب: ١٨٨، الفنون: ٢٤٤/١-٢٤٩، البقلي: العريف: ٤٩، العمارة: الجيش في العصر المملوكي: ١٣٧).

(١٨٠) أمير كبير براني

ورد هذا المفهوم في إشارة من حوادث سنة ٧٧٥هـ / ١٣٧٣م عندما عين السلطان الأشرف شعبان الأمير أرغون الأحدي الا لا أميراً كبيراً برانياً، واستغرب ابن تغري بردي وجود أميرين كبيرين أحدهما خاص والآخر براني (انظر مادتي: الأمراء الخاصكية والأمراء البرانية) وأن ذلك لم يسبق له مثيل، ومع عدم تكرار مثل هذا الأمر لاحقاً في دولة المماليك يمكن القول بأنه إجراء استثنائي قام به السلطان لم يرد ما يبرره أو يوضح الهدف منه.

(المصادر: ابن تغري بردي: النجوم الزاهرة: ٦٢/١).

(١٨١) أمير كبير خاص

انظر مادة (أمير كبير براني).

(١٨٢) أمير مائة مقدم ألف

أعلى رتب الجيش المملوكي، يتميز صاحبها في ان له الحق بان يكون في خدمته مائة مملوك كحد أدنى (قد يصل العدد أحياناً من ١١٠-١٢٠ مملوكاً)، ومقدم ألف بمعنى ان يكون مقدماً على ألف جندي من أجناد الحلقة وقت الحرب، ويسمى أصحاب هذه الرتبة مقدمو ألف أو ألوف، وتسمى رتبهم مقدمة ألف أو ألوف.

ولأصحاب هذه الرتبة امتيازات هامة منها دق الطبول على أبوابهم، ومخاطبتهم بالألقاب الرفيعة في المكاتبات، وحصولهم على أعلى المرتبات الإقطاعية والمالية والعينية، وتوليهم لأكبر الوظائف السياسية والعسكرية والإدارية في الدولة، بل كان كل أمير من هؤلاء الأمراء سلطان مختصر في غالب أحواله، وقد تراوحت أعداد من يحملون هذه الرتبة طوال عهد المماليك ما بين ٢٤-٢٦ أميراً، منهم خاصكية مقربون من السلطان، ومنهم خرجية

دونهم في المرتبة والأهمية (انظر مادتي: أمراء ألوف خاصكية، أمراء ألوف خرجية).

(المصادر: المقرئزي: المواعظ والاعتبار: ٢/٢١٥، ٢٢١، العمري: المسالك: ٢٧، القلقشندي: صبح الأعشى: ٤/١٤، ١٨، ١٩، ٢١، ٧/١٥٨-١٥٩، ١٢/٢٨٥، الخالدي: المقصد: ١٢٣-١٢٤، ١٢٥ ابن شاهين: زبدة: ١١٣، ١٢٩-١٣٤، ابن تغري بردي: النجوم: ١٠/٣٠٣، السيوطي: حسن الحاضرة: ٢/٩٤-٩٥، تيمور: الرتب: ٣٩-٤١، زكي: الجيش المصري: ٢/٨، الباشا: الفنون: ١/٢٤٩-٢٥٩، طرخان: النظم الإقطاعية: ١٥٨-١٥٩، ٢٠٧، ماجد: نظم: ١/١٤٦، البقلي: التعريف: ٤٩-٥٠، حلاق وصباغ: المعجم الجامع: ٢٤).

(١٨٣) أمير مجلس

من الوظائف الهامة التي أسندت إلى أمراء المثات في الجيش المملوكي، تتلخص في إشراف صاحبها على مجلس السلطان والأطباء والكحاليين وغيرهم.

(المصادر: القلقشندي: صبح الأعشى: ٤/١٨، ٥/٤٥٥، ابن شاهين: زبدة: ١١٤، ابن تغري بردي: النجوم الزاهرة: ٧/١٨٢، الخالدي: المقصد: ١٢٥، السيوطي: حسن الحاضرة: ٢/٩٤-٩٥، طرخان: النظم الإقطاعية: ٢١٠، الباشا: الفنون: ١/٢٥٩-٢٦٤، البقلي: التعريف: ٥٠، الخطيب: معجم المصطلحات: ٤٦، الوقاد: مصر: ٩٩-١٦٧، Ayalon: Amir Madjlis: El 2: (1/445).

(١٨٤) أمير المحمل المصري

انظر مادة (أمير الحاج الشريف).

(١٨٥) الأمير المسفر

انظر مادة (المسفر).

(١٨٦) أمير مشوي

من أمراء الخمسات في الجيش، مهمته الإشراف على ما يشوى للسلطان من أصناف اللحوم والطيور.

(المصادر: المقرئزي: السلوك: ٢٨٧/١/٣، الخالدي: المقصد: ١١٢٩، الخطيب: معجم المصطلحات: ٤٥).

(١٨٧) أمير العلف

انظر مادة (أمير أخور).

(١٨٨) الأمير المقدم

انظر مادة (أمير مائة مقدم ألف).

(١٨٩) أمير الماليك السلطانية بمكة

انظر مادة (باش المجاورين).

(١٩٠) أمير الماليك السلطانية

المجاورين

انظر مادة (باش المجاورين).

(١٩١) أمير منزل

من أمراء الخمسات في الجيش المملوكي، كان مكلفاً بالإشراف على فئة الفراشين في القصر السلطاني.

(المصادر: الصفدي: أعيان العصر: ٥٤٨/١، الخالدي: المقصد: ١١٢٩، ابن شاهين: زبدة: ١١٥، الخطيب: معجم المصطلحات: ٤٦-٤٧).

(١٩٢) أمير مهمندار

انظر مادة (مهمندار).

(١٩٣) أمير ميسرة

من كبار الأمراء في الجيش المملوكي، وهؤلاء الأمراء (أمراء الميسرة والميمنة)، يسجلون في ديوان الجيش حسب مراكزهم سواء أثناء جلوسهم وترتيبهم في ميسرة وميمنة مجلس السلطان، أو أثناء القتال بالنسبة لميسرة وميمنة الجيش.

(المصادر: النويري: نهاية الأرب: ٢٠٤-٢٠٦، القلقشندي: صبح الأعشى: ١٩١/٤، ابن حجر: إنباء الغمر: ١٦٤/١، السخاوي: الضوء اللامع: ٢٢٧/٢، ٢٨١/٣، وجيز الكلام: ١١٩٤/٣، ابن طولون: مفاكهة الخلان: ٧٤/١، ٨٠، ١٠٦، ١٧١، ٢٣٣، ٣٦٨، إعلام الوري: ١٦١، ابن الحمصي: حوادث الزمان: ٥٦/٢، ٢٣٦، ابن الشحنة: الدر المنتخب: ٢٥٩، طرخان: النظم الإقطاعية: ١٨٠ حاشية ٩٥).

(١٩٤) أمير ميمنة

انظر مادة (أمير ميسرة).

(١٩٥) أمير نقباء الجيوش

من الصيغ التي أطلقت على نقيب الجيش (انظر هذه المادة)، وذلك في بعض النقوش الجنائزية المكتشفة في القاهرة والتي تعود إلى العصر المملوكي.

(المصادر: الباشا: الفنون: ١/٢٨١-٢٨٢).

(١٩٦) الأميري

من الألقاب التي خوطب بها كبار أرباب السيوف من الأمراء والوزراء والكشاف والنواب في بلاد الشام في المكاتبات الرسمية الموجهة إليهم، واللقب هنا نسبة إلى الأمير.

(المصادر: العمري: التعريف: ٨٥، ٨٦، ٨٩، ٩١، ابن ناظر الجيش: تثقيف التعريف: ٨٨-٨٩، ٩٢-٩٣، ٩٥-٩٧، ١١١، القلقشندي: صبح الأعشى: ١٠/٦).

(١٩٧) الأمين

من الألقاب التي خوطب بها الطواشية والتجار الخواجكية في المكاتبات الرسمية، واللقب يفيد معنى الأمانة المطلوبة من وظائف هؤلاء والمتعلقة بالحریم السلطاني والماليك.

(المصادر: القلقشندي: صبح الأعشى: ١٠/٦، البقلي: التعريف: ٥).

(١٩٨) أمين الغيبة

انظر مادة (نائب الغيبة).

(١٩٩) الأنبي

وهي من روابط الخشداشية (الزمالة) بين المماليك، وتعني الكلمة (الأخ الصغير الملوك)، انظر مواد (الخشداشية، الأستاذية، الأغا).

(المصادر: العريني: المماليك: ٢١٦-٢١٨،

Ayalon: Studies: (1): p206

وانظر أمثلة على هذه الرابطة في: ابن تغري بردي: النجوم الزاهرة: ١٣/٨٥، المنهل الصافي: ٤/٢٧٦، الدليل الشافي: ١/٣٧١، السخاوي: الضوء اللامع: ٣/٧١).

(٢٠٠) الأهراء

وهي مخازن الغلال والأعلاف التي يتم تخزين هذه المواد فيها لرفد الشونة السلطانية منها، وتوزيعها على أفراد الجيش، ولا تفتح هذه المخازن للاستخدام إلا عند الضرورة القصوى.

(المصادر: القلقشندي: صبح الأعشى: ٤/٣٣، ابن شاهين: زبدة: ١٢٢، المقرئزي: السلوك: ١/٢٠٧ هـ ١، المواعظ والاعتبار: ١/٤٤٦، البقلي: التعريف: ٥٢).

(٢٠١) الأوجاقي

وهي لفظة معربة عن 'أوشاقي' التركية وتعني (الخادم الصغير)، وهو من جملة موظفي الاستبالات السلطانية في العصر المملوكي، يتولى ركوب الخيل للتسيير والرياضة، والوقوف مع الخيول الجنائب في مواكب السلطان في العيدين والأسفار، كما كان من مهامه في دولة المماليك مصاحبة الأمير المعتقل أثناء إرساله إلى سجن الإسكندرية، وعادة ما يحمل في يده اليمنى خنجراً حتى يتم إيصال الأمير المعتقل إلى السجن.

(المصادر: القلقشندي: صبح الأعشى: ٤/٤٦، ٤٨، ٤٥٤/٥، ابن حجر: إنباء الغمر: ٦١/٦، ابن تغري بردي: النجوم الزاهرة: ١٤٥/٩، ١٥/٢٧، ١٦/٥٠، ٢٤٩-٢٥٠، ٣٩٢، حوادث الدهور: ٢/٢٣٨، ابن إياس: بدائع الزهور: ٢/٣٢٣-٣٢٤، ٣٦٢، ٣٨٠، ٤١٠، ٣، ٧، ٣١٤، ٣٢٤، ٤٦٢، دوزي: تكملة المعاجم: ١/٢٠٩، ٢١٢، وانظر تعليق المترجم على هذا المصطلح في الحاشية رقم ٤٨٣ من ص ٢٠٩ من هذا المعجم، الباشا: الفنون: ١/٢٨٩-٢٩٠، البقلي: التعريف: ٥٧).

(٢٠٢) الأوجاقية

وتسمى الأوشاقية أو الوشاقية، وهي فئة من المماليك تتولى ركوب الخيل للتسيير والرياضة، وقيادة الخيول الجنائب في

المواكب السلطانية المختلفة وتسمى أيضاً الأوجاقية السلطانية، كما يكلفون أحياناً بالقبض على من يود السلطان اعتقاله، وذكر ابن شاهين أن عدتهم بلغت ٨٠٠ مملوك. (انظر مادة: أوجاقي)

(المصادر: النويري: نهاية الأرب: ٨/٢٠٦، اليونيني: ذيل مرآة الزمان: ١/٢٨١-٢٨٢، ابن الفرات: تاريخ: ٩/٢/٢٦٨، المقرئ: المواعظ والاعتبار: ٢/٢٠٠، السلوك: ٢/٣/٥٨٨، ٧٤٣، ابن قاضي شهاب: تاريخ: ٣/٢٨٥، ابن شاهين: زبدة: ١٢٦، ابن تغري بردي: النجوم الزاهرة: ٧/٨٥، ٩/٥٦، ١٠/٤٠، ٥١، ٧٩، ٥٥، ١٦٧، ١٧١، ١١/٢٣٧، ٢٧٨، الصيرفي: نزهة النفوس: ٣/١٣٦، ابن إياس: بدائع الزهور: ٢/٣٨٠، ٤١٠، نبيل عبد العزيز: الخيل ورياضتها: ١٢١).

(٢٠٣) أوجاقية الخاص

من فئات المماليك العاملين بالإصطبلات الشريفة كانت لهم مهام خاصة في ركوب الخيل للتسيير والرياضة، بلغ عددهم في تقدير ابن شاهين ستة عشر مملوكاً من أصل ٨٠٠ مملوك من فئة الأوجاقية (انظر مادة: الأوجاقية).

(المصادر: ابن شاهين: زبدة: ١٢٦).

(٢٠٤) الأوحاد / الأوحدي

من ألقاب السلطان وكبار الأمراء من أرباب السيوف كالكشاف وأمراء الطبلخانات والعشرات من ولاية السوجهين القبلي والبحري في مصر، والنواب كنائب غزة والكرك وحمص والرحبة.

(المصادر: ابن ناظر الجيش: تثقيف التعريف: ٩٤، ٩٥، ٩٧، ١١١، ١١٢، القلقشندي: صبح الأعشى: ١٠/٦-١١، ١٣٠-١٣٧ / ٧ - ١٤٠ - ١٤٤، الأسدي: التيسير والاعتبار: ١٨٦ - الملحق - البقلي: التعريف: ٥٣).

(٢٠٥) أوحد المجاهدين

من الألقاب التي خوطب بها الأمراء من أرباب السيوف كالكشاف في المكاتبات الرسمية الموجهة إليهم.

(المصادر: ابن ناظر الجيش: تثقيف التعريف: ١١١، القلقشندي: صبح الأعشى: ٣٩/٦، البقلي: التعريف: ١٤).

(٢٠٦) أوراق عدة الأمير

وهي الجريدة التي يعدها كاتب عدة الأمير (على غرار الجريدة الإقطاعية والجيشية التي يعدها الكاتب في ديوان الجيش) يتم من خلالها تسجيل أسماء ممالك كل أمير وإرسالها إلى ديوان الجيش لتحديد قيمة الإقطاع الممنوح للأمير.

(المصادر: النويري: نهاية الأرب: ٢٠٦/٨، ٢١٢).

(٢٠٧) الأوشاقي / الأوشاقية

انظر مادة (الأوجاقي، الأوجاقية).

(٢٠٨) أولاد الناس

مصطلح أطلق على أبناء السلاطين والأمراء الذين ولدوا أحراراً في مصر ولم يجر عليهم الرق، ودخلوا في فرقة أجناد الحلقة، وهي من الفئات التي كانت أقل تدريباً وكفاءة رغم مشاركتها في بعض المعارك والحملات العسكرية، واعتبر النظام المملوكي أبناء السلاطين من أرباب السيوف من باب التجوز لان الكثير منهم لم يؤد الالتزامات الإقطاعية المطلوبة منهم لكونهم منحوا الإقطاعات من باب التشريف وان لم يزاولوا الإمارات والوظائف الممنوحة لهم، وقد أطلق على هذه الفئة أيضاً تعبير المصريين وهي تسمية راجعة إلى أنهم ولدوا في مصر ولم يجر عليهم الرق والشراء كأبائهم، وقد منح هؤلاء الجوامك (الرواتب) والاقطاعات، وبرز مشاركة عسكرية لهذه الفئة كان اشتراك عدد منهم في عسكر الطبقة الخامسة التي أنشأها السلطان قانصوه الغوري لمواجهة الخطرين البرتغالي

والعثماني في نهاية العصر المملوكي (انظر مادة: الطبقة الخامسة).

(المصادر: المقرئزي: المواعظ والاعتبار: ٢١٦/٢،
ابن تغري بردي: النجوم الزاهرة: ٣٠٩/١٠-
٣١٠، طرخان: النظم الإقطاعية: ١٤٧-١٤٦،
٣٠٠، العريبي: الماليك: ١٦٤-١٦٥، الخطيب:
معجم المصطلحات: ٥٧، حلاق وصباغ: المعجم
الجامع: ٢٩، دهمان: معجم الألفاظ: ٢٦،
Ayalon: Studies: (2): p 456-458

.Glubb: Soldier of fortune p 137

وانظر أخبار هذه الفئة في: ابن دقماق: الجواهر
الشمين: ٢١٤ / ٢، ابن تغري بردي: النجوم
الزاهرة: ٣٠٩/١٠-٣١٠، ٣١٧، ابن الصيرفي:
إنبياء العصر: ٢١، ٢٨، ٥٠١، ابن اياس: بدائع
الزهور: ٢١-٢٢، ٢٦، ٢٢/٤، ٢٦، ٢٦، ٦٥،
١٥٠، ١٥٧، ٢٤٢، ٢٦٠، ٢٦٩، ٣١٠، ٣٢٤،
٣٨٢، ٤٥٨، ٤٦٧، ٥٠، ٢٨، ٢٤/٥.

(٢٠٩) الإويراتية

وهي قبيلة مغولية، شكلت أكبر
الجماعات الوافدة من المغول إلى دولة
الماليك، دخلت مصر في عهد السلطان
كتبغا ذو الأصول المغولية (٦٩٤-٦٩٦ هـ /
١٢٩٤-١٢٩٦ م)، وكانت مكونة
من عشرة آلاف فارس فروا من وجه
غازان ملك التار، استخدمهم السلطان
كتبغا في الجيش ووزع عليهم
الإقطاعات، رغم اعتراض كبار الأمراء
عليه، وظل هؤلاء على تقاليدهم الوثنية
وانتهى نفوذهم بخلع السلطان كتبغا من
الحكم سنة ٦٩٦ هـ / ١٢٩٦ م.

(المصادر: زترستين: تاريخ: ٣٨-٣٩، ابن حبيب:
تذكرة النبيه: ١٨٥/١، أبو الفداء: المختصر:
٤٢/٧، المنصوري: التحفة الملوكية: ١٤٦-١٤٩،
١٥٦-١٥٩، الدوادار: الدر الفاخر: ١٥، الدر
الزكية: ٢٦١، الصفدي: أعيان العصر: ١٢٢/٤،
ابن الفرات: تاريخ: ٢٠٣/٨-٢٠٥، المقرئزي:
المواعظ والاعتبار: ٢٢/٢-٢٣، السلوك:
١/٢، ٦١، ٨٢، ٨١٢-٨١٣، ٨٨٢-٨٨٤، ٨٨٤-٨٨٤،
المقفي الكبير: ٢/٢٩٣، العيني: عقد الجمان
(٦٨٩-٦٩٨ هـ): ٣٥٥-٣٥٦، ابن حجر: الدرر
الكامنة: ١٤٩/٣، ابن تغري بردي: النجوم
الزاهرة: ٨ / ٢٥٨، المنهل الصافي: ٣٨١/٦، ابن
سباط: صدق الأخبار: ١/٥٠٦، العريبي: المغول:
٢٤، حلاق وصباغ: المعجم الجامع: ١٤٤،
دهمان: معجم الألفاظ: ١٠٥،

Glubb: Soldier of fortune p 160)

(٢١٠) أيبك

من جملة الأسماء التركية والفارسية
التي تسمى بها بعض الأمراء
المماليك، وهو اسم مكون من
كلمتين "أي" بمعنى قمر و"بك" بمعنى
أمير فيصبح المعنى هنا "الأمير القمر".

(المصادر: ابن تغري بردي: النجوم الزاهرة:
١٩/٧، المقرئزي: السلوك: ١/٢٦٨ حاشية ٢،
احمد عطية: القاموس الإسلامي: ١/٢٢٢،
الخطيب: معجم المصطلحات: ٥٨، دهمان: معجم
الألفاظ: ٢٦-٢٧).

(٢١١) الإينالية

انظر مادة (المماليك الأشرفية).

حرف الباء

صناعة الأسلحة والمقذوفات النارية منذ منتصف القرن الثامن الهجري، ولكنه استخدم محدود لم يتجاوز المدافع والمكاحل النارية التي استخدمت إلى جانب المنجنيق في حصار القلاع سواء أثناء قتال الأعداء أو أثناء الصراع الذي كان يقوم بين السلاطين والأمراء في مصر، وقد اقتصر استخدام السلاح الناري لدى المماليك حتى الربع الأخير من القرن التاسع الهجري / الخامس عشر الميلادي على مدافع البارود المثبتة على أسوار الأبراج والقلاع كوسيلة من وسائل الدفاع إلى جانب الوسائل التقليدية من منجنيقات وغيرها، أما استخدام البارود في الأسلحة الفردية (البنادق) والمدافع فقد ظهر منذ أيام السلطان قايتباي وابنه الناصر محمد حيث استحدثت فرقة العبيد رماة البندق الرصاص (انظر مادة: العبيد النفطية)، واستمر الاهتمام بالسلاح الناري في عهد السلطان قانصوه

(٢١٢) باب السر

احد أبواب قلعة الجبل في القاهرة، كان مخصصاً لدخول وخروج كبار أمراء الجيش وخواص الدولة.

(المصادر: القلقشندي: صبح الأعشى: ٣/٣٧٠، ابن تغري بردي: النجوم الزاهرة: ١٤/٦٠، حاشية ٣، البقلي: التعريف: ٥٩).

(٢١٣) البارود

مصطلح معروف أطلق على المادة المتفجرة المكونة من خليط من ملح البارود (نترات البوتاسيوم) والكبريت والفحم، ويتم خلطه بنسب ٧٥٪ و ١٥٪ و ١٠٪ على التوالي، وقد اختلف الباحثون في تحديد ظهور هذه المادة لأول مرة عند الشعوب التي استخدمته كسلاح هام كالصينيين والعرب والأوروبيين، وقد كون البارود المادة الأساسية المستعملة في قذائف الأسلحة النارية.

في العصر المملوكي دخل البارود في

الغوري مع ظهور الخطرين البرتغالي والعثماني عندما استحدثت فرقة الطبقة الخامسة الحاملة لهذا السلاح (انظر هذه المادة)، واستمر الاهتمام بصناعة مدافع البارود حتى نهاية العصر المملوكي.

(المصادر: هندي: الأسلحة: ٢٦٤-٢٧١، الخادم: السلاح الناري: ٧٧-١٠٨، دوزي: تكملة: ٢٢٠/١، المعجم الوسيط: ٣٦/١، احمد عطية الله: القاموس الإسلامي: ٢٥١/١-٢٥٢، زكي: الجيش المصري: ٥٢-٥٧، زكي: السلاح في الإسلام: ١٣، ماجد: نظم: ١٧٢/١-١٧٣، البقلي: التعريف: ٦٠. Barud: El 2: 1/1058-1061 Ayalon.

وانظر: المقرئ: السلوك: ١١٤٧/٣/٣، ابن اياس: بدائع الزهور: ٣٤٣/٣، ٣٨٣، ٣٨٧، ٤٠٧، ٤٦٤، ٤/٤، ٣٥-٣٤، ١٠٢، ١٠٣، ١٢١، ١٣٤، ١٣٨، ١٤٦، ١٥٥، ٢٠٦، ٢٣٦، ٣٠٨، ٤٥٨، ٤٥٩، ٤٦٠، ٤٦٦-٤٦٧، ٨٣/٥، ١١٥، ٢٠٣، ابن الحمصي: حوادث الزمان: ١٧٣/٢، ابن طولون: مفاكهة الخلان: ٢٦٠/١).

العييد من حملة البنادق في أواخر العصر المملوكي تحت مسمى العييد البارودية.

(المصادر: الخالدي: المقصد: ١٢٨، الحمصي: حوادث الزمان: ٣٦/٢-٣٧، ١٧٣، ابن طولون: مفاكهة الخلان: ١٦/٢، ٢١١).

(٢١٥) البازدار

جمعها بزادرة وبازدارية، وهو المسئول عن حمل الطيور والجوارح المعدة للصيد على يده أثناء خروج السلطان للصيد، والنسبة هنا إلى الباز (الصقر) احد الجوارح من الطيور.

(المصادر: القلقشندي: صبح الأعشى: ٤٦٩/٥، المقرئ: السلوك: ٤٩٤/٢/١، حاشية ٣، ابن تغري بردي: النجوم الزاهرة: ١٦٩/٩، ١٧١، ١١/١٠، الصيرفي: إنباء البصر: ٣٦٢، الباشا: الفنون: ٢٩٢/١-٢٩٣، البقلي: التعريف: ٦٠).

(٢١٦) الباسط

من الألقاب التي خوطب بها الأمراء من أرباب السيوف والأقلام، وقد أضيف إليه بعض الألقاب الرفيعة الأخرى.

(المصادر: القلقشندي: صبح الأعشى: ٥٠١/٥، البقلي: التعريف: ٦٠).

(٢١٤) البارودية

ورد ذكر البارودية ضمن الفئات العاملة في خزائن السلاح (السلاح خاناه أو الزردخاناه)، عند الخالدي (ت ق ٩ هـ / ١٥ م)، ويبدو أنها فئة اقتصت بصناعة الأسلحة التي لها علاقة بمادة البارود في فترة متأخرة من دولة المماليك، كما أطلق اللفظ على

(٢١٧) الباسط الشريف العالي

من الألقاب المضافة إلى لقب الباسط،
خو طب به الأمراء من أرباب السيوف
والأقلام عموماً.

(المصادر: القلقشندي: صبح الأعشى: ٥٠١/٥،
البقلي: التعريف: ٦٠).

(٢١٨) الباسط الكريم العالي

من الألقاب المضافة إلى لقب الباسط،
خو طب به الأمراء من أرباب السيوف
والأقلام عموماً.

(المصادر: القلقشندي: صبح الأعشى: ٥٠١/٥،
البقلي: التعريف: ٦٠).

(٢١٩) الباسليقيات

من أسلحة القوة البحرية، وهي عبارة
عن سلاسل طويلة في رأسها رمانة
حديدية تلقى على السفن لإغراقها
من خلال إحداث ثقب كبير فيها.

(المصادر: العباسي: أثار الأول: ١٩٦، سعاد
ماهر: البحرية: ٢٠٣، العبادي وسالم: تاريخ
البحرية: ١٤١/١، إبراهيم سعيد: البحرية:
٢٤١).

(٢٢٠) باش / باشا

جمعها باشات وبشوات، وهو لفظ
تركي يأتي بمعنى الرئيس أو القائد.

(المصادر: ابن تفردي بردي: النجوم

الزاهرة: ١٥٤/١٦ حاشية ١، المعجم الوسيط:
٢٦/١، دوزي: تكملة: ٢٣٢/١، حلاق وصباغ:
المعجم الجامع: ٢٣، دهمان: معجم الألفاظ: ٣٠).

(٢٢١) باش البر

انظر مادة (مقدم عسكر البر).

(٢٢٢) باش التجريدة

مصطلح يشير إلى قائد الحملة
العسكرية المجهزة للقتال، وفي الغالب
كان هذا الباش هو أتابك العسكر،
وقد شاع المصطلح في دولة المماليك
الثانية.

(المصادر: ابن إياس: بدائع الزهور: ٢٢/٢،
٢٠٥، ٣٩٣، ٤/١٨٢-١٨٣).

(٢٢٣) باش الترك بمكة

انظر مادة (باش المجاورين).

(٢٢٤) باش الجند بمكة المشرفة

انظر مادة (باش المجاورين).

(٢٢٥) باش الحاج الأول

انظر مادة (أمير الحاج الشريف).

(٢٢٦) باش الحلقة

وهو الاسم الذي أطلق على نقيب

الحلقة للدلالة على قيادته لمائة جندي من أجناد هذه الفرقة (انظر مادة: نقيب الحلقة).

(٢٢٧) باش الرماحة

من أمراء الطبلخانات، بلغ عددهم أربعة باشات يساعدون معلم الرماحة في قيادة المماليك الرماحة والإشراف عليهم أثناء قيامهم بالعباب الفروسية في موكب دوران محمل الحاج في كل عام.

(المصادر: طرخان: النظم الإقطاعية: ٢٢٣، وانظر: ابن اياس: بدائع الزهور: ٣/٦٩، ٤/٦٠، ٧٢، ٢٠١، ٣٩١).

الإمارات التركمانية الأخرى، والتي كان على قيادتها كبار أمراء الجيش.

(المصادر: ابن تغري بردي: النجوم الزاهرة: ٩/١٢، ٢٨٠/١٤، الصيرفي: إنباء العصر: ٢٢٥، ٢٦٩، ٣٢٤، ٣٦٦، ٤٣٠، الظاهري: نيل الأمل/٢، ٢٩١، ابن اياس: بدائع الزهور: ١/١، ٤٠٧، ٤٥١، ٤٢/٢، ٩٨، ٢١٢، ٢١٨، ٢٤١، ٢٤٦، ٢٩٥، ٣١٤، ٣٤٠، ٣٦١، ٣٧٩، ٣٨٤، ٣٨٩، ٤٠٢، ٤٠٤، ٤١٧، ٤٣٠، ٤٣٦، ٤٣٦/٣، ٢٩، ٥٤، ٢٠٦، ٢٢٠، ٢٣٢، ٢٥٠، ٢٦٥، ٤٠٨، ٤٣٢، ٤٤٩، ٧٣/٤، ٩٥، ١٠١، ١٠٩، ١١٦، ١٨٤، ١٩٢، ٣٠٨، ٣٨٢، ٤٠٨، ٤٦١، ٤٦٦، ١٠٨/٥، ١٣٦، ابن طولون: مفاكهة الخلان: ١/١، ١٠٦، إعلام الوري: ٧٠، ابن الحمصي: حوادث الزمان: ١/٣٠٤، ٣١٤، الباشا: الفنون: ٢٩٣-٢٩٤، دهمان: معجم الألفاظ: ٣٠).

(٢٢٩) باش المجاورين

وهو مقدم فرقة المماليك السلطانية التي كانت تسمى "المجاورين" وترافق محمل الحج وتقيم في مكة المكرمة، وعادة ما يكون من كبار أمراء الجيش كمقدمي الألسوف أو أمراء الطبلخانات، ويسمى أيضاً في بعض المصادر أمير الراكز أو الجند الراكز بمكة، أو مقدم المماليك السلطانية بمكة، (انظر مادة: المجاورين).

(المصادر: ابن تغري بردي: النجوم الزاهرة: ١٥/٣٧٤، ١٦/١٢٩، ٢٠٠-٢٠١، حوادث الدهور: ١/١٣٧، ٢/٣٠٩، ٣٩٣، السخاوي: الضوء اللامع: ٢/٢٧٥، ٣/١٩، ٢٩٠،

(٢٢٨) باش العسكر

وهو القائد العام للجيش أثناء الخروج للقتال، ويكون عادة من أمراء المئات كأتابك العسكر أو غيره من كبار الأمراء، ويفيد المصطلح معنى "رأس" أو "رئيس" للعسكر المتوجه للقتال، حيث يستلم هذه القيادة في حال عدم خروج السلطان للقتال، وقد تردد المصطلح كثيراً في أواخر العصر المملوكي وخاصة في الحملات العسكرية المنطلقة لقتال أعداء المماليك من العثمانيين وبعض

وجيز الكلام: ٣ / ٨٨٠، ١٢١٩، ١٢٤٧،
الظاهرى: نيل الأمل: ٤ / ٤١٦، ١٠٧ / ٥، ابن
إياس: بدائع الزهور: ٣ / ٢٢١، ٢٤٣، ٢٦٩، ٢٩٣،
٤ / ١٤٥، ٢٢٨، ٢٩٧).

(٢٣٠) باش المغاربة

وهو قائد فرقة المغاربة التي شاركت في
الجيش ضمن عسكر الطبقة الخامسة
في أواخر العصر المملوكي.
(المصادر: ابن إياس: بدائع الزهور: ٤ / ٨٥).

(٢٣١) باش الماليك

انظر مادة (باش العسكر).

(٢٣٢) باش الماليك السلطانية بمكة

انظر مادة (باش المجاورين).

(٢٣٣) الباشة

مصطلح يشير إلى القيد الذي يوضع
في عنق أو قدمي المعتقل، وهو عبارة
عن حلقة ذات عروة وزر تجعل في
طرف القيد فتحيط بالرسغ عند الربط.
(المصادر: ابن تغري بردي: النجوم الزاهرة:
٤٤٣ / ١٥ حاشية ١، الصيرفي: نزهة النفوس:
٤٦٥ / ١، ٤٨٢، دوزي: تكملة المعاجم: ١ / ٢٣٣).

(٢٣٤) الباشورة

جمعها بواشير، وهي سد من تراب

يعمل لمنع وصول الخيالة والرجالة
والسهام إلى موضع المقاتلين.

(المصادر: المقرئزي: السلوك: ١ / ١ / ١٥٠ حاشية
٤ العيني: عقد الجمان: ٢ / ٧٣ حاشية ٧، ٧٩).

(٢٣٥) البشمقدار

انظر مادة البشمقدار.

(٢٣٦) البعارة

مصطلح يشير عادة إلى الفرقة البحرية
من الجيش، وقد ورد المصطلح عند
ابن إياس أثناء حديثه عن النشاط
العسكري لأفراد الطبقة الخامسة في
أواخر العصر المملوكي.

(المصادر: ابن إياس: بدائع الزهور: ٤ / ٤٦٠،
٤٦٧)

(٢٣٧) البحرية

مصطلح أطلق على فرقة الماليك
الأتراك التي أنشأها السلطان الأيوبي
الصالح نجم الدين أيوب لمواجهة فرق
الجيش الأخرى، واسكنها جزيرة
الروضة، وبلغ عدد أفرادها بين
٨٠٠-١٠٠٠ مملوك، وقد لعبت هذه
الفرقة دوراً حاسماً في إنهاء الوجود
الصليبي في مصر وظهور حكم
الماليك، ومنها تشكلت نواة الجيش

٢/١ / ٣٣٩-٣٤١ ، ٣٥٥-٣٨١ ، ٣٨٩-٤٠١ ،
 ٤٠٥-٤١١ ، ٤١٤-٤٢٠ ، ٤٠/١/٢ ، ٤٠ هـ — ٥ ،
 الخزنداري: تاريخ مجموع النوادر: ٦٧-٧٧ ،
 ابن تغري بردي: النجوم الزاهرة: ٣٤٦/٦ ،
 ٣٦٤-٣٦٧ ، ١٨-٦/٧ ، ٤١-٤٦ ، ٥٢-٥٥ ،
 ٩٦-١٠٢ ، ٩٧/٨ ، ابن شاهين: زبدة ١١٦ ،
 ابن سباط: صدق الأخبار: ١/٣٥٨-٣٦٠ ،
 ٣٦٣-٣٦٤ ، ٣٧٢ ، ٣٧٧-٣٨٠ ، ابن اياس:
 بدائع الزهور: ١/١/٢٨٢ ، ٢٨٨-٢٨٩ ،
 الباشا: الفنون: ١/٣٦٩-٣٧٠ ، طرخان:
 النظم الإقطاعية: ٤٧ ، البقلي: التعريف: ٦١ ،
 ٣٢٨-٣٢٩ ،

Ayalon: Bahriyya: El 2: 1/944-945

Lane Pool: Mohammaden Dynasties: p 80.

(٢٣٨) البحرية النجمية

انظر مادة (البحرية).

(٢٣٩) البخت / البختية

جمعها بختاتي، وهي لفظة أعجمية
 معربة تعني الإبل الخراسانية.

(المصادر: المقرئزي: السلوك: ٢/٣/٢٠٣ ،
 حاشية ٢).

(٢٤٠) البداوي

اسم أطلق على السيف المستقيم الذي
 كان يستخدم في المراكب والاحتفالات
 الرسمية.

(المصادر: ابن اياس: بدائع الزهور: ٢/٣٧٨ ،
 ٤٥٩ ، ٥/١٠٥ ، ماير: الملابس الملوكية: ٧٩).

الملوكي، وفيما بعد جدد السلطان
 المنصور قلاوون هذه الفرقة ورتبها في
 دهاليز القلعة لحماية السلطان فأصبح
 مفهوم البحرية يعني هذه الفرقة من
 الأجناد، وقد وجدت أجناد بحرية في
 قلاع النيابات الشامية أيضاً.

(المصادر: ابن واصل: مفرج الكروب:
 ٥/٢٧٤-٢٧٥ ، ٢٧٨ ، سبط ابن الجوزي: مرآة
 الزمان: ٨/٢/٧٨١-٧٨٢ ، أبو شامة: الذيل
 على الروضتين: ٢٨٤-٢٨٦ ، المنصوري:
 مختار الأخبار: ٧٠ ، التحفة الملوكية: ٢٦-٢٩ ،
 ٣٣-٣٨ ، ٤٠-٤٩ ، شافع بن علي: حسن
 المناقب السرية: ٢٧-٣٣ ، أبو الفداء:
 المختصر في أخبار البشر ٦/٨٣-٩٠ ، ٩٥-
 ٩٨ ، ١٠٠ ، ١٠٤-١١٥ ، اليونيني: ذيل مرآة
 الزمان: ١/٤٥-٥٣ ، ٩٠-٩٢ ، الدوادار: زبدة
 الفكرة: ٦-٧ ، الدرّة الزكية: ١٢-٦١ ، ٣٠٣ ،
 الذهبي: دول الإسلام: ٢/١٥٧ ، تاريخ
 الإسلام (٦٥١-٦٦٠ هـ): ٦-٦٨ ، ١١٨-١٢٠ ،
 ١٩٢-١٩٦ ، سير أعلام النبلاء: ٢٣/١٩٧-
 ٢٠٠ ، الكتبي: عيون التواريخ: ٢٠/٧٥-٧٦ ،
 ١٠٦-١٠٩ ، فوات الوفيات: ١/٢٣٦-٢٣٧ ،
 الصفدي: الوافي بالوفيات: ٩/٣١٧-٣١٩ ،
 ٤٦٩-٤٧٢ ، ١٠/٣٣٣-٣٣٠ ، الصقاعي: ذيل
 وفيات الأعيان: ١٦٦-١٦٨ ، اليافعي: مرآة
 الجنان: ٤/٩١-٩٣ ، ابن خلدون: العبر:
 ٥/٧٨٨-٧٨٩ ، ٨١٦-٨١٧ ، ابن دقماق:
 الانتصار: ٤/١١٠ ، نزهة الأنام: ١٩٨-٢٠١ ،
 ٢٠٩-٢١٢ ، ٢١٦-٢١٧ ، ٢١٩-٢٢١ ، ٢٢٣ ،
 ٢٢٣-٢٣٤ ، ٢٥٣ ، النفحة المسكية: ٢٧-٥١ ،
 الجواهر الثمين: ٢/٥٢-٦٥ ، القلقشندي:
 صبح الأعشى: ٣/١٥ ، ٤/١٦ ، ١٨٥ ، ٢٠٢ ،
 ٢١٧ ، ١٢/٢٩ ، المقرئزي: المواعظ والاعتبار:
 ١/٢٢٣-٢٢٤ ، ٢/٢١٧ ، السلوك:

(٢٤١) بدر الدين

من القاب فئة الطواشية خدام القلعة، أطلق على من تسمى منهم باسم لؤلؤ. (المصادر: القلقشندي: صبح الأعشى: ٥ (٤٨٩/).

(٢٤٢) البديل

جمعها أبدال، وهي الفرقة من الجيش أو الجماعة. (المصادر: طرخان: النظم الإقطاعية: ١٩٨).

(٢٤٣) البديل المالي

مبلغ من المال كان يدفعه المملوك أو الجندي لخزينة السلطان بدل اشتراكه في القتال في حال عجزه عن المشاركة العسكرية، وقد ظهر هذا البديل في فرقة أجناد الحلقة بوجه عام وفي فئة أولاد الناس بوجه خاص.

(المصادر: طرخان: النظم الإقطاعية: ١٩٦-١٩٧، وانظر الأمثلة في: المقرئزي: السلوك: ٤/١٧٠-٤٧١، ابن تغري بردي: النجوم الزاهرة: ١٢/٢٤٩-٢٥٠، ١٤/٧٥، ابن إياس: بدائع الزهور: ٣/٢٠-٢١، ٢٢، ٢٦، طرخان: النظم الإقطاعية: ١٩٦-١٩٧).

(٢٤٥) برج الحصار

من أسلحة الحصار التي استخدمت في عمليات اقتحام القلاع والحصون، وهي عبارة عن برج متحرك مصنوع من الخشب المغطى بالحديد أو الجلد يجلس فيه المقاتلون ويندفع إلى الأسوار على عجلات خشبية أو معدنية، ويتألف البرج من عدة طوابق يصل بينها درج داخلي، ويمكن ان تزود بقنطرة علوية يمكن رميها على السور للتسلق عليها، وبالتالي فهو يشبه الدبابة من حيث الشكل إلا انه يختلف عنها في الغاية والهدف، وقد حصلت عدة تطورات على أبراج الحصار فأصبحت كبيرة الحجم تتسع لعدد كبير من الجنود، وبعضها أصبح ذا سطح علوي كبير يمكن ان ينصب عليه منجنيق، كما ان بعضها الآخر أصبح عالي الارتفاع بحيث أنها أصبحت تعلو أسوار البرج أو الحصن.

(المصادر: زكي: السلاح في الإسلام: ١٣-١٤، هندي: الأسلحة: ٢٣٣-٢٣٦).

(٢٤٦) البرجاس

عبارة عن هدف خشبي استخدم في التدريب على فنون الفروسية زمن

(٢٤٤) البرانية

انظر مادتي (الأمراء البرانية والممالك البرانية).

٣/١ / ٧٥٥-٧٥٦، ٨٧٥-٨٧٦، ١/٢ / ٤٠-٤٥،
٦١-٧١، ابن تغري بردي: النجوم الزاهرة:
٢٢٧/٧، ٣٣٠، ٤٣/٨، ٢٦٧-٢٧١، المنهل
الصابي: ٩٦/٩، ابن إياس: بدائع الزهور: ١/١/
٣٦٢، الباشا: الفنون: ١/١-٢٩٦-٢٩٧.

Ayalon: Burdjiya: El 2: 1/1324-1325

(٢٤٨) البرذون

اسم يطلق على غير العربي من الخيل
والبغال، وهو من الفصيلة الخيلية
عظيم الخلقه غليظ الأعضاء قوي
الأرجل والخوافر.

(المصادر: المعجم الوسيط: ٤٨/١).

(٢٤٩) البرسبائية

انظر مادة (الممالك الأشرفية).

(٢٥٠) البرشوم

جمعها براشم، وهي براق تستخدم
للخيل لحمايتها من الحرارة
والحشرات.

(المصادر: المقرئزي: السلوك: ٨٧٤/٢/٣
حاشية ٣).

(٢٥١) البرصاني

جمعها برصانيات، وهي ضرب من
السفن، كانت من ملحقات الأسطول
الحربي المملوكي التي شاع استخدامها

الممالك، وهو مكون من سبع قطع
تركب فوق بعضها البعض حتى
يوازي ارتفاعها رأس الفرس، ويكون
في رأسها حلقة من المعدن، يرمي بها
الفرس الرماح رمحه، ويطلق على هذه
العملية في نظام الفروسية المملوكي
(سوق البرجاس).

(المصادر: البكمشي: غنية الرامي: ٧٦،
الطرابلسي: تحفة المجاهدين: ٤١٥، العريني:
الممالك: ١٠٤-١٠٥، المعجم الوسيط: ٤٧/١،
أدي شير: الألفاظ الفارسية: ١٨، نبيل عبد
العزیز: الخيل ورياضتها: ٦٦ حاشية ٦).

(٢٤٧) البرجية

مصطلح أطلق على الفرقة التي أنشأها
السلطان المملوكي المنصور قلاوون،
غالبيتها من العنصر الجركسي الذي
ادخله هذا السلطان لمواجهة عناصر
الجيش الأخرى، وسمها البرجية
لإقامتها في أبراج القلعة، وقد بلغ عدد
أفرادها آنذاك ٣٧٠٠٠ مملوك من
الجركس والروم، ومن هذه الفرقة
ظهر السلطان برقوق مؤسس دولة
الممالك الثانية (الجركسية) (انظر
مادة: جركس).

(المصادر: ابن الجزري: تاريخ حوادث الزمان:
١٩٧/١-١٩٩، ٤٢٨-٤٣٣، ابن دقماق: الجواهر
الثمانين: ١٠٣/٢، المقرئزي: المواعظ والاعتبار:
٢١٤/٢، ٤١٧، السلوك: ٤٠-٤١/٢ هـ ٥،

في البحر الأبيض المتوسط ضمن حملة
المماليك على جزيرة قبرص سنة
٨٢٩هـ / ١٤٢٥ م.

(المصادر: ابن شاهين: زبدة: ١٤٢، النخيلي:
السفن: ١٢، إبراهيم سعيد: البحرية: ٢٢١).

(٢٥٢) البرغالي

انظر مادة (الخف البرغالي).

(٢٥٣) البرغشي

وهو اسم أطلق على النفير السلطاني
(انظر مادة: نفير) الذي يقام عادة في
مواكب السلطان أثناء مواكبه التي تشق
شوارع القاهرة بمزيد من التجميل
والأبهة الزائدة.

(المصادر: ابن إياس: بدائع الزهور:
٤٠/٥ - ٤١).

(٢٥٤) البرك

مصطلح يشير إلى ما يحمله الجيش
والقادة معهم أثناء خروجهم للقتال
من متاع وأقمشة وثياب، ويطلق
أحياناً على الممتلكات الخاصة بالأمير.

(المصادر: المقرئزي: السلوك: ١٣٤ / ١/١
حاشية ٦، الصيرفي: نزهة النفوس: ٨٥/١
حاشية ٢، ٤٤١/٢، ابن إياس: بدائع الزهور:
٣٨٢/٢، ١٢/٣، ٧٤/٤، دوزي: تكملة المعاجم:
٣٠٤/١، ماجد: نظم المماليك: ١٨١/١).

السامرائي: المجموع اللفيف: ٣٠، ٧٤، حلاق
وصباغ: المعجم الجامع: ٢٨، دهمان: معجم
الألفاظ: ٣٢).

(٢٥٥) البركستوان

جمعها بركستوانات، وتسمى بركصطوان
أيضاً، وهي لفظة فارسية تعني 'درع
الفرسان أو الحيوانات في الحرب،
استخدمت في العصر المملوكي للدلالة
على البذلة المصنوعة من زرد الفولاذ
وتوضع على الخيول لحمايتها في
الحرب، وقد يطلق بمادة مكونة من عدة
خلطات لوقاية الفرس من النيران، كما
اعتبرت من وسائل تزيين الخيول في
المناسبات والمواكب الرسمية المختلفة،
وأطلق عليها التجفايف (مفرد تجفاف -
في العصر الفاطمي -).

(المصادر: ابن منكلي: الحيل في الحروب: ١٢٢،
القلقشندي: صبح الأعشى: ٥٨/٤، الجواليقي:
المعرب: ٩١، ماجد: نظم: ١٦٦/١، ١٧٧، دوزي:
تكملة المعاجم: ٣٠٨/١، أدي شير: الألفاظ
الفارسية: ٢٤، زكي: السلاح في الإسلام: ١٧،
البقلي: التعريف: ٦٣، التونجي: المعجم النهمي:
١١٠، حلاق وصباغ: المعجم الجامع: ٢٩،
دهمان: معجم الألفاظ: ٣٣، رجب إبراهيم:
المعجم العربي: ١١٣، هندي: الأسلحة: ٤٤-٤٦).

(٢٥٦) البركوس

جمعها براكيس، وتسمى بركوش أو

مركوش، وهي ضرب من السفن كانت شائعة الاستخدام لدى المسلمين في العصور الوسطى في مياه البحر المتوسط، استخدمت لنقل مياه الشرب للمقاتلين.

(المصادر: ابن ممتي: قوانين الدواوين: ٢٤٠، سعاد ماهر: البحرية: ٣٣١، النخيلي: السفن: ١٢-١٣، إبراهيم سعيد: البحرية: ٢٢٢)

(٢٥٧) البريجاندين

من ألبسة القتال، وهو عبارة عن قميص كان يلبسه الفارس لحماية الجسم، مصنوع من الجلد ومثبت به حلقات أو رقائق من الزرد أو الصلب.

(المصادر: ماير: الملابس الملوكية: ٦٦، رجب إبراهيم: المعجم العربي: ٦٣).

(٢٥٨) البريدية

من فئات المماليك السلطانية غير الخاصكية، يتولون القيام بأعمال نقل البريد الصادر واستقبال البريد القادم سواء من القاهرة أو من نيابات بلاد الشام، كما يتولون نقل كتب البشائر من وإلى القاهرة تحت إشراف مقدم البريد أو مقدم البريدية، ويشاركون أحياناً في البحث عن الجند في الأقاليم وتبليغهم بالعرض العسكري.

(المصادر: المنصوري: مختار الأخبار: ١٢٣، السبكي: معيد النعم: ٢٢-٢٣، الكتبي: عيون التواريخ: ٢١/٢٧٦، الصفدي: السوافي بالوفيات: ١٥/٤٩٥، أعيان العصر: ٢/٥٠، ٤٧٧، تحفة ذوي الألباب: ٢/١٨٥، ابن عبد الظاهر: تشريف الأيام والعصور: ٦٤ (ملحق)، ٨٠، المقرئزي: المقفى الكبير: ٢/٤٩١، المواعظ والاعتبار: ٢/٢١١، السلوك: ١/٦٩٧، ٢/٨٣٠، ٤/١/٣٤٦، العيني: عقد الجمان (٧٨٤-٨٠١هـ): ٤٥٣، ابن حجر: الدرر الكامنة: ١/٢٩٠، ابن شاهين: زبدة: ١١٦، ابن سباط: صدق الأخبار: ٢/٧٠٢، ابن طولون: نقد الطالب: ٦٢-٦٣، الباشا: الفنون: ١/٢٩٩-٣٠١).

(٢٥٩) البشمقدار

مصطلح مركب مكون من مقطعين الأول تركي وهو بشمق بمعنى النعل، والثاني فارسي وهو "دار" بمعنى ممسك، وبالتالي أطلق المصطلح على المملوك الذي يحمل نعل السلطان إذا كان من المماليك السلطانية، أو نعل الأمير إذا كان من مماليك الأمراء، ويسمى أيضاً البشمقدار.

(المصادر: السبكي: معيد النعم: ٣٦، القلقشندي: صبح الأعشى: ٥/٤٥٩، الخالدي: المقصد: ورقة ١٢٠، ابن طولون: نقد الطالب: ٦٥، الباشا: الفنون: ١/٣٠٤-٣٠٥، طرخان: النظم الإقطاعية: ٤٧٣، البقلي: التعريف: ٦٥، دهمان: معجم الألفاظ: ٣٤).

(٢٦٠) البشمقدارية

جمع بشمقدار، وهي فئة من المماليك السلطانية، (انظر مادة: بشمقدار).

(٢٦١) البطلال

مصطلح أطلق على الأمراء والمماليك الذين اخرجوا من الخدمة العسكرية والوظائف الرسمية في الدولة لأسباب اغلبها مرتبط بغضب السلطان، فيتم إخراجهم عن الإمارات والوظائف كعقوبة لهم، وكان يتم نفي هؤلاء البطالين خارج مصر خوفاً من إثارتهم للفتن عندما تكثر أعدادهم، وفي أحيان قليلة كان الأمير يطلب الإعفاء من الخدمة العسكرية لأسباب صحية وربما أعطاه السلطان معلوماً من الرواتب ونحوها ليعيش منها، وفي أحيان قليلة كان يتم استخدام هؤلاء البطالين في بعض المعارك عندما تشتد الحاجة إلى المزيد من المقاتلين.

(المصادر: طرخان: النظم الإقطاعية: ٢٧٥-٢٨٤، ٤٧٣-٤٧٤، وانظر: ابن الفرات: تاريخ: ٢/٩-٣٧٧-٣٧٨، المقرئزي: المقرئزي: السلوك: ١/١-٧٣ حاشية ٤، ٤٣٨/٢/١، ١٠٢٨/٢/٣، ١٠٢٩، ٢٨٣/١/٤، ٨٨٩/٢/٤، المـواعظ والاعتبار: ٢/٨٤، ابن تغري بردي: النجوم الزاهرة: ١٤/٣٧٣، حوادث الدهور: ٢/١٨١-١٨٢، البقلي: التعريف: ٣٢٩، دهمان: معجم الألفاظ: ٣٥).

(٢٦٢) بطسة / بطسة

جمعها بطسات وبتس، وتسمى بطشة أيضاً، وهي ضرب من السفن الكبيرة التي استخدمت لأغراض حربية أو تجارية، امتازت بكثرة قلوها التي وصلت إلى أربعين قلعا، شاع استخدامها أثناء الحروب الصليبية في مياه البحر المتوسط، وقد امتازت هذه السفن بالضخامة لذا كانت تزود بالأسلحة وآلات الحصار والأقوات والذخيرة إضافة إلى أعداد كبيرة من المقاتلين، وامتازت أيضاً بسطوحها الكبيرة وطوابقها المتعددة التي تحوي المقاتلين بداخلها، وقد قامت هذه السفن بنقل الغلال والميرة والأقوات إلى المدن الساحلية المحاصرة من الجانب الصليبي.

(المصادر: سعاد ماهر: البحرية: ٣٣١-٣٣٢، زكي: السلاح في الإسلام: ١٣، العدوي: الأساطيل: ١٥٤، النخيلي: السفن: ١٤-١٧، إبراهيم سعيد: البحرية: ٢٢٢-٢٢٤، عاشور: مصر والشام: ٣١٢).

(٢٦٣) بفا

من أسماء الأمراء المماليك، وهو لفظ تركي يفيد معنى الفحل.

(المصادر: القلقشندي: صبح الأعشى: ٥/٤٢٥).

(٢٦٤) البغلطاق / البغلوطاق

كلمة فارسية تعني القميص الذي لا أكمام له، أو له أكمام قصيرة جداً يلبس تحت الفرجية، كان يصنع من قطن بعلبكي ابيض أو مبطن بفرو السنجاب الأشهب الفاتح، أو من الحرير الأطلس، وقد يزين بالجواهر واللؤلؤ، وكان منها ما ينسج ويُطعم بالأحجار الكريمة، وهذا النوع من الرداء كان يتم توزيعه كهدايا على الأمراء والمماليك في مناسبات معينة كالخروج للصيد، وتجمع الكلمة على بغالطيق أو بغالطق، كما يعرف أيضاً بالقباء السلاري المشهور بنسبته للأمير سلار.

(المصادر: الدواداري: الدر الفاخر: ٢٥٧، المقرئزي: السلوك: ١/٢/٥٨٤ حاشية ١، ماير: الملابس المملوكية: ٤٤، دوزي: المعجم المفصل: ٧١-٧٣، وتكملة المعاجم: ١/٣٨٧، الخطيب: معجم المصطلحات: ٨٢، دهمان: معجم الألفاظ: ٣٦، رجب إبراهيم: المعجم العربي: ٧٢).

(٢٦٥) البكتر

جمعها بكاتر: وهي سترة واقية من الزرد، تلبس لحماية جسم الفارس أثناء القتال.

(المصادر: ابن تغري بردي: النجوم الزاهرة: ١٤/٣٢٥ حاشية ٢).

(٢٦٦) بكتمر

من جملة الأسماء التركية والفارسية التي تسمى بها بعض الأمراء المماليك، ومعنى الاسم هنا "الحديد".
(المصادر: المقرئزي: السلوك: ١/٢/٣٦٨ حاشية ٢).

(٢٦٧) بكلربكي

وهي التسمية التي أطلقها ابن شاهين الظاهري على أتابك العسكر في زمانه (ت ٨٧٣هـ / ١٤٦٨م) عندما قال... وأما أتابك العساكر المنصورة فهو الأمير الكبير، ويسمى أيضاً بكلربكي، لا تخلو الديار المصرية منه ولم يفسر ابن شاهين هذه التسمية التي لم ترد عند غيره من كتاب العصر المملوكي.

(المصادر: ابن شاهين: زبدة: ١١٢-١١٣).

(٢٦٨) بلاد الخاص

وهو المصطلح الذي أطلق على الإقطاع الخاص بالسلطان باعتباره رأس الهرم في طبقة أرباب السيوف الحائزين للإقطاعات، (انظر مادة: الخاص السلطاني).

(المصادر: طرخان: النظم الإقطاعية: ١٤٦).

(٢٦٩) البلطة

من أسلحة المقاتلين الفردية، انظر مادة (طبر).

(٢٧٠) البند

جمعها بنود، وهو مصطلح فارسي يعني العلم الكبير، والبند أيضاً من البسة الجيش المملوكي، وهو حزام مصنوع من قطن بعلبكي مصبوغ، وأحياناً من الحرير الأصفر يلبس عادة في المناسبات الرسمية، ويشد على الوسط بدل الأحزمة ويكون مزوداً بحلقة نحاس وإبزيم جلد ويعلقون فيه بعض الأدوات الخفيفة اللازمة من مناديل وسكاكين.

(المصادر: القلقشندي: صبح الأعشى: ٥٩/٦، المقريزي: المواعظ والاعتبار: ٩٨/٢، ماير: الملابس المملوكية: ٤٩، دوزي: المعجم المفصل: ٧٦، العريني: الماليك: ٢٢٣، طرخان: النظم الإقطاعية: ٣١٣-٣١٤، البقلي: التعريف: ٦٨).

(٢٧١) البندق

البندق في الأصل ثمرة معروفة، والتسمية هنا ناتجة عن اتخاذ كرات من الطين أو الزجاج أو المعدن يرمى بها بقوس الجلاهدق (انظر هذه المادة)، ثم أطلقت على هذا القوس نفسه الذي

يتم من خلاله قذف هذه الكرات، وكان يتم رمي هذه الكرات أيضاً بالأقواس أو بالمزاريق والأنابيب عن طريق ضغط الهواء من مؤخر الأنبوب، واستخدم هذا النوع من السلاح في الأصل لغايات الصيد ثم القتال، ومن البندق وقوس الجلاهدق ظهر مصطلح البندقية فيما بعد ظهور البارود وتطور صناعة الأسلحة النارية.

(المصادر: القلقشندي: صبح الأعشى: ٢٨٢/١٤-٢٩٩، المقريزي: السلوك: ١٧٢/١/١ - حاشية ٢، ابن الشحنة: البدر الزاهر: ١٦١ - الملحق -، الحموي: النفحات المسكية: ٧٣-٧٦، المعجم الوسيط: ٧١/١، دوزي: تكملة المعاجم: ٤٥٠/١، احمد عطية الله: القاموس الإسلامي: ١/٣٧٠، زكي: السلاح في الإسلام: ١٤-١٦، البقلي: التعريف: ٦٨، حلاق وصباغ: المعجم الجامع: ٤٣، دهمان: معجم الألفاظ: ٢٨).

(٢٧٢) البندقدار / البندقداري

من المصطلحات المركبة، يتكون من مقطعين فارسيين الأول بندق الذي يرمى به (انظر مادة البندق) والثاني دار بمعنى ممسك فيكون المعنى ممسك البندق، وقد أطلق المصطلح على المملوك الذي يحمل جراوة البندق للسلطان أثناء خروجه للصيد.

(المصادر: القلقشندي: صبح الأعشى:

٤٥٨/٥-٤٥٩، المقرئزي: السلوك: ٢/١/٣٥٠
حاشية ٢، الخالدي: المفرد: ورقة ١٢٩ب،
الباشا: الفنون: ١/٣١٨-٣٢٠، البقلي:
التعريف: ٦٨، الخطيب: معجم المصطلحات:
٨٧، دهمان: معجم الألفاظ: ٣٨).

(٢٧٢) البندقدارية

فئة من المماليك السلطانية، وهي
جمع لكلمة بندقدار (انظر مادة:
بندقدار).

(٢٧٤) بنف

جمعها بنوف، من المراكب الصغيرة
التي ألحقت بالأسطول الحربي البحري
في العصر المملوكي.

(المصادر: صلح بن يحيى: تاريخ بيروت:
٢٢٢، النخيلي: السفن: ١٧، إبراهيم سعيد:
البحرية: ٢٢٤).

(٢٧٥) بهاء الأنام

من الألقاب التي خوطب بها أرباب
السيوف من الكُشاف وأمراء
الطبلخانات من ولاية الوجهين القبلي
والبحري في مصر وغيرهم في
المكاتبات الرسمية الموجهة إليهم.

(المصادر: ابن ناظر الجيش: تنقيف التعريف:
١١١، ١١٢، القلقشندي: صبح الأعشى: ٤١/٦،
البقلي: التعريف: ٦٩).

(٢٧٦) بهاء الدين

من ألقاب الأمراء والجنود عند
المماليك، أطلق على من تسمى باسم
أرسلان.

(المصادر: القلقشندي: صبح الأعشى: ٥
٤٨٨/، الباشا: الألقاب: ٢٠٢، البقلي:
التعريف: ٦٩).

(٢٧٧) بهاء الملة

من الألقاب التي خوطب بها كبار
أرباب السيوف من النواب ونحوهم
في المكاتبات الرسمية الموجهة إليهم.

(المصادر: القلقشندي: صبح الأعشى: ١٣٠/٦-
١٣٧، ١٢٧، ١٤٠/٧-١٤٤، البقلي: التعريف: ٦٩).

(٢٧٨) البهلوان

أطلق هذا المصطلح على كثير من
الأمراء والمماليك الذين اشتهروا
بالمصارعة والمنازلة كفن من فنون
الفروسية.

(المصادر: ابن تغري بردي: النجوم الزاهرة:
٤٣٦/١٥ حاشية ١، المنهل الصافي: ٢١/٩،
السخاوي: الضوء اللامع: ٤٣/٣، ٦٣، ٧٦،
١٧٧، ١٧٦/٦، ١٩٤، وجيز الكلام: ١٠٦٧/٣).

(٢٧٩) البوابون

من فئة الطواشية (خدام القلعة)، كان
من مهامهم المساعدة في مراقبة وضبط

الممالك الكتابية الصغار أثناء تعليمهم في طباق القلعة من خلال الوقوف على أبواب الطباق.

(المصادر: ابن شاهين: زبدة: ١٢٢، العريني: الممالك: ١١٧).

(٢٨٠) البوق

من الآلات الموسيقية المكونة لفرقة الطبلخاناه (موسيقى الجيش).

(المصادر: القلقشندي: صبح الأعشى: ١٣٤/٤).

(٢٨١) البيّاتة

مجموعة من الممالك كانوا مرتبين في دهاليز القلعة لحراسة السلطان أثناء مبيته.

(المصادر: العمري: مسالك الأبحار: ٣٩، المقرئزي: المواعظ والاعتبار: ٢٠٠/٢).

(٢٨٢) البياطرة

من موظفي الإصطبلات السلطانية (الشريفة)، وظيفتهم كما هو معروف معالجة الخيول أو الحيوانات المريضة التي توجد في هذه الإصطبلات وهي من أهم الخدمات التي كانت تقام في هذه الإصطبلات.

(المصادر: ابن شاهين: زبدة: ١٢٦، نبيل عبد العزيز: الخيل ورياضتها: ١٢٣).

(٢٨٣) بيبرس

من جملة الأسماء التركية والفارسية التي تسمى بها بعض الأمراء الممالك، ومعنى الاسم هنا 'الفهد'.

(المصادر: ابن تغري بردي: النجوم الزاهرة: ٩٤/٧، المقرئزي: السلوك: ٣٦٨/٢/١ حاشية ٢، دهمان: معجم الألفاظ: ٤٠).

(٢٨٤) البيدمرية

انظر مادة (الممالك البيدمرية).

(٢٨٥) البيرق

جمعها يبارق، وهو مصطلح فارسي يعني الراية أو العلم، واستخدم المصطلح موسعاً بمعنى الحرب.

(المصادر: المعجم الوسيط: ٥١/١، أدي شير: الألفاظ الفارسية: ٣٢، التونجي: المعجم الذهبي: ١٢٩، السامرائي: المجموع اللغوي: ٥٩، دهمان: معجم الألفاظ: ٤٠، ابن آياس: بدائع الزهور: ١١٩، ٣٣٧).

(٢٨٦) البيرقدار

مصطلح فارسي مركب من مقطعين الأول 'بيرق' بمعنى علم، والثاني 'دار' بمعنى ممسك، وعليه يكون المعنى العام حامل البيرق (حامل العلم).

(المصادر: دوزي: تكملة المعاجم: ٤٩٧/١، المعجم الوسيط: ٥١/١، أحمد عطية: القاموس

الإسلامي: ٤٠٦/١، التونجي: المعجم الذهبي: ١٢٩، حلاق وصباغ: المعجم الجامع: ٤٧، دهمان: معجم الألفاظ: ٤١).

(٢٨٧) البيضة

من أنواع الخوذ، والمصطلح عربي لان الخوذة هنا على شكل البيضة وهي تقي الرأس كاملاً ما عدا الرقبة والأذنين من الضربات أثناء القتال، وهي قطنسوة من الحديد أو الفولاذ وتصنع أحياناً من الزرد، وتكون مبطنة من داخلها بالقطن والإسفنج لامتصاص أكبر قدر من الصدمات، (انظر مادة: الخوذة).

(المصادر: أبو عبيد: السلاح: ٢٨-٣٠، النويري: نهاية الأرب، ٦/٢٤٠-٢٤١، العمري: التعريف: ٣٠١-٣٠٢، مجهول: خزانة السلاح: ٥٩ (مقدمة المحقق)، القلقشندي: صبح الأعشى: ١٤٢/٢، ماير: الملابس المملوكية: ٧٤، العريني: الفارس المملوكي: ٦٣، زكي: الجيش المصري: ٢/٢٢، ماجد: نظم: ١/١٦٩، عون: الفن الحربي: ١٨٤، حلاق وصباغ: المعجم الجامع: ٤٨، دهمان: معجم الألفاظ: ٤١، ابن جماعة: مستند الأجناد: ٦١-٦٢، هندي: الأسلحة: ٤٠).

(٢٨٨) البيكار

لفظ فارسي معناه الحرب.

(المصادر: القلقشندي: صبح الأعشى: ٩٤/١٣، ٩٧، دوزي: تكملة المعاجم: ٥٠٦/١، العسقلاني:

الفضل المأثور: ١٢٣، المقرئزي: السلوك: ١٠٥/١/١ هـ ١، المقفى الكبير: ٥٨٠/٢، الصفدي: الوافي بالوفيات: ٤٥٢/١٦، البقلي: التعريف: ٧٠، السامرائي: المجموع اللقيف: ٨٤، دهمان: معجم الألفاظ: ٤١).

(٢٨٩) البيكارية

جمعها بيكاريات أو بواكر، وهي قطع معدنية هندسية مرصعة بالزمرد واللؤلؤ، كانت تدخل في صناعة الحزام الخاص بلباس كبار الأمراء.

(المصادر: القلقشندي: صبح الأعشى: ٥٢-٥٤، المقرئزي: المواعظ والاعتبار: ٢/٢٢٧-٢٢٨، ابن تغري بردي: النجوم الزاهرة: ١٠١/٩ هـ ١، دوزي: تكملة المعاجم: ٥٠٧/١، زكي: الجيش المصري: ٢/٢٠).

(٢٩٠) البيوت الكريمة

وهي بيوت كبار الأمراء في الجيش، سميت بهذا الاسم تمييزاً لها عن البيوت الشريفة الخاصة بالسلطان، حيث يعمل في هذه البيوت العديد من عماليك الأمراء الذين يتولون عدة وظائف على غرار وظائف بيوت السلطان.

(المصادر: القلقشندي: صبح الأعشى: ١٠/٤، ٦٠، (Ayalon: studies (2) p 462).

حرف التاء

(المصادر: المقرئزي: المواعظ والاعتبار: ٤٣/٢،
ابن ناظر الجيش، تثقيف التعريف: ١٣٥).

(٢٩٤) تاجر السلطان

من الألقاب التي أطلقت على تجار
الممالك الذين تولوا جلب الممالك
إلى مصر وحفظوا باهتمام ورعاية
السلطين.

(المصادر: ماجد: نظم: ١١/١-١٢).

(٢٩٥) تاجر الممالك

أطلق هذا المصطلح على التجار الذين
قاموا بجلب الممالك من أسواق
الرقيق إلى مصر، حيث حظي هؤلاء
التجار باهتمام السلطين الممالك
الذين اعتمدوا عليهم في جلب
الأتراك والجركس لاستخدامهم في
الجيش، وقد تولى هذه الوظيفة أيضاً
أمراء من أرباب السيوف.

(المصادر: ابن أيبك: الدر الفاخر: ٣٠٢-٣٠٣،
الصفدي: السوافي بالوفيات: ٣٥١/٨-٣٥٢،
المقرئزي: السلوك: ٥٢٤/٢/٢-٥٢٥، المواعظ
والاعتبار: ٢١٤/٢، ٣٠٧-٣٠٨، المقفى: ٢٨/٨).

(٢٩١) تاج الملة

من الألقاب التي خوطب بها كبار
الأمراء من أرباب السيوف وأرباب
الأقلام في المكاتبات الرسمية الموجهة
إليهم.

(المصادر: القلقشندي: صبح الأعشى: ٤٢/٦،
البقلي: التعريف: ٧١).

(٢٩٢) تاج الدين

من ألقاب الأمراء والجنود عند
الممالك، أطلق على من تسمى باسم
إسماعيل.

(المصادر: القلقشندي: صبح الأعشى: ٤٨٨/٥،
البقلي: التعريف: ٧١).

(٢٩٣) تاجر الخاص الشريف

من ألقاب تجار الممالك التي أطلقت
عليهم تكريماً لهم وتعبيراً عن أهميتهم
في جلب الممالك الصغار للسلطين
باستمرار.

(٣٠٠) تجارة المالك

من الوظائف التي أسندت منذ منتصف القرن التاسع الهجري / الخامس عشر الميلادي إلى أحد أمراء الطبلخانات أو العشرات، لضمان استمرارية تدفق المالك من أسواق الرقيق إلى مصر (انظر مادة: تاجر المالك).

(المصادر: انظر الأمثلة في: السخاوي: الضوء اللامع: ١٧٣/١٠، ابن إياس: بدائع الزهور: ٧/١، ٤٣، ٢٧٦، ٤٧٢، ٣١/٤، ٦٦، ٧٦، ٩٧، ١٠٢، ١٣٣).

(٣٠١) تجريدة

جمعها تجاريد، وهو مصطلح يطلق على فرقة من الجيش لا رجالة فيها تقوم بمهمة سريعة وتكون بدون أثقال أو حشد أو تزين، ويرد المصطلح أيضاً بمعنى الحملة العسكرية، وترسل التجاريد إما على شكل غزوات خارجية أو على شكل حملات لتأديب وإخضاع الخارجين عن السلطة من الأمراء والولاة، وتكون التجريدة بقيادة السلطان أو أحد كبار الأمراء.

(المصادر: ابن تغري بردي: النجوم الزاهرة: ٢٠/١٣ حاشية ١، ابن شاهين: زبدة: ١٣٦، طرخان: النظم الإقطاعية: ٤٧٥، البقلي: التعريف:

٧٣، الخطيب: معجم المصطلحات: ١٢٢، حلاق وصباغ: المعجم الجامع: ٥١، دهمان: معجم الألفاظ: ٤٢).

(٣٠٢) التجفاف

انظر مادة (البركستوان).

(٣٠٣) التخفيفة الصغيرة

وهي عمامة استخدمت كغطاء للرأس كجزء من ملابس الأمراء المالك، كان يستعاض بها أحياناً عن الكلوتة الثقيلة.

(المصادر: ماير: الملابس الملوكية: ٥٤، دوزي: المعجم المفصل: ١٣١-١٣٣، رجب إبراهيم: المعجم العربي: ١٥٣-١٥٤).

(٣٠٤) التخفيفة الكبيرة

وهي عمامة استخدمت كغطاء للرأس أكبر من التخفيفة الصغيرة، شكلت جزءاً من ملابس الأمراء المالك، وكان يستعاض بها أحياناً عن الكلوتة الثقيلة.

(المصادر: ماير: الملابس الملوكية: ٥٥، دوزي: المعجم المفصل: ١٣١-١٣٣، ابن تغري بردي: النجوم الزاهرة: ١٥/١٨٠).

(٣٠٥) الترابي

من مصطلحات العصر الفاطمي الدالة

على طائفة من المماليك الصغار من أسرى الحروب، حيث تتم تربيتهم وتعليمهم الكتابة والرماية وبعد ان يكبروا ينضمون لخدمة الخليفة أو السلطان، وقد استمرت هذه الفئة في العصرين الأيوبي والمملوكي ولكن بصورة ضئيلة جداً اقتصرت على الخدمة السلطانية، لكنها لعبت دوراً بارزاً في ظهور الانكشارية في الدولة العثمانية فيما بعد.

(المصادر: ابن الطوير: نزهة المقلتين: ٩٩-١٠٠، المقرئزي: المواعظ والاعتبار: ١٩٣/٢-١٩٤، البقلي: التعريف: ٧٥، زيادة: بعض ملاحظات: ٨١، العمارة: الجيش الفاطمي: ١٥٧).

(٣٠٦) الترجيل

حذاء أثقل من الخف، لبسه الأمراء والمماليك، وصنع من جلد مراكشي احمر له مقدمة رفيعة تلتوي إلى أعلى، ويسمى مركوب أيضاً.

(المصادر: ماير: الملابس المملوكية: ٦٤، دوزي: المعجم المفصل: ١٥٤).

(٣٠٧) الترس

من أسلحة المقاتل الدفاعية، يقي بها جسمه ووجهه من الضرب والرمي، وهي مصنوعة إما من الخشب أو الحديد أو الجلد، لها مقبض داخلي

يمسك به المقاتل يسمى السموط، بينما يدخل المقاتل رأسه في الجزء المسمى الخميطة، وللترس أسماء أهمها: الدرقة، والحجفة، والمجن (انظر هذه المواد)، وللترس انواع كثيرة منها:

الترس المخصر الوسط (يستخدمه الفرسان بشكل خاص لحماية النصف الأعلى من الجسم كاملاً، ويمكن هذا النوع الفارس من النظر إلى الخصم من مكان التخصير)، الترس المستدير (وهو ترس مستدير الشكل منحنى الأطراف من جهة حامله وهي مجوفة من الداخل له قمة بارزة من الخارج تسهل انزلاق الرماح والسهام عنه)، الترس المقبب (ترس له أطراف منحنية إلى الخارج يستخدم لصد ضربات السيوف والسهام والحجارة ولا يفيد في صد ضربات الرماح)، الترس المسطح (استخدم لتلقي طعنات الرماح)، الترس المحفر الوسط (للوفاية من ضربات جميع الأسلحة)، الترس البيضوي (يمكن ارتداؤه على الظهر للوقاية من السهام عند الانسحاب)، ترس الغدر (ظهر في فترة الحروب الصليبية يحملها المحارب في عنقه

(٣٠٩) الترك

وهو العنصر البشري الذي كون معظم الجيش في دولة المماليك الأولى، ويعود هذا العنصر في أصوله إلى سكان آسيا الوسطى، واشتهر من قبائله التي تدفقت إلى العالم الإسلامي قبائل القبجاق أو القفجاق، التي استوطنت حول بحر قزوين وحوض نهر الفولغا، ثم تفرعت عنها قبائل أخرى، ثم عرفت فيما بعد باسم القبيلة الذهبية، وقد جلب هذا العنصر في الدولة الأيوبية، وتزايد هذا الجلب في أيام الصالح نجم الدين أيوب نتيجة تعرض مواطن الترك للغزو المغولي، وما حصل لهم من سي وبيع في أسواق الرقيق، وكون منهم فرقة المماليك البحرية التي أنشأها لمواجهة العناصر الأخرى في الجيوش الأيوبية، واستمر جلبهم طوال دولة المماليك الأولى.

(المصادر ابن الأثير: الكامل في التاريخ: ٢٨٥-٢٨٨، ابن واصل: مفرج الكروب: ٢٧٤-٢٧٥، الهمذاني: جامع التواريخ: ٢١٢/١/٢، ابن خلدون: العبر: ٨٠٧/٥، ابن دقماق: نزهة الأنام: ٢٠٩-٢١١، القلقشندي: صبح الأعشى: ٢١٦/٤، المقرئ: المواعظ والاعتبار: ٩٤-٩٥، ٢٣٦/٢، الدوادار: زبدة الفكرة: ٢-٣، العيني: السيف المهند: ١٩-٢٠، الروض الزاهر: ٤، ابن تغري بردي:

واستخدمه النبأون للوقاية من خصومهم)، السترس النورماندية (تشبه الطائرة الورقية).

(المصادر: هندي: الأسلحة: ١٧-٢٩، وانظر: أبو عبيد: السلاح: ٣٠-٣١، العباسي: آثار الأول: ١٦١-١٦٢، البكلمشي: غنية الرامي: ٦٥، النووي: نهاية الأرب: ٢٣٩/٦-٢٤٠، العمري: التعريف: ٢٠٣، القلقشندي: صبح الأعشى: ١٤٣/٢، الطرسوسي: تبصرة: ١٢-١٣، مجهول: خزانة السلاح: ٥٦-٥٨ (مقدمة المحقق)، ٢٠٢-٢٠٧، ابن هذيل: حلية الفرسان: ٢٣١-٢٣٣، ابن منكلي: الحيل في الحروب: ٤٧-٤٨، ابن جماعة: مستند الأجناد: ٦١-٦٢، الحموي: النفحات المسكية: ٢٥، العريني: الفارس المملوكي: ٦٣، احمد عطية: القاموس الإسلامي: ٤٥٧/١، زكي: الجيش المصري: ٢/٢٢، السلاح في الإسلام: ١٦-١٧، عون: الفن الحربي: ١٨٦-١٨٩، البقلي: التعريف: ٧٥-٧٦).

(٣٠٨) الترسيم

وهو أمر صادر من السلطان بوضع شخص ما كأمير أو مملوك تحت المراقبة كنوع من العقوبة.

(المصادر: المقرئ: السلوك: ٣/١، ٧٤٠، حاشية ٥، ابن تغري بردي: النجوم الزاهرة: ١٠/١٠، ٢، الصيرفي: نزهة النفوس: ٢٦٥/١، ابن اياس: بدائع الزهور: ٤/٤٣، ابن طولون: مفاكهة الخلان: ٢٠٢/١، الخطيب: معجم المصطلحات: ١٠٣، دهمان: معجم الألفاظ: ٤٤).

النجوم الزاهرة: ٢٥٥/٦، ابن اياس: بدائع
الزهور: ٢٨٨-٢٩٥ /١/١، العرييني:
الماليك: ٥٤-٥٥، بارتولد: تاريخ الترك:
١٢٢، (Ayalon: Mamluk El2 (6): p 314).

(٣١٠) التركاش

لفظة فارسية تعني الجعبة أو الكنانة
(الوعاء) الذي توضع فيه السهام،
وعادة ما تكون من الخشب أو
الجلد، وتسمى تركش أو تركاس.

(المصادر: دوزي: تكملة المعاجم: ٢٨/٢،
العسقلاني: الفضل المأثور: ٧٦، الدواداري:
زبدة الفكرة: ٩٩، ٢٧٨، ابن منكلي: الحيل في
الحروب: ١١٤، البكلمشي: غنية الرامي: ٥٢،
المقريزي: السلوك: ١/٢/٣٧١ حاشية ٢، ابن
اياس: بدائع الزهور: ١/١/٣٧٤، العرييني:
الماليك: ١٠٦، التونجي: المعجم الذهبي: ١٨٦،
البقلي: التعريف: ٧٦، المعجم الفارسي العربي:
٩٠، دهمان: معجم الألفاظ: ٤٤).

(٣١١) التركمان

من العناصر البشرية المحلية التي
ساندت الجيش المملوكي في بلاد الشام
في الحملات العسكرية وحماية أطراف
السلطنة ضد غارات أعداء المماليك
من الصليبيين والتتار والعثمانيين،
وإخضاع القبائل التركمانية الأخرى
التي كانت على عدااء مع الدولة
المملوكية وتقوم بالغارات المستمرة
على أطراف الدولة، إضافة إلى تقديم

خيول البريد والجمال والغلال
والمحاصيل، وذلك مقابل إقطاعات
وامتيازات منحت لهم من قبل
السلطان المملوكي، وقد استقرت
الإمارة على التركمان في شمال بلاد
الشام في بيت دلغادر في بعض
الفترات، وفي فترات أخرى في بيت
ابن رمضان إضافة إلى بني العساف،
وهذه الطوائف هي أشهر طوائف
التركمان آنذاك، وفي أواخر العصر
المملوكي شاركت عناصر تركمانية
ضمن عسكر الطبقة الخامسة التي
أنشأها السلطان الغوري لمواجهة
الخطرين البرتغالي والعثماني.

(المصادر: العمري: مسالك: ٢٧، النويري: نهاية
الآرب: ٢٠٠-٢٠١ /٨، ابن الفرات: تاريخ:
٣٠/٧، ٣٤، المقريزي: المواعظ والاعتبار:
٢/٢١٥، السلوك: ١/٤/١٢١، ١٢٧، ٢١٩،
٢٨٤، ٤٠١-٤٠٣، ابن تغري بردي: النجوم
الزاهرة: ١٦٥/٧، ٢٠١/١٢، ٢٣٠، ٢٥١، ٢٨٣،
١٣/١٤٣، ٢٠٦، ١٤-٤٧/١٤، ٤٨، ٧٢، ٣٣٢-٣٣١،
١٥/١٤-١٥، ٢٢-٢٣، ٢٥، ٣٥٨، الصيرفي:
نزهة النفوس: ٧٣/٢، ٢٦٣-٢٦٤ /٣، إنباء
البحر: ٦٧، ابن اياس: بدائع الزهور: ٤/٢٦٠،
٢٦٩، ٣٢٤، بولياك: الإقطاعية: ٣٨، زكي:
الجيش المصري ١٢/٢، طرخان: النظم
الإقطاعية: ١٥٧-١٥٨، ١٩٨-١٩٩، الشدياق:
أخبار الأعيان ١/٢١٩، ٢٢٢، ٣٠١،

Ziadeh: Urban Life p 45-46.

(٣١٢) تركمان الطاعة

مصطلح أطلق عموماً على القبائل التركمانية التي ساندت جيوش المماليك في بلاد الشام تمييزاً لهم عن باقي التركمان الذين كانوا على عداوة مع السلطنة المملوكية.

(المصادر: ابن الفرات: تاريخ: ٥٠/١/٩، ٤٠٥/٢، المقرئزي: السلوك: ٥٨٩/٢/٣، ٩٨١/٢/٤، ١٠٤٧، ابن تغري بردي: النجوم الزاهرة: ٨٥/١٣، ٨٠/١٥، المنهل الصافي: ٦٧/٣، الصيرفي: نزهة النفوس: ١٨٢، ٩٤/١، ابن إياس: بدائع الزهور: ٣٣٨/٢/١).

(٣١٣) التسمير

عقوبة شائعة عند المماليك وشعوب بلاد الشرق في العصور الوسطى، يوضع من خلالها المعاقب على جمل بعد ان تدق المسامير في كفيه على خشبة تشبه الصليب ويطاف به في القاهرة تمهيداً لإيقاع عقوبة الإعدام به.

(المصادر: الصفدي: الوافي بالوفيات: ٣٥٤/٤، ابن صصري: الدرّة المضيئة: ١٠٤-١٠٥، ابن الفرات: تاريخ: ٢١٦/١/٩، ٢٥٢/٢/٩، ٢٥٣، المقرئزي: السلوك: ٩١٧/٢/٣، ١٠٩٩/٣/٣، ٢٥٩/١/٤، ابن قاضي شهبه: تاريخ: ١٨٠/٣، ٣٧١، العيني: عقد الجمال (٧٨٤-٨٠١هـ): ٢٣٥، ٤٨٠، ابن تغري بردي: المنهل الصافي: ٢٣٧/٣، النجوم الزاهرة: ١٨٤/١١، ١٤/١٢، ٨٩، ٩١، الصيرفي: نزهة النفوس: ١٢٨/١).

٣٢٦، ٣٧٢، ٤٩٠، الظاهري: نيل الأمل ٢/٢٩٤، ٣٨٧، ابن إياس: بدائع الزهور: ٢٧٤/٢/١، ١٦٨/٣، المقرئزي: السلوك: ٤٠٤/٢/١ حاشية ١، حلاق وصباغ: المعجم الجامع: ٥٣، دهمان: معجم الألفاظ: ٤٤-٤٥).

(٣١٤) التشريف

جمعها تشاريف، وهي خلع مكونة من ملابس ثمينة، جرت العادة أن ينعم بها السلطان على كبار الأمراء في مناسبات معينة، وفيما يخص أرباب السيوف فقد جاءت هذه التشاريف على درجات حسب مكانة ورتب الأمراء فكان أعلاها ما هو خاص بالأمراء المقدمين من النواب ونحوهم وهؤلاء كانت خلعهم تتكون كما يذكر القلقشندي من "فوقاني أطلس احمر بطرز زركش مفري بسنجاب، بدائرة سجد من ظاهره مع غشاء قندس، وتحتة قباء أطلس اصفر وكلوته زركش بكلايب ذهب وشاش رفيع موصول به طرفان من حرير ابيض، مرقومان بالقاب السلطان مع نقوش باهرة من الحرير الملون ومنطقة ذهب مركبة على حاشية حرير تشد في وسطه، ويختلف حال المنطقة بحسب المراتب، فاعلاها ان يعمل من عمدتها بواكير وسطاً ومجسّين مرصعة

بالبلخش والزمرد واللؤلؤ، ثم ما كان بيكارية واحدة مرصعة، ثم ما كان بيكارية واحدة من غير ترصيع، فان كان التشريف لتقليد ولاية فخمة زيد سيفاً محلي بذهب وفرساً مسرجاً ملجماً بكنبوش زركش "أما ما عدا ذلك من الأمراء فيكون بحسب مراتبهم ووظائفهم، يقول القلقشندي: "ودون ذلك من التشاريف أقبية طرد وحش من عمل الإسكندرية ومصر والشام مجوخ جاخات مكتوبة بالقاب السلطان، وجاخات صور وحوش أو طيور صغار وجاخات ملونة بموجة بقصب مذهب يفصل بين جاخاته نقوش يركب على القباء طراز زركش، وعليه السسنباب والقندس...، وتحت قباء من الطرح السكندري المفرج وكلوتة زركش بكلايب وشاش...، وحياسة ذهب تارة تكون بيكارية وتارة لا تكون".

أما المناسبات التي يتم فيها منح هذه التشاريف فكانت في حال تنصيب أمير ما أو تقليده وظيفة ما، إضافة إلى العيدين وهنا يتم منح تشاريف جماعية لكبار رجال الدولة من أرباب السيوف والأقلام بحسب مراتبهم، كما تمنح التشاريف أثناء خروج السلطان

إلى الميادين للفروسية أو لعب الكرة، ومن المناسبات أيضاً دوران محمل الحج في شوال من كل عام.

(المصادر: القلقشندي: صبح الأعشى: ٥٢/٤-٥٤، المقرئزي: السلوك: ٦٣٢/٣/٢، المواعظ والاعتبار: ٢٢٧/١-٢٢٨، طرخان: النظم الإقطاعية: ٢٠٨، وانظر: الصفدي: تحفة نوي الألباب: ٢٦٤/٢-٢٦٥، ماير: الملابس الملوكية: ١٠١-١٠٢، الباشا: الفنون: ٢٥٤/١-٢٥٥، البقلي: التعريف: ٧٦-٧٧، إحسان عباس: تاريخ بلاد الشام: ٢٨-٢٩).

(٣١٥) التشهير

شكل من أشكال العقوبة التي كانت تجري بحق المغضوب عليهم من الأمراء والمماليك، وهي عقوبة كانت تسبق في غالب الأحيان عملية الإعدام (التوسيط)، وذلك بتسمير المحكوم عليه على خشبة ووضعها على جمل والطواف به في الشوارع قبل إعدامه.

(المصادر: المقرئزي: السلوك: ٤٠٤/٢/١ حاشية ١، العيني: عقد الجمان (٧٨٤-٨٠١هـ): ٤٨٠، ابن تغري بردي: النجوم الزاهرة: ١٢/١٤، الصيرفي: نزهة النفوس: ١/١٢٨).

(٣١٦) تطيئة

جمعها تطاييق، وهي لوح من الحديد أو النحاس كان يستخدم لحذي أقدام الخيل.

(المصادر: ابن عبد الظاهر: تشریف الأيام: ٩٣،
٩٩).

(٣٢٠) التعميرة

لفظة تدل على العمارة (بناء
الأسطول) أو الأسطول نفسه.
(المصادر: إبراهيم سعيد: البحرية: ٢٢٥).

(٣١٧) تطريده

انظر مادة (طريده).

(٣٢١) تغري بردي

من أسماء الأمراء المماليك، وهو لفظ
تركي يفيد معنى "الله أعطى".
(المصادر: ابن تغري بردي: النجوم الزاهرة:
٣٧٠/١١).

(٣١٨) التطلب

مصطلح يعني ترتيب العساكر في
أطلاب (انظر مادة: طلب)، أو
كتائب.

(المصادر: اليونيني: نيل مرآة الزمان: ١٧٦/٣،
ابن تغري بردي: النجوم الزاهرة: ٢٨/١٥ هـ ٧).

(٣٢٢) التقدمة

جمعها تقادم وتعني (الهدية)، وهي جزء
هام من الالتزامات المقررة سنوياً على
أرباب الإقطاعات من الأمراء
للسلطان، ولا يجوز تأخيرها حيث
كان يطلبها السلطان وتسجل في ديوان
الجيش، بعضها سنوي وبعضها طارئ
بحكم الظروف والمناسبات المختلفة من
حج أو زواج، أو حين خروج
السلطان للصيد ومروره بإقطاعات
بعض الأمراء، ويقوم السلطان بالخلع
على الأمير نظير تقدمته، وتحتوي
التقدمة على هدايا ثمينة من المماليك
والخيول والقماش والأسلحة وأنواع
مختلفة من الحيوانات والطيور النادرة
والتحف.

(٣١٩) التعصير

عقوبة لنزع الاعتراف من المتهم، تقوم
على وضع وجه المعاقب أو رأسه أو
رجلاه أو عقباه بين خشبتين ويضغط
عليه بشكل مستمر حتى تقارب روحه
على الخروج، ثم ترفع عنه ويطلب
منه الاعتراف، فإذا رفض تكرررت
العملية حتى يعترف أو تزهد روحه.

(المصادر: ابن الفرات: تاريخ: ١٣٣/١/٩-
١٣٤، المقرئزي: السلوك: ٧٤٠/٢/١ حاشية ٣،
العيني: عقد الجمان (٧٨٤-٨٠١هـ): ٤٥٣،
الصيرفي: نزهة النفوس: ١٣٥/٣، السامرائي:
المجموع اللفي: ٩٥-٩٦، الخطيب: معجم
المصطلحات: ٤٠١، حلاق وصباغ: المعجم
الجامع: ١٥٥)

(المصادر: طرخان: النظم الإقطاعية: ١٨٩، ٢٠٢، وانظر الأمثلة في: المقرئزي: السلوك: ٥١٣/٢/٣، ٤٢٤/١/٤، ١٢٢٦/٣/٤، الذهب المسبوك: ١٣٦، ابن تغري بردي: النجوم الزاهرة: ١٩٣/١٠، ٧٨/١٦، الصيرفي: نزهة النفوس: ٤٤٠/١، ١٥٦/٣، الظاهري: نيل الأمل: ٢٥١/٧، ابن اياس: بدائع الزهور: ٤٢٦/٢).

(٢٢٣) مقدمة ألف / أوف

مصطلح أطلق على أعلى رتبة في الجيش المملوكي وهي رتبة أمير مائة مقدم ألف،
(انظر مادة: أمير مائة مقدم ألف).

(٢٢٤) مقدمة العسكر المنصور

وهي الوظيفة التي أطلقت على مقدم العسكر في كل من غزة وبيس، انظر مادة (مقدم العسكر المنصور بغزة) و(مقدم العسكر المنصور ببيس).

(٢٢٥) مقدمة على ألف

انظر مادة (أمير مائة مقدم ألف).

(٢٢٦) مقدمة المماليك

وهو المصطلح الذي أطلق على وظيفة مقدم المماليك السلطانية، (انظر مادة: مقدم المماليك السلطانية).

(٢٢٧) التقليد

وهو مرسوم التعيين الموقع من قبل السلطان بوظيفة ما من وظائف الأمراء من أرباب السيوف والأقلام.
(المصادر: ابن تغري بردي: النجوم الزاهرة: ١٢/٣٠٢ حاشية ٢، حوادث الدهور: ١/١٣٥ حاشية ١).

(٢٢٨) التكحيل

عقوبة تنفذ من خلال إدخال قضيب حديدي محمى بالنار في عين المعاقب مما يؤدي إلى فقد بصره.

(المصادر: الصفدي: الوافي بالوفيات: ١٦/٢٢٥، ابن سباط: صدق الأخبار: ٢/٦٦٤، ٦٧٣، الخطيب: معجم المصطلحات: ١٠٩، حلاق وصباغ: المعجم الجامع: ٥٥، دهمان: معجم الألفاظ: ٤٨).

(٢٢٩) التكلوة

جمعها تكلوات، وهي ضرب من اللباس كان يرتديه الأمراء المماليك فوق القباء، لم يرد ما يفسره تفسيراً واضحاً في المصادر والمراجع.

(المصادر: العمري: مسالك الأبصار: ٣٤، القلقشندي: صبح الأعشى: ٤/٤٠، المواعظ والاعتبار: ٢/٢١٧، ماير: الملابس المملوكية: ٤٠، دوزي: المعجم المفصل: ٨٥، رجب إبراهيم: المعجم العربي: ٩٤-٩٥).

(٣٣٠) التلكش

انظر مادة (تركاش).

(٣٣١) تلي

وهو اللقب الذي أطلق على السلطان بلباي المؤيدي، ويعني اللقب باللغة التركية المجنون وذلك لجرأة كانت فيه وحدة مزاج.

(المصادر: ابن الصيرفي: إنباء الهصر: ١٠٥).

(٣٣٥) تنكز

من أسماء الأمراء المماليك، وهو لفظ تركي يفيد معنى "البحر".

(المصادر: القلقشندي: صبح الأعشى: ٤٢٥/٥).

(٣٣٦) التوابيت

من معدات السفن التي استخدمت في القتال البحري، وهي عبارة عن صناديق مفتوحة مثبتة في أعلى الصواري استخدمت لمراقبة سفن الأعداء، وإلقاء الحجارة والمقذوفات النارية على السفن المعادية أثناء القتال.

(المصادر: العباسي: أثار الأول: ١٩٦، سعاد ماهر: البحرية: ٢٠٤، العبادي وسالم: تاريخ البحرية: ١٤٢/١، إبراهيم سعيد: البحرية: ٢٣٩-٢٤٠).

(٣٣٧) التوسيط

من أشهر العقوبات التي نفذت في العصر المملوكي بحق الأمراء والمماليك، وهي عبارة عن ضرب المحكوم عليه بالسيف تحت سرته من

(٣٣٢) التمرزية

من طوائف ممالك الأمراء في الجيش المملوكي، وهم منسوبون إلى احد كبار الأمراء وهو الأمير تراز الناصري (ت ٨١٤هـ / ١٤١٢م).

(المصادر: ابن تغري بردي: المنهل الصافي: ١٤٦/٤).

(٣٣٣) تبريغا

من أسماء الأمراء المماليك، وهو لفظ تركي يفيد معنى فحل الحديد.

(المصادر: القلقشندي: صبح الأعشى: ٤٢٥/٥).

(٣٣٤) التنقيط

من مصطلحات الفروسية زمن المماليك، ويعني جري الفارس

حلاق وصباغ: المعجم الجامع: ٥٧، دهمان:
معجم الألفاظ: ٤٨).

(٣٣٨) التوقيع

جمعها تواقيع، وهي نسخة الأمر بتعيين
أمير أو مملوك على إقطاع ما.

(المصادر: القلقشندي: صبح الأعشى:
١٣/١٤٤، المقرئزي: السلوك: ٣/١/٨٨
حاشية ٤).

(٣٣٩) التومان

من المصطلحات المغولية ويعني فرقة
من العسكر، يبلغ عددها في العادة
عشرة آلاف فارس، وتسمى طومان
أيضاً.

(المصادر: الدواداري: الدر الفاخر: ٢٠، ابن
تغري بردي: النجوم الزاهرة: ٨/١٣٨، ماجد:
نظم: ١/١٥٩، دهمان: معجم الألفاظ: ٤٨-٤٩).

قبل السيف فيقسم إلى قسمين وتندفق
أمعائه بعد ان يكون قد تم تسميره على
خشبة وتم الطواف به في الشوارع،
وأحياناً تنفذ هذه العقوبة بشكل
جماعي أيضاً، (انظر مادتي: التسمير
والتشهير)

(المصادر: ابن صصري: الدر المضية: ١٠٤-
١٠٥، ابن الفرات: تاريخ: ٩/٢/٢٥٢-٢٥٣، ابن
دقماق: الجوهر الثمين: ٢/٢٠٣، ٢٣٢، المقرئزي:
السلوك: ٤/١/١٨٨، ٤/٢/١٠٤١-١٠٤٢، ابن
قاضي شهبة: تاريخ: ٣/١٨٠، ٢٩٠، ٣٧١،
العيني: عقد الجمان (٧٨٤-٨٠١هـ): ٤٨٠، ابن
تغري بردي: المنهل الصافي: ٣/٣٨٣، ٤٠٧/٦،
ابن الصيرفي: إنباء الحصر: ٢١٠، الظاهري: نيل
الأمم ٢/٢٩٤، ٣٨٧، ٣/٢٢٠، ٦/١٧٩، ابن
اياس: بدائع الزهور: ١/١/١٧٧، ٤٠٠، ٨/٢،
٤/١٧٨، ٣٤٩، المقرئزي: السلوك: ١/٢/٤٠٤
هـ ١، ٤٢٩، ٤/١/٢٥٩، دوزي: تكملة المعاجم:
١١/١٣٤، الخطيب: معجم المصطلحات: ١١٢،

حرف الجيم

(٣٤٠) الجازران

من أنواع الدروع، صنعت من الجلد المكسو بصفائح كبيرة من المعدن.
(المصادر: ماير: الملابس الملوكية: ٦٩).

(٣٤١) الجاشنكير

مصطلح فارسي مكون من مقطعين الأول "جاشن" بمعنى الذوق والثاني "كير" بمعنى المتعاطي، فأصبح المعنى يدل على ذلك الذي يتصدى لتذوق المأكول والمشروب قبل السلطان خوفاً من دس السم فيه، كما يشرف على السماط "الموائد السلطانية" مع الإستادار، وهو من أمراء الألوف، وله الإشراف على طائفة الجاشنكيرية.

(المصادر: القلقشندي: صبح الأعشى: ٢١/٤، ٤٦، ٥ / ٤٦٠، الخالدي: المقصد: ورقة ١٢٨ ب، احمد عطية: القاموس الإسلامي: ٥٥٦/١، الباشا: الفنون: ٣٤٦-٣٤٣/١، طرخان: النظم الإقطاعية: ٤٧٦، البقلي: التعريف: ٨١، الخطيب: معجم المصطلحات: ١١٨، دهمان: معجم الألفاظ: ٥٠.

Lane Pool: A history of Egypt: p 247

(٣٤٢) الجالق

وهو لقب الأمير ركن الدين بيبرس العجمي (ت ٧٠٧هـ / ١٣٠٧م)، وهو اسم تركي يعني الفرس الحاد المزاج الكثير اللعب.

(المصادر: ابن تغري بردي: النجوم الزاهرة: ٢٩٧/٧، ٢٢٧/٨-٢٢٨، الباشا: الفنون: ٨ / ٣٤٦).

(٣٤٣) الجاليش

من رايات الجيش، يكون في رأسها خصلة كبيرة من شعر ذنب الخيل، ويطلق على هذه الراية أحياناً الشاليش وهي من التقاليد العسكرية عند الترك، والراية مصنوعة من الحرير الأبيض المطرز، وقد جرت العادة ان يعلق الجاليش على مبنى الطبلخاناه السلطانية طوال فترة العرض وقبل خروج الجيش للقتال بأربعين يوماً، وعندما يتحرك الجيش يكون الجاليش في مقدمته، وقد ورد المصطلح في كثير

من الأحيان للدلالة على "مقدمة الجيش" التي تتولى البدايات الأولى للقتال ويسمى هنا جاليش السفر.

(المصادر: ابن خلدون: المقدمة: ٢٦٠، القلقشندي: صبح الأعشى: ٨/٤، المقرئزي: السلوك: ١/١/١٢٤ هـ ١، ١/٢/١، ٦٢٨، العيني: عقد الجمان ٢/٢٧٤، ابن تغري بردي: النجوم الزاهرة: ٢٦/١٢ هـ ١، ١٣/٥٥ حاشية ٢، ابن اياس: بدائع الزهور: ٣٣/٥، ٣٧، دوزي: تكملة المعاجم: ١٢٦/٢-١٢٧، طرخان: السننم الإقطاعية: ٤٧٦، ماجد: نظم ١/١٥٩، البقلي: التعريف: ٨١، السامرائي: المجموع اللغيف: ١٠٤، الخطيب: معجم المصطلحات: ١١٨، حلاق وصباغ: المعجم الجامع: ٦٠، دهمان: معجم الألفاظ: ٥٠.

وانظر الأمثلة في المصادر التالية: ابن دقماق: النفحة المسكية: ٢٢٣، ٢٠٨، درر العقود الفريدة: ١/٢٢٩، ابن الفرات: تاريخ: ١/٩/١٨٧، ابن قاضي شهبة: تاريخ: ٢٢٠/٣، المقرئزي: السلوك: ٣/١/٣١١، ٣/٢/٦٧٣، ٨٠١، ٣/٣/١٠٠٤، ١٠٣٠، ١١٥٦، ٤/١/٤٥٥، ٢٧٢، ٣٨١، ابن تغري بردي: النجوم الزاهرة: ١١/١٥٦، ١٩٧، ٢٠٦، ١٤/١٦، ٣٧٢، الصيرفي: نزهة النفوس: ٢/٧٤، الظاهري: نيل الأمل ٣/٣٦، ابن اياس: بدائع الزهور: ١/١/٤٠٥، ٢/٣٨-٤٠، ١٤٥، ٣/٥٦، ٥/٣٣، ٣٧).

تصرف لأفراد الجيش المملوكي وخاصة الممالك السلطانية، وتعطى لهم في بداية النصف الثاني من كل شهر، وجمعها جامكيات وجوامك وجماعي، كما شملت الجوامك أيضا الحبوب والطعام والعليق إضافة إلى الخيول والجمال.

(المصادر: القلقشندي: صبح الأعشى: ٣/٤٥٧، دوزي: تكملة المعاجم: ٢/١٢٧، ادي شير: الألفاظ الفارسية: ٤٥، زكي: السلاح في الإسلام: ١٨، طرخان: السننم الإقطاعية: ١٥٢، ٤٧٦-٤٧٧، احمد عطية: القاموس الإسلامي: ١/٥٦٤، البقلي: التعريف: ٨٢، التونجي: المعجم الذهبي: ١٩٨، المعجم الفارسي العربي: ٩٧، دهمان: معجم الألفاظ: ٥١، الخطيب: معجم المصطلحات: ١١٩.

Hussain Mones: Djamkiyya: EI2 1/413-414

(Ayalon: The System: p 50-51)

وانظر الأمثلة على الجامكيات في المصادر التالية: المقرئزي: السلوك: ٣/٢/٩٢٨، ابن تغري بردي: النجوم الزاهرة: ١٦/١٠٢، حوادث الدهور: ٢/٢٠١، الصيرفي: إنباء الحصر: ٢١، ٣٤، ٤٥، ٢٨٧، ابن اياس: بدائع الزهور: ٢/٣٩١-٣٩٢، ٣/٢٢-٢٤، ٣٣١-٣٣٢، ٤/٢١٥، ٥/٤٧، ١٠٧، ١٢٦).

(٣٤٥) الجانبلاطية

من فئات الممالك السلطانية، نسبت إلى أستاذها السلطان جانبلاط، كما أطلقت على الموالين لهذا السلطان من الأمراء.

(٣٤٤) الجامكية

مصطلح فارسي يعني 'إعطاء كسوة منتظمة' أو المرتب الذي يعطى لشراء الملابس، وقد استخدم للدلالة على الرواتب الشهرية المنتظمة التي كانت

(المصادر: ابن طولون: مفاكهة الخلان: ٢٣٤/١، ابن اياس: بدائع الزهور: ٤/١٠، ١٤، ١٨).

(٢٤٦) الجاندارية

جمع جاندار، وهي فئة من المماليك السلطانية التي تقف في خدمة السلطان، من مهامها تسلم الأمرء المقبوض عليهم وإيداعهم في الزردخاناه، ويشرف عليها أمير جاندار كبير، وتجمع أيضاً على جنادره (انظر مادة: أمير جاندار كبير).

(٢٤٧) الجاويش

ويسمى أحياناً الجاوش، وهو مصطلح أطلق على جندي من رتبة بسيطة، يكلف بحمل الرسائل وتبليغها، والمناداة لتبليغ من يود السلطان تبليغه، ويسمى الشاويش أو الجاوش أيضاً، وجمعها جاويشية أو شاويشية (انظر مادة: الجاويشية).

(المصادر: المقرئزي: السلوك: ١/٣/٨٧٠ حاشية ٢، المقفى الكبير: ٢/٥٢٤، دوزي: تكملة المعاجم: ٢/١٣٢، زكي: السلاح في الإسلام: ١٨، حلاق وصباغ: المعجم الجامع: ٦١).

(٢٤٨) الجاويشية

مصطلح تركي أطلق على أربعة جنود من الحلقة كانت وظيفتهم السير أمام

السلطان أو النائب في مواكبه للنداء (الصياح) وتلبية المارة، ويسمون أيضاً الشاويشية.

(المصادر: العمري: مسالك الأبصار: ٢٩، القلقشندي: صبح الأعشى: ٤/٤٨، ٢٣٩، المقرئزي: السلوك: ١/٣/٨٧٠ حاشية ٢، المواعظ والاعتبار ٢/٢٠٠، ٢٠٩، ابن قاضي شهبة: تاريخ: ٤/٨٤، ابن تغري بردي: النجوم الزاهرة: ١٦/٢١٩ حاشية ٢، ابن اياس: بدائع الزهور: ٢/٧٣، ١٥١، دوزي: تكملة المعاجم: ٢/١٣٢، البقلي: التعريف: ٨٢، الخطيب: معجم المصطلحات: ١١٩-١٢٠).

وانظر الأمثلة على مهام الجاويشية في المصادر التالية: ابن الفرات: تاريخ: ٩/١/٩٤، المقرئزي: السلوك: ٢/١/٤٦، ٣/٣/٩٠٤، الخزنداري: تاريخ مجموع النوازل: ٢١٨، ابن تغري بردي: النجوم الزاهرة: ٩/١٠، ٣٥١/١٠، المنهل الصافي: ٨/٢٤٨، ابن الشحنة: الدر المنتخب: ٢٥٨، الصيرفي: إنباء الهصر: ٣٦٢، نزهة النفوس: ٣/٢١٦، السخاوي: النيل التام: ٧٧، وجيز الكلام: ١/١٥، الظاهري: نيل الأمل ١/١١١).

(٢٤٩) الجبلية

تعبير يشير إلى العربان المقاتلين المساندين للجيش، من سكان المناطق الجبلية في بلاد الشام مثل القدس والخليل ونابلس.

(المصادر: المنصوري: مختار الأخبار: ١١٢، ابن الفرات: تاريخ: ٩/٢/٣٧٨، المقرئزي: السلوك: ١/٢/٥٥٤، ٢/٣/٥٨٥، ابن تغري بردي: النجوم الزاهرة: ١٠/٣٦، ٥١، ١٩٢/١٢، ٤٤٣/١٥ هـ ٢، دهمان: معجم الألفاظ: ٥١).

(٣٥٠) الجتر

وتسمى المظلة، وهي عبارة عن قبة من الحرير الأصفر المزركش بالذهب، يعلوها طائر من فضة، مطلية بالذهب تحمل على رأس السلطان في العيدين مع احد كبار أمراء الألو، وهي من شعارات السلطنة عند المماليك.

(المصادر: القلقشندي: صبح الأعشى: ٧/٤-٨، ٤٦، المقرئزي: المواعظ والاعتبار: ٢/٢٠١، ابن تغري بردي: النجوم الزاهرة: ٦١/٨ حاشية ١، دهمان: معجم الألفاظ: ٥١، رجب إبراهيم: المعجم العربي: ١٠٦-١٠٧).

(٣٥٣) الجرخ

جمعها جروخ، وهي آلة حربية على شكل قوس كبيرة تشد بالقدم، تستعمل لرمي السهام والنفوط والحجارة.

(المصادر: الرماح: الفروسية: ١٠٩، المقرئزي: السلوك: ١٠٠٣/٣/١ حاشية ١، أدي شير: الألفاظ الفارسية: ٣٩، زكي: الجيش المصري: ٢/٢٦، السلاح في الإسلام: ١٩، دهمان: معجم الألفاظ: ٥٢).

(٣٥٤) الجرخي

جمعها جرخية، وهم الرماة المستخدمين لآلة الجرخ التي ترمي السهام والنفط والحجارة.

(المصادر: ابن عبد الظاهر: تشرىف الأيام والعصور: ٨٠، ابن الفرات: تاريخ: ٩/٢/٣٨١، المقرئزي: السلوك: ١/٢/٤٩٨ هـ ١، دهمان: معجم الألفاظ: ٥٢).

(٣٥٥) الجركس

وهم العنصر البشري الذي كون الجيش في دولة المماليك الثانية بصورة رئيسية، واللفظ أعجمي يعني الرجال الأربعة أطلق للدلالة على القبائل الجركسية الأربع (سركس، أركس، كسا، أص) والجركس من أقدم الشعوب الآرية التي سكنت شمال نهر

(٣٥١) جرائد الخيل

وهي خيل سريعة معدة للاستخدام في تتبع المنهزمين من الأعداء لكي لا تعاود صفوفهم إلى التنظيم من جديد، والكشف فيما إذا كان هذا الانهزام خطة من خطط العدو أم لا.

(المصادر: نبيل عبد العزيز: الخيل ورياضتها: ١٦٥، ابن اياس: بدائع الزهور: ٢/٢٣).

(٣٥٢) الجراوة

وهي آلة من الجلد يوضع فيها البندق الذي يرمى به عن قوس البندق.

(المصادر: القلقشندي: صبح الأعشى: ٤/١٤٥، البقلي: التعريف: ٨٣).

ترك والدون والفلوفا، وعلى ساحل بحر أزوف، وشغلوا منطقتين كبيرتين شمال القفقاس، وقد جلب هذا العنصر بكثرة منذ تأسيس فرقة البرجية على يد السلطان المنصور قلاوون، ومنها ظهر السلطان برقوق مؤسس دولة المماليك الثانية (الجركية).

(المصادر: المقرئني: المواعظ والاعتبار: ٨٧/٢، ٢١٤، ٢٤١، العيني: السيف المهند: ٢٦-٢٩، الروض الزاهر: ٥-٦، ابن تغري بردي: النجوم الزاهرة: ٣٢٧/٧، ٣٣٠، العصامي: سمط النجوم العوالي: ٣٠/٤).

(٢٥٦) الجركسية

لفظة أطلقت على الطاقية كلباس للرأس عندما دخل تعديل على ارتفاعها إلى ثلثي ذراع في دولة المماليك الثانية، مع قبة صغيرة في الأعلى بلونين سفلي أخضر وعلوي أسود.

(المصادر: المقرئني: المواعظ والاعتبار: ١٠٤/٢، ماير: الملابس الملوكية: ٥٨).

(٢٥٧) الجريدة

جمعها جرائد، وهي وحدة صغيرة من الجيش، وقد تكون من الخيالة لا رجالة فيها، وتكون بدون طلب

(مقدمة استعراضية)، لان الهدف منها الخروج بمهمة سريعة في الغالب، ويطلق مصطلح الجريدة أيضاً على السجل بشكل عام.

(المصادر: الخفاجي: شفاء الغليل: ١٠٦، المقرئني: السلوك: ١٠٦/١/١ حاشية ٨، ابن إياس: بدائع الزهور: ٣٥٠/١/١، ٢٣/٢، ماجد: نظم: ١٥٩/١).

(٢٥٨) جريدة أرباب النقود والمكيلات

وهي من الوثائق الإقطاعية زمن المماليك، وهي عبارة عن سجل خاص بديوان الجيش يتم فيه تسجيل أسماء المماليك السلطانية ومخصصاتهم المرتبة لهم في كل سنة بحسب ما تنص عليه مناشيرهم الإقطاعية، ويكون هذا السجل مصنفاً حسب فئات ووظائف المماليك مع إضافة كل فئة إلى مقدم معروف منهم.

(المصادر: النويري: نهاية الأرب: ٢٠٠/٨-٢٠١، طرخان: النظم الإقطاعية: ١٥١).

(٢٥٩) جريدة الإقطاع / الجريدة

الإقطاعية

وهي من الوثائق الإقطاعية زمن المماليك، وهي عبارة عن سجل نهائي يتم إعداده في ديوان الجيش بعد توزيع المثالات الإقطاعية (انظر هذه المادة)

حيث يعتبر هذا السجل بمثابة إفراج عن الإقطاعات وتسليمها لأصحابها للتصرف فيها، وتشمل هذه الجريدة تسجيلاً لأرباب الإقطاع وجهات إقطاعاتهم المحددة لهم مع بيان عبراتها (دخلها)، ويتم تسليم الإقطاعات بعد ان يشهد المقطع بذلك في محضر خاص بديوان الإنشاء.

(المصادر: النويري: نهاية الأرب: ٢٠٧/٨، ٢٠٩، ٢١٠، طرخان: النظم الإقطاعية: ١٣٣).

(٢٦٠) الجريدة الجيشية

وهي سجل خاص بديوان الجيش كان يسجل فيه أسماء زعماء العرب الموالين للسلطنة المملوكية والمكلفين بالدرك وحماية أطراف الدولة وماهية الإقطاعات الممنوحة لهم مقابل خدماتهم للدولة.

(المصادر: النويري: نهاية الأرب: ٢٠٠/٨-٢٠٢، طرخان: النظم الإقطاعية: ١٥٦).

(٣٦١) الجشار

وتسمى الدشار أيضاً، أطلق المصطلح في الأصل على المرعى الخارجي الذي ترعى فيه الخيول والدواب ولا تعود إلى أماكن مبيتها، لكن المصطلح ورد في العديد من مصادر العصر المملوكي

للدلالة على الخيل والأبقار التي كانت تساق مع الجيش، وجمعها جشارات أو جشير، وترد أيضاً تحت اسم الجشارات السعيدة.

(المصادر: القلقشندي: صبح الأعشى: ١١/١٧١، المقرئزي: السلوك: ١/٣/٩٠٩، حاشية ١، المواعظ والاعتبار: ٢/٢٢٥، ابن حجر: إنباء الغمر: ٧/١٨، العيني: عقد الجمان (٦٦٥-٦٦٨ هـ): ٢٨٢ هـ، ابن تغري بردي: النجوم الزاهرة: ٩/١٦٨، ١٠/١١، ١٢/٣١١، ١٣/١٣٤، دوزي: تكملة المعاجم: ٢/٢١٥-٢١٧، طرخان: النظم الإقطاعية: ٤٧٧، البقلي: التعريف: ٨٥، الخطيب: معجم المصطلحات: ١٢٤، دهمان: معجم الألفاظ: ٥٢، ٧٥).

(٣٦٢) الجشارية

انظر مادة (الدشارية).

(٣٦٣) الجعبة

جمعها جعاب، وهي الظرف (الوعاء) الذي توضع فيه السهام، وعادة ما تكون من الخشب أو الجلد.

(المصادر: أبو عبيد: السلاح: ٣١، ابن منكلي: الحيل في الصروب: ١١٤، زكي: السلاح في الإسلام: ١٩، العريني: الماليك: ١٠٦، المعجم الوسيط: ١/١٢٥).

(٣٦٤) الجفتاة

جمعها جفتاوات، وهما فرسان أشهبان متشابهان معدان لركوب السلطان

(٣٦٧) الجكمية

من ممالك الأمراء، منسوبة إلى أحد كبار الأمراء وهو الأمير جكم الظاهري (ت ٨٠٩هـ / ١٤٠٦م)، وقد انتقلت هذه الفرقة بعد وفاة أميرها لخدمة السلطان الناصر فرج بن برقوق وأصبحت من جملة الممالك السلطانية السيفية.

(المصادر: المقرئزي: المواعظ والاعتبار: ٩٥/١، ابن الصيرفي: نزهة النفوس: ١١١/٢، السخاوي: الضوء اللامع: ٧٦/٣، طرخان: النظم الإقطاعية: ١٥١).

(٣٦٨) الجَلّ

غطاء مزركش يوضع على ظهر الفرس فوق البرذعة، وهي ضرب من السروج تتخذ من القنب المحشو بالشعر، وتستخدم لحماية الخيل من الغبار ولدغ الذباب.

(المصادر: العباسي: آثار الأول: ١٥٥، المقرئزي: السلوك: ٢١٤/١/١، حاشية ٥، دوزي: تكملة المعاجم: ٢٣٨/٢، نبيل عبد العزيز: الخيل ورياضتها: ٩٢، العريني: الممالك: ١١٥).

(٣٦٩) جلّاسة

لفظة فارسية معربة أطلقت على نوع من السفن الحربية الكبيرة التي تسير بواسطة الشراع والمجاديف، وتعد أثقل

بمطيهما مملوكان سلطانيان متشابهان في الخلق، وعلى رأس كل منهما قبة مزركشة، يركبان أمام السلطان في أوقات مخصوصة كالعيدين وخروج السلطان للعب الكرة.

(المصادر: القلقشندي: صبح الأعشى: ١٣٣/٣-١٣٤ ٨/٤، ابن الفرات: تاريخ: ٢٢٢/١/٩، المقرئزي: السلوك: ١٨٣/١/٢، حاشية ٣، المواعظ والاعتبار: ٢٠٠/٢، ابن تغري بردي: النجوم الزاهرة: ٥٦/٩، الباشا: الفنون: ٢٨٩/١، البقلي: التعريف: ٨٦، الخطيب: معجم المصطلحات: ١٢٤، دهمان: معجم الألفاظ: ٥٣).

(٣٦٥) جفن / جفنة

جمعها جفون وأجفان وجفان، وهي نوع من السفن الحربية تشبه القصة، شكلها دائري، كبيرة الحجم بطيئة الحركة، استخدمت في مياه البحر المتوسط من قبل الممالك.

(المصادر: سعاد ماهر: البحرية: ٢٣٦، النخيلي: السفن: ٢٣-٢٧، إبراهيم سعيد: البحرية: ٢٢٥).

(٣٦٦) جقمق

من الأسماء التركية التي تسمى بها الأمراء الممالك، ويعني الاسم بالتركية (ديك بندقية)

(المصادر: دوزي: تكملة: ٢٣٦/٢).

من سفن الشيني (انظر هذه المادة)،
وقد شاع استخدامها في مياه البحر
المتوسط حتى نهاية القرن الثامن عشر.
(المصادر: سعاد ماهر: البحرية: ٣٣٨، زكي:
السلاح في الإسلام: ١٩، النخيلي: السفن: ٢٧،
إبراهيم سعيد: البحرية: ٢٢٦)

(٣٧٠) الجلاهق

مصطلح فارسي معرب يعني القوس
الذي يرمي به البندق للصيد ونحوه.
(المصادر: الجواليقي: المغرب: ٩٦، الخفاجي:
شفاء الغليل: ١٠٢، النويري: نهاية الأرب:
١٠/٣٢٤-٣٢٥، العمري: التعريف: ٢٩٩-٣٠٠،
القلقشندي: صبح الأعشى: ١٤٥/٢، ٢٨٤/١٤،
٢٩١، أدي شير: الألفاظ الفارسية: ٤٣، المعجم
الوسيط: ١٣٢/١، ماجد: نظم: ١٧٣/١،
الخطيب: معجم المصطلحات: ١٢٥، حلاق
وصباغ: المعجم الجامع: ٦٥-٦٦، دهمان: معجم
الألفاظ: ٥٣).

(٣٧١) الجلب

انظر مادة (الأجلاب).

(٣٧٢) الجلبان

من المصطلحات التي أطلقت على فئة
المشتروات من المماليك السلطانية،
ويسمون الأجلاب أيضاً، ويدل
المصطلح على حركة الجلب المستمرة
التي اهتم بها السلاطين المماليك من

اجل إنشاء فرق ممالكك تدعم حكم
كل أمير يصل إلى السلطنة، وفي دولة
المماليك الثانية دل المصطلح عموماً
على المماليك الذين جلبوا كباراً إلى
مصر ولم يدخلوا في مرحلة التعليم
والتدريب تمييزاً لهم عن الأجلاب
وهم المماليك المجلوبين صغاراً إلى
مصر (انظر مادة: مشتروات).

(المصادر: ابن شاهين: زبدة: ١١٦، الباشا:
الفنون: ٢٥/١، زكي: الجيش المصري ٩/٢،
ضومط: الدولة المملوكية: ٣٤، البقلي: التعريف:
١٦، حلاق وصباغ: المعجم الجامع: ١٥).

Ayalon: Studies: (1): p204/207

(٣٧٣) الجلبان الإينالية

انظر مادة (الأشرفية).

(٣٧٤) الجلبان الخشقدمية

انظر مادة (الظاهرية).

(٣٧٥) الجلبان السلطانية / جلبان

السلطان

انظر مادة (الأجلاب، الجلبان).

(٣٧٦) جلبان الطباق

انظر مادة (مماليك الطباق).

(٣٧٧) الجلبان اليلغاوية

مصطلح أطلق أحياناً على فرقة المماليك اليلغاوية التي أنشأها الأمير يلغا العمري وهي أكبر فرق مماليك الأمراء في دولة المماليك الأولى، والمصطلح يشير هنا إلى حركة جلب المماليك التي تولاها هذا الأمير بشكل نشط ضاعف من أعداد هذه الفرقة. انظر مادة (اليلغاوية).

(٣٧٨) الجلبة

من السفن النيلية التي استعملت لأغراض كثيرة منها الأغراض العسكرية كقطع مرافقة للأسطول الحربي لنقل المؤن والأقوات.

(المصادر: النخيلي: السفن: ٢٧-٢٩، إبراهيم سعيد: البحرية: ١١٤-١١٥).

(٣٧٩) جمال الدولة

من الألقاب التي خوطب بها كبار الأمراء من أرباب السيوف من النواب ونحوهم في المكاتبات الرسمية الموجهة إليهم.

(المصادر: القلقشندي: صبح الأعشى: ١٣٠/٦-١٣٧، ١٣٧، ١٤٠/٧، ١٤٤، البقلي: التعريف: ٨٨).

(٣٨٠) جمال الدين

من ألقاب الجند عند المماليك، أطلق على من تسمى باسم أقوش، كما يعد من ألقاب فئة الطواشية "خدام القلعة"، أطلق على من تسمى منهم باسم محسن.

(المصادر: القلقشندي: صبح الأعشى: ٥٠٨/٤٨٨-٤٨٩، الباشا: الألقاب: ٢٤٠، البقلي: التعريف: ٨٨).

(٣٨١) الجمالة

من موظفي الإصطبلات السلطانية (الشريفة)، ذكرهم ابن شاهين مع السروانية والنفرية يركبون المسائرات وعدددهم ٣٠٠ نفر.

(المصادر: ابن شاهين: زبدة: ١٢٦).

(٣٨٢) الجمدار

مصطلح فارسي يتكون من مقطعين "جام بمعنى ثوب، و"دار" بمعنى ممسك فيصبح المعنى ممسك الثوب، وهو مكلف بالوقوف في الخدمة السلطانية وإمساك ما يؤمر بإمسাকে من الثياب ونحوها، ويتصدى لإلباس السلطان أو الأمير ثيابه، ويتم اختيار الجمدارية عادة من صغار المماليك الحسان الذين يلازمون السلطان لخدمته.

عينه بعيني السلطان دون ان يلتفت إلى
أي شيء آخر حتى ينتهي الاحتفال.

(المصادر: السبكي، معيد النعم: ٣٤، المقرئزي:
السلوك: ١/٣/٧٦٦ حاشية ٣، ابن طولون: نقد
الطالب: ٦٤، دوزي: تكملة المعاجم: ٢/٢٨٣،
الباشا: الفنون: ١/٣٦٠-٣٦٢، البقلي: التعريف:
٩١، دهمان: معجم الألفاظ: ٥٤، الخطيب: معجم
المصطلحات: ١٢٦-١٢٧، حلاق وصباغ: المعجم
الجامع: ٦٧).

(٣٨٥) الجمقدارية

جمع جمقدار، وهي فئة من المماليك
السلطانية المكلفة بالوقوف في خدمة
السلطان، يحمل كل منهم دبوس في
الاحتفالات والمواكب الرسمية،
ويكونون على مقربة من السلطان.
(انظر مادة: جمقدار).

(٣٨٦) الجناب

من الألقاب الأصول التي أضيف إليها
العديد من الألقاب الرفيعة التي
خوطف بها كبار أرباب السيوف من
الأمراء والوزراء والنواب ممن هم
دون من لقب بالمقر، (انظر جميع
الألقاب المضافة إلى لقب الجناب).

(المصادر: القلقشندي: صبح الأعشى:
٥/٤٩٥، الباشا: الألقاب: ٢٤١-٢٤٧، البقلي:
التعريف: ٩١).

(المصادر: السبكي: معيد النعم: ٣٥-٣٦، ابن
شداد: تاريخ الملك الظاهر: ٢٤٣، العمري:
مسالك الأبصار: ٣٦ حاشية ٤، القلقشندي:
صبح الأعشى: ٥/٤٥٩، ابن تغري بردي:
النجوم الزاهرة: ٧/١٨٥، ٢٦٠، ٢/١٢،
الخالدي: المقصد: ١٢٤، السيوطي: حسن
المحاضرة: ٢/٩٥، ابن طولون: نقد الطالب: ٦٥،
دوزي: تكملة المعاجم: ٢/٢٦٧، ادي شير:
الألفاظ الفارسية: ٤٤، الباشا: الفنون: ١/٣٥٦-
٣٦٠، طرخان: النظم الإقطاعية: ٤٧٧، البقلي:
التعريف: ٩٠، حلاق وصباغ: المعجم الجامع:
٦٧، دهمان: معجم الألفاظ: ٥٤، Lane Pool: A
.history of Egypt: p 247

Ayalon: Djamdar: EI 2: 2/421

(٣٨٣) الجمدارية

جمع "جمدار" وهي فئة من المماليك
السلطانية المكلفين بالوقوف في خدمة
السلطان، يشرف عليهم رأس نوبة
الجمدارية وسبعة أمراء من رؤوس
النوب (انظر مادة: جمدار).

(٣٨٤) الجمقدار

مصطلح مركب من لفظين الأول
تركي "جمق" أو "جوماق" بمعنى دبوس،
والثاني فارسي "دار" بمعنى ممسك،
يطلق على المملوك الذي يحمل
الدبوس في الاحتفالات والمواكب
السلطانية ويكون على مقربة من
السلطان، مانعاً الاقتراب منه ومحدداً

(٢٨٧) الجناب الشريف العالي

من توابع لقب الجناب خوطب به كبار أرباب السيوف من الأمراء والنواب في المكاتب الرسمية الموجهة إليهم.

(المصادر: القلقشندي: صبح الأعشى: ٦/١٣٣، الباشا: الألقاب: ٢٤٤-٢٤٦، البقلي: التعريف: ٩١).

(٢٨٨) الجناب العالي

من الألقاب الرفيعة التي خوطب بها كبار الأمراء من أرباب السيوف كمقدمي الألوف وأتابك العسكر، وأمير حاجب في الشام، وبعض النواب كنائب طرابلس وحماة وصفد وسيس والإسكندرية، وكبار أمراء الطبلخاناه في المخاطبات الرسمية الموجهة إليهم، وذكر ابن ناظر الجيش ان هذا اللقب كان يخاطب به كبار الأمراء ممن قدمت هجرته وتنقل في الإقطاع، ومر على أمرته كمقدم ألف ما لا يقل عن عشرين سنة.

(المصادر: العمري: التعريف: ٨٨، ٩١، ٩٦، ابن ناظر الجيش: تثقيف التعريف: ٩٣، ٩٤، ٩٦، ١٨٩، القلقشندي: صبح الأعشى: ٦/٩٨، ١٥٨/٧-١٥٩، ٢٨٦/١٢، ابن شاهين: زبدة: ١٠١، الباشا: الألقاب: ٢٤٤، البقلي: التعريف: ٩١).

(٢٨٩) الجناب العالي الأميري

من توابع لقب الجناب خوطب به كبار أرباب السيوف من الأمراء والنواب كنائب طرابلس ومقدم العسكر بغزة في المكاتب الرسمية الموجهة إليهم.

(المصادر: القلقشندي: صبح الأعشى: ٦/١٣٦-١٣٨، الباشا: الألقاب: ٢٤٤-٢٤٦، البقلي: التعريف: ٩١).

(٢٩٠) الجناب الكريم

من الألقاب الرفيعة التي خوطب بها كبار الأمراء من مقدمي الألوف كاتابك العسكر ونائب السلطنة في مصر وبلاد الشام، وكبار أمراء الطبلخاناه في المخاطبات الرسمية الموجهة إليهم.

(المصادر: العمري: التعريف: ٨٦، ٨٩، ٩٦، ابن ناظر الجيش: تثقيف التعريف: ٨٨، ٨٩، ١٨٩، القلقشندي: صبح الأعشى: ٧/١٥٨-١٥٩، ٢٨٦/١٢، ابن شاهين: زبدة: ١٠١، الباشا: الألقاب: ٢٤٤-٢٤٦، البقلي: التعريف: ٩٢).

(٢٩١) الجناب الكريم العالي

من توابع لقب الجناب خوطب به كبار أرباب السيوف من الأمراء والنواب في المكاتب الرسمية الموجهة إليهم.

(المصادر: القلقشندي: صبح الأعشى: ٩٨/٦،
الباشا: الألقاب: ٢٤٤، البقلي: التعريف: ٩٢).

(٣٩٢) الجنادرة

ورد هذا المصطلح على سبيل الجمع
لجاندار (أي الحراس حملة السلاح)
(انظر مادة: جاندار)

(المصادر: المقرئزي: السلوك: ٦٩١/٢/٣
حاشية ٢).

(٣٩٣) الجنتمرية

انظر مادة (الممالك الجنتمرية).

(٣٩٤) الجند الراكز بمكة

انظر مادة (المجاورين).

(٣٩٥) الجند السلطاني / الأجناد

السلطانية

انظر مادة (الممالك السلطانية).

(٣٩٦) الجند القرانصة

انظر مادة (القرانيص).

(٣٩٧) الجندي

يعد مصطلح جندي من أقدم
المصطلحات العسكرية التي دلت على

كل فرد من أفراد الجيش ممن لم يقم
بأي شكل من أشكال القيادة في
الجيش، وظل هذا التعبير مستخدماً في
الجيوش الإسلامية في مختلف الفترات،
ولكن في العصر المملوكي ومع سيادة
اصطلاح المملوك الدال على الطبقة
العسكرية والسياسية الحاكمة في مصر
وببلاد الشام لفترة قاربت الثلاثة قرون
فان تعبير الجندي لم يطلق في الجيش
المملوكي إلا على فرقة أجناد الحلقة
لأنها الفرقة الوحيدة التي تكونت من
عناصر غالبيتها من غير المماليك (انظر
مادة: أجناد الحلقة)، والحالات التي
ورد فيها تعبير أجناد مقابل ممالك
كانت قليلة في مصادر العصر
المملوكي.

(المصادر: عن مصطلح جندي في الجيوش
الإسلامية، انظر: الباشا: الفنون: ٣٦٢-٣٧٢،
أما عن العصر المملوكي فيمكن الرجوع إلى
حواشي مادة أجناد الحلقة).

(٣٩٨) الجنود البحرية

انظر مادة (الأجناد البحرية).

(٣٩٩) الجنود المتركشة

لفظة أطلقت على الجنود الحاملين
للتراكيش (جعاب السهام).
(المصادر: المقرئزي: السلوك: ٦٢٣/٢/١).

(٤٠٠) الجنوية

جمعها جنويات، وهي من أنواع التروس تشبه الطوارق إلى حد بعيد، لكن مؤخرتها غير مدببة بحيث يمكنها الوقوف على الأرض كالجدار المانع للضربات، ويطلق المصطلح أيضاً على الأوتاد أو الأسياخ المدببة التي تكون على أسوار القلاع والحصون للحيلولة دون تسلقها وعبورها، والجنوية أيضاً عبارة عن نقالة تستخدم لنقل الجرحى والموتى.

(المصادر: الطرسوسي: تبصرة: ١٢، المقرئزي: السلوك: ٢١٠/١/٤ حاشية ٢، ابن تغري بردي: النجوم الزاهرة: ١٥٩/١٠ حاشية ٦).

(٤٠١) الجنيب

جمعها جنائب وهي الخيول المسرجة المعدة للركوب، وعادة ما تكون مزينة وتستخدم في العرض العسكري، وتسير خلف السلطان مع الأوجاقية في سفره، وترافق الجيش في القتال لاحتمال الحاجة إليها.

(المصادر: القلقشندي: صبح الأعشى: ٤٢١/٦١/٤، المقرئزي: السلوك: ٢١٠/٢/١ حاشية ٢، العريني: الماليك: ٢٢٥، دوزي: تكملة المعاجم: ٢٩٦/٢، طرخان: النظم الإقطاعية: ٤٧٧، البقلي: التعريف: ٩٢، دهمان: معجم الألفاظ: ٥٥).

(٤٠٢) الجهاركس

لفظ أطلقت أحياناً على الجركس (انظر مادة: الجركس)، وجهاركس أيضاً من الأسماء التركية التي تسمى بها الأمراء والماليك في الجيش المملوكي، ويعني الاسم أربعة أنفس.

(المصادر: ابن خلكان: وفيات الأعيان: ٢٨١/١، المقرئزي: المواعظ والاعتبار: ٨٧/٢، ابن تغري بردي: النجوم الزاهرة: ٢١٤/٩).

(٤٠٣) الجهازة

اسم أطلق على غمد السيف، وهي غلافة خشبية مكسوة بجلد رقيق جداً، أو بالحرير الأطلس أو المخمل أو المعدن.

(المصادر: ماير: الملابس الملوكية: ٨٢).

(٤٠٤) الجهاشكير

انظر مادة (الجهاشكير).

(٤٠٥) الجوخة

عبارة عن رداء من الجوخ لبسه الماليك في الأيام الممطرة على شكل عباءة مصنوعة من خامة خشنة لها وبر، وأصبح يرتديها في الدولة

الملوكية الثانية الطبقة الرفيعة من
الماليك.

(المصادر: ماير: الملابس الملوكية: ٥٤، دوزي:
المعجم المفصل: ١٠٦-١٠٩).

(٤٠٦) الجوشن

من أنواع الدروع أو قمصان الزرد
التي تلبس لحماية جسم المقاتل من
الضربات، مصنوع من ألواح أو
رقائق مستطيلة من المعدن تتداخل
أطرافها بعضها تحت بعض، أو من
الخشب المصفوف بعضه إلى بعض،
وهو خاص بكبار الأمراء، ويسمى
الجوسن أيضاً.

(المصادر: الطرسوسي: تبصرة: ١٤، ماير:
الملابس الملوكية: ٦٨، طرخان: النظم
الإقطاعية: ٤٧٨، ادي شير: الألفاظ الفارسية:
٤٩، زكي: الجيش المصري: ٢/٢١، السلاح
في الإسلام: ١٨، البقلي: التعريف: ٩٣، حلاق
وصباغ: المعجم الجامع: ٧٠، دهمان: معجم
الألفاظ: ٥٧، هندي: الأسلحة: ٣٢).

(٤٠٧) الجوكان

كلمة فارسية تعني المحجن الذي
تضرب به الكرة في لعبة الكرة
والصولجان - البولسو في الوقت
الحاضر -، والجوكان هي عصا
معقوفة أو ساق خشبة طويلة تصل

إلى أربعة اذرع تنتهي بقطعة خشبية
مخروطية طول نحو نصف ذراع.

(المصادر: القلقشندي: صبح الأعشى:
٤٥٨/٥، المقرئزي: السلوك: ١/٢/٤٣٥
حاشية ١، ابن الصيرفي: نزهة النفوس:
١٧٦/١ حاشية ١، دوزي: تكملة المعاجم:
٢/٣٥١، زكي: السلاح في الإسلام: ٢٠،
البقلي: التعريف: ٩٤، دهمان: معجم
الألفاظ: ٥٨)

(٤٠٨) الجوكندار

كلمة فارسية مكونة من مقطعين الأول
"جوكان"، ويعني المحجن الذي تضرب
به الكرة، والثاني "دار" ومعناه ممسك،
فيصبح المعنى الشخص الذي يحمل
محجن الكرة أثناء لعب السلطان بلعبة
الكرة والصولجان.

(المصادر: السبكي: معيد النعم: ٣٥،
القلقشندي: صبح الأعشى: ٤٥٨/٥،
المقرئزي: السلوك: ١/٢/٤٣٥ حاشية ١، ابن
الصيرفي: نزهة النفوس: ١٧٦/١ حاشية ١،
الخالدي: المقصد: ورقة ١٢٩ب، ابن طولون:
نقد الطالب: ٦٤، دوزي: تكملة المعاجم:
٢/٣٥١، الباشا: الفنون: ١/٣٧٣-٣٧٧،
البقلي: التعريف: ٩٤، الخطيب: معجم
المصطلحات: ١٣١، حلاق وصباغ: المعجم
الجامع: ٧٠، دهمان: معجم الألفاظ: ٥٨).

(٤٠٩) الجوكندارية

من وظائف الماليك السلطانية من

غير الخاصة (انظر مادة:
الجوكندار).

(المصادر: ابن شاهين: زبدة: ١١٦).

(٤١٠) جيش الشام

مصطلح عام يطلق على جيوش
نيابات بلاد الشام، ويتكون جيش كل
نيابة من النائب وأمراء النيابات على
اختلاف رتبهم ووظائفهم العسكرية
وماليكهم الذين يخدمتهم، إضافة إلى
أجناد الحلقة بمختلف فئاتها، وما ساند
الجيش من فرق محلية غير نظامية من
عربان وتركمان وأكراد مقابل ما
حصلوا عليه من إقطاعات وامتيازات،
ولا يوجد في جيوش هذه النيابات
ممالك سلطانية لأنهم لا يوجدون إلا
بمحضرة السلطان.

حرف الحاء

الحاجب الثاني وباقي الحجاب هم كأعوان يأمرون بإمرته.

ولم تقتصر هذه الوظيفة على القاهرة بل تعدتها إلى باقي النيابات في مصر وبلاد الشام وقد اختلفت أعداد الحجاب فيها تبعاً للنيابة وأهميتها، أما عن مهام الحاجب فيما يتعلق بالأمر العسكري فكان إليه الفصل بين الجنود في الخلافات القائمة بينهم في الشؤون الإقطاعية ونحوها وذلك بالتشاور مع السلطان أو نائبه، واليه أسندت قيادة الجيش في كثير من الحملات والتجديد العسكرية، وفي بلاد الشام كان يتولاها أحد أمراء المئات، ويسمى أيضاً أمير حاجب، ويأتي بعد النائب في الأهمية، فهو ينوب عنه في غيابه، وإذا صدر مرسوم من السلطان باعتقال النائب كان هو المتولي لذلك ويتولى أمر النيابة حتى يتم تعيين نائب جديد، ويساعده حاجبان آخران من أمراء الطبلخانات والعشرات.

(٤١١) الحاجب

من وظائف أرباب السيوف الهامة في عصر المماليك، وضعت في المرتبة الثامنة بين الوظائف العسكرية لأمراء المئات في الجيش، وقد بدأت هذه الوظيفة بحاجب واحد من هذه الرتبة، ثم ازداد عدد الحجاب من الرتب الأخرى، فظهر الحاجب الثاني أو حاجب ميسرة من أمراء الطبلخانات أو المئات، وحاجب ثالث من أمراء العشرات، وأخذ العدد في التزايد حتى وصل إلى عشرين حاجباً منذ أواخر القرن الثامن الهجري كان معظمهم من الأجناد، وأصبح يطلق على كبيرهم حاجب الحجاب كما أطلق على وظيفته الحجوبية الكبرى، وهي وظيفة كانت تعادل نيابة السلطنة وفاقته في كثير من الأحيان في الأوقات التي ألغيت فيها نيابة السلطنة، وكان يساعده بشكل مباشر

(٤١٣) حاكم أمور ولاية الزمان

من الألقاب التي خوطب بها أرباب
السيوف من النواب والولاة في
المكاتبات الرسمية الموجهة إليهم، كما
خوطب به بعض الملوك.

(المصادر: القلقشندي: صبح الأعشى: ٤٥/٨،
البقلي: التعريف: ٩٨).

(٤١٤) حاكم رماة البندق

مهمة كانت تسند لأحد كبار الأمراء،
يتولى صاحبها الإشراف على رماة
البندق الذي يستخدم في الصيد (انظر
مادة البندق)، أتى القلقشندي على
ذكرها فقال "قد جرت العادة انه إذا
كان للسلطان عناية برمي البندق، أقام
لرماة حاكماً من الأمراء الذين لهم
عناية برمي البندق".

(المصادر: القلقشندي: صبح الأعشى:
٢٦٩/١٢-٢٧٣، وانظر: العمري: التعريف:
١٥٢-١٥٤، الباشا: الفنون ١/٤١٥-٤١٦).

(٤١٥) حامل الجتر

الجتر أو الشتر هي المظلة التي تحمل
فوق رأس السلطان في المراكب في
أعلاها شكل طائر، يحملها احد كبار
مقدمي الألوفا من الأمراء، حيث

(المصادر: الباشا: الفنون ١/٢٠٦-٢١١، ٢٨٠-
٤٠٨، السبكي: معيد النعم: ٤٠-٤٢، العمري:
مسالك الأبصار: ٥٦، القلقشندي: صبح
الأعشى: ١٩/٤-٢٠، ٦٣، ١٨٥-١٨٦، ٢١٨،
٤٥٠/٥، المقرئ: المواعظ والاعتبار: ٢١٩/٢-
٢٢٠، ابن تغري بردي: النجوم الزاهرة: ١٨٣/٧،
١٨٥-١٨٦، ١٩٧/١٢، الخالدي: المقصد: ورقة
١٢٦، السيوطي: حسن المحاضرة: ٩٤/٢، ابن
طولون: نقد الطالب: ٧٥-٧٦، احمد عطية:
القاموس الإسلامي: ٢/٣-٤، البقلي: التعريف:
١٠٢، دهمان: معجم الألفاظ: ٥٩، الخطيب:
معجم المصطلحات: ١٢٣، حلاق وصباغ: المعجم
الجامع: ٧٢، الوقاد: مصر في العصر المملوكي:
١٩٢-٢٣٤.

Ayalon: Hajib: El 2: 1/172 'Ayalon: Studies:
(3): p 60-61

وانظر الأمثلة في: الدواداري: الدر الفاخر: ٣٥٣،
٢٨٠، الدر الزكية: ٣٦٢، ابن شاهين: زبدة:
١٣٢، السخاوي: الضوء اللامع: ٢٦/٣، ٥٧،
٢٨٨، ١٩٦/٦، ابن قاضي شهبه: تاريخ:
٨٠/٣، ٤٤٠، العيني: عقد الجمان (٧٨٤-
٨٠١هـ): ٤١٣، ابن تغري بردي: النجوم الزاهرة:
٢٣/١٢، الصيرفي: نزهة النفوس: ١/١٧٠،
١٢، ٧/٢، ٤٢، ١٢٨، الظاهري: نيل الأمل: ٤/
٤١٦، ابن طولون: مفاكهة الخلان: ٩/١).

(٤١٢) حارس الطير

من أمراء العشرات يتولى أمور حراسة
الطيور التي يصطادها السلطان في
الأماكن التي ترتادها هذه الطيور.

(المصادر: القلقشندي: صبح الأعشى: ٢٢/٤،
ابن حجر: الدر الكامنة: ٣٠١/٨، البقلي:
التعريف: ١٠٤).

يخلع عليه السلطان حين الانتهاء من
مراسيم العيدين.

(المصادر: القلقشندي: صبح الأعشى: ٤٦/٤،
ابن تغري بردي: النجوم الزاهرة: ٢٦٥ / ٨،
البقلي: التعريف: ٩٩).

(٤١٦) حامي حوزة الدين

من ألقاب السلطان المملوكي ذات
الصبغة العسكرية باعتباره المدافع عن
الدين والبلاد الإسلامية، حيث اعتبر
هؤلاء السلاطين أنفسهم حماة
الإسلام، والجنود الذين انتهت إليهم
مهمة الدفاع عنه ضد الصليبيين
والتتار، وقد وجد اللقب منقوشاً على
أبنية المماليك، كالنقش الذي وجد
للسلطان الأشرف شعبان بن حسين
في مدرسته ويعود في تاريخه إلى سنة
٧٧٠هـ / ١٣٦٨ م.

(المصادر: الباشا: الألقاب: ٢٥٥).

(٤١٧) حبس الإسكندرية

من أكبر وأشهر السجون العسكرية في
العصر المملوكي، كان يرسل إليه
الأمراء المعتقلين لأسباب سياسية
سواء بصورة فردية أو جماعية، ويظهر
ان العديد من الأمراء والمماليك
المعتقلين في هذا السجن لم يمكثوا

طويلاً فإما ان يتم تنفيذ الإعدام بحقهم
أو تحويلهم إلى سجون أخرى، أو
إطلاق سراح بعض المعتقلين لتغير
السلطين والظروف السياسية التي
دعت لاعتقال مثل هؤلاء الأمراء،
وقد جرت العادة فيما يتعلق بهذا
السجن على وجه الخصوص ان يتم
إرسال احد الأوجاقية مع الأمير
المعتقل وييده خنجر ويركب خلفه
حتى يوصل إلى السجن.

(المصادر: انظر أمثلة على الاعتقال في هذا
السجن في: السواداري: الدر الفاخر: ٣٩٣،
اليوسفي: نزهة الناظر: ١٩٠، ابن دقماق: النفحة
المسكية: ٢٥٦، ٢٦٠، ٣٠٢-٣٠٣، المقرئزي:
السلوك: ١٠٨٧ / ٣ / ٣، ٦٤٠، ٦٢١، ٥٥٨ / ٢ / ٣،
١١٠١، ١١٥٥، ١١٥٥ / ٤ / ١، ١٨٠، ٣٠١، ٤٣٦،
٤٤٠، ١١٦١ / ٣ / ٤، ابن حجر: إنباء الغمر
٢٧٦ / ٥، ١٠٠ / ٦، الدر الكامنة: ٣١٨ / ١، الذيل
على الدر الكامنة: ١٢٣، ١٤٤، ابن قاضي
شبهة: تاريخ: ٣ / ٢٢٦-٢٢٧، ٤٠٠، ٤٤٨، ٥٦٥-
٥٦٦، ٢٧٠ / ٤، ٣٠٣، العيني: السيف المهند:
٢١٧، عقد الجمان (٧٨٤-٨٠١هـ): ٢٥٠، ابن
تغري بردي: ابن تغري بردي: النجوم الزاهرة:
١١ / ١٥٤، ١٥٨، ١٦٨-١٨١، ٢٤٢، ٧١ / ١٢،
٣٢١، ٣٢٣، ١٦ / ٦١، الدليل الشافي: ١ / ١٥٠،
١٩١، ٤١٤ / ٢ / ٥٤١، ٥٦٠، مورد اللطافة:
٢ / ١٣٥، ١٦٧، الصيرفي: نزهة النفوس:
١ / ١٧٦، ٤٤٩، ١١٢-١١٣، ١٤١، ١٤٤،
٢١٠-٢١١، ٢١٤-٢١٥، ٢٤١، ٢٩٨، ابن سباط:
صدق الأخبار: ٢ / ٦٦٢، صالح بن يحيى: تاريخ
بيروت: ٢٢٩، ابن اياس: بدائع الزهور: ١ / ١ /
٤٢٦، ٥٧٧، الظاهري: نيل الأمل: ١ / ٢٤٥،
٢ / ٢٨٨، ٣ / ٢٢، ٥٨ / ٥، ٩٤، ٣٩١، ١٦٩ / ٦،

ابن الحمصي: حوادث الزمان: ١٤٣/١،
الحنبلي: شذرات الذهب: ٢٤٨/٨.

(٤١٨) حبس الجب

من السجون التي خصصت لسجن
الأمراء المماليك فيها من أصحاب
الجرائم السياسية، وسمي بذلك لأنه
بني تحت الأرض على هيئة جب في
قلعة الجبل بالقاهرة، أمر بينائه
السلطان المنصور قلاوون سنة ٦٨٤هـ
/ ١٢٨٢م، وكان هذا السجن مربعاً
ومظلماً كريه الرائحة وتكثر فيه
الوطاويط، وقد عانى فيه الأمراء
المسجونون شتى صنوف الشدة
والأذى.

(المصادر: المقرئزي: المواعظ والاعتبار: ١٨٨/٢ -
١٨٩، ٢٠٤، ٢١٢، ابن تغري بردي: النجوم
الزاهرة: ٩٢/٩، ابن اياس: بدائع الزهور: ١/١/
٢٩٩، ٤٣٦، علاء طه: السجون والعقوبات: ٤١).

(٤١٩) حبس المقشرة

من السجون الهامة في مصر في العصر
المملوكي، كان مخصصاً لأصحاب
الجرائم الكبرى والمغضوب عليهم من
الأمراء وكل من يريد السلطان إهلاكه
أو التنكيل به، وسبب تسميته تعود إلى
ان مكانه كان داراً لقشر القمح بجوار
باب الفتوح بالقاهرة، وبني في أعقاب

هدم سجن شمائل، وعد من اشد
السجون وأشنعها في تلك الفترة.

(المصادر: المقرئزي: المواعظ والاعتبار: ١٨٨/٢،
ابن تغري بردي: النجوم الزاهرة: ٤٦/١٤، علاء
حسين: السجون والعقوبات: ٣٩-٤٠، وانظر
أمثلة في: الصيرفي: إنباء الهصر: ٤٣٥، ٤٤٥،
السخاوي: وجيز الكلام: ٦١٤/٢، ١١١٤/٣،
الظاهري: نيل الأمل: ١٩٢/٨، ابن اياس: بدائع
الزهور: ٤/١٩٤، ٣١٦، ٢٨/٥).

(٤٢٠) الحجارون

من فئات المشاركين في عمليات
الحصار إلى جانب الجنود المقاتلين،
وهم المكلفون برمي الحجارة
بالمجنيق.

(المصادر: زكي: السلاح في الإسلام: ٢٢،
وانظر الأمثلة في: المقرئزي: السلوك: ٣/٣/
١١٤٧، المقفى الكبير: ٣/٧٩٥، الدواداري:
الدر الفاخر: ١٣١).

(٤٢١) الحجة

وهي تروس مصنوعة من الجلود فقط،
لا خشب فيها ولا عقب.

(المصادر: القلقشندي: صبح الأعشى: ١٤٣/٢،
ابن تغري بردي: النجوم الزاهرة: ٣٢٤/٧
حاشية ٢، البقلي: التعريف: ١٠١).

(٤٢٢) الحراقة

جمعها حراقات وحراريق، وهي من

السفن الحربية التي استخدمها المسلمون في العصور الوسطى، وكانت مخصصة لرمي النيران على الأعداء، ومن هذه المهمة أخذت هذا الاسم، وقد شاع استخدام هذا النوع بكثرة في مياه البحر المتوسط والنيل إبان الحروب الصليبية، كما استخدم في مياه النيل لحمل السلطان (الحراقة السلطانية) والأمراء ورجال الدولة (حراريق الأمراء) في الاستعراضات البحرية والحفلات الرسمية والتنزه.

{انظر ملحق الأشكال والرسومات: رقم ١٠}

(المصادر: ابن ممتي: قوانين الدواوين: ٣٣٩-٣٤٠، العمري: التعريف: ٣٧١، ابن الفرات: تاريخ: ٨٣/٨، ٩١، ٩١/٩، ١٠٠-١٠٢، القلقشندي: صبح الأعشى: ٥١٣/٣، ٤٧-٤٨، ٤٦٧/٥، المقريزي: المواعظ والاعتبار: ١٩٤/٢، السلوك: ٧٤/١/١، ٦، ٣٠٦/٢/١، حاشية ٢، ٥٧٧، ٩٢٨/٣/١، ٨٤٨/٣/٢، ٦١/١/٣، ابن تغري بردي: النجوم الزاهرة: ٨٦-٨٧، ابن اياس: بدائع الزهور: ٢٢/٢، ٣٩، زكي: السلاح في الإسلام: ٢١، سعاد ماهر: البحرية: ٣٣٩-٣٤٠، العدوي: الأساطيل: ١٥٣، النخيلي: السفن: ٣٢-٣٧، إبراهيم سعيد: البحرية: ١٠٧-١٠٩، البقلي: التعريف: ١٠٤، عاشور: مصر والشام: ٣١١).

(٤٢٣) الحرب دارية

وهي فئة من المماليك السلطانية المشاركين في المراكب السلطانية

المختلفة (واحدهم حرب دار)، ويتضح من التسمية أنهم مكلفون بحمل سلاح الحرب في هذه المراكب (انظر مادة: حرب).

(المصادر: النويري: نهاية الأرب: ٢٠٥/٨).

(٤٢٤) العربية

من أسلحة المقاتلين الفردية، وهي عبارة عن رمح قصير يرمى باليد باتجاه الخصم، تمتاز بان سنانها عريض مما يجعل تأثيرها في الخصم كبيراً.

{انظر ملحق الأشكال والرسومات: رقم ١٧}

(المصادر: زكي: الجيش المصري: ٢٦/٢، السلاح في الإسلام: ٢١-٢٢، هندي: الأسلحة: ٧٨).

(٤٢٥) حربي / حربية

مصطلح أطلق عموماً على مجموعة السفن المعدة للقتال البحري والتي شكلت الأسطول المملوكي في النيل وحوض البحرين الأحمر والمتوسط تمييزاً لها عن السفن النيلية المعدة لأغراض التجارة والنقل والتنزه.

(المصادر: المقريزي: المواعظ والاعتبار: ١٨٩/٢، النخيلي: السفن: ٣٥-٤٠).

(٤٢٦) الحرسى

جمعها حرسية، وهو الجندي الموكل بحراسة السلطان أو أي مكان من الأمكنة، ويحمل الحرسية النواقيس والطبول أثناء القيام بهذه المهمة.

(المصادر: المقرئزي: السلوك: ٢٨١/٢/١ حاشية ٦، الخزنداري: تاريخ مجموع النوادر: ١٢٣، الخطيب: معجم المصطلحات: ١٤١).

(٤٢٧) حسام أمير المؤمنين

من الألقاب التي كانت تطلق على الأعيان من الأمراء، وفي العصر المملوكي خوطب به كبار أرباب السيوف كنواب السلطنة في غزة والكرك وحمص والوجه القبلي في مصر في المكاتبات الرسمية الموجهة إليهم.

(المصادر: القرشي: معالم الكتابة: ٤١، ابن ناظر الجيش: تثقيف التعريف: ٩٥-٩٧، القلقشندي: صبح الأعشى: ٤٦/٦، البقلي: التعريف: ١٠٥).

(٤٢٨) حسام الدين

من ألقاب الجنود عند المماليك، يطلق على من تسمى باسم حسن أو حسين أو لاجين.

(المصادر: القلقشندي: صبح الأعشى: ٥ (٤٨٨/).

(٤٢٩) الحسامية

وهو الاسم الذي أطلق على أمراء ومماليك السلطان حسام الدين لاجين، كما أطلقت على طائفة من طوائف مماليك الأمراء في الجيش المملوكي، منسوبة لأستاذها الأمير حسام الدين طرنطاي، انتقلوا بعد اعتقال أميرهم إلى فئة المماليك السلطانية التابعة للسلطان خليل بن قلاوون.

(المصادر: المقرئزي: السلوك: ٨٥٣/٣/١-٨٥٥، العريني: المماليك: ١٣١).

(٤٣٠) الحسك

انظر مادة (المثلثة).

(٤٣١) حصن الدنيا والدين

من الألقاب ذات الصبغة العسكرية التي خوطب بها السلاطين المماليك، كالناصر محمد بن قلاوون في نقش بقلعة القاهرة يعود تاريخه إلى سنة ٧١٣هـ / ١٣١٣م، واللقب يشير إلى وجود السلطان في قلعة أو حصن.

(المصادر: الباشا: الألقاب: ٢٥٩).

(٤٣٢) حلف العساكر

وهو اليمين الذي كان يحلفه الجيش بكامل فئاته من أمراء ومماليك

١٢١/٩، مورد اللطافة: ٧٧/٢، النجوم الزاهرة: ١٠٤/٧، ٢٧٠، ٢٩٢، ٣/٨، ٢٦٥، ٤-٣/١٠، ١٤٩، ٢٥٥، ١٠٢/١٢، ١٧٧، الظاهري: نيل الأمل: ٣٧/٥، ١٧٧/٦، طرخان: النظم الإقطاعية: ١٨٩-١٩١).

(٤٣٣) الحلقة

من فرق الجيش المملوكي، اختلف في أصل المصطلح وتفسيره بين لفظة أطلقت على الجنود الذين يشكلون حلقة لحماية السلطان، وبين مصطلح يعني الإحاطة بالعدو، وقد استخدم هذا التنظيم في الجيش الأيوبي، وقد انتقل المصطلح إلى العصر المملوكي للدلالة على فرقة خاصة ينشئها السلطان دون مماليكه وممالك الأمراء ولا تتغير بتغير السلطان، وضمت عناصر بشرية متباينة الأصول والمنابت، ومن معاني الحلقة الدرع أيضاً (انظر مادة: أجناد الحلقة).

(المصادر: ابن الأثير: الكامل في التاريخ: ٥٥٦/١١-٥٥٧، ابن واصل: مفرج الكروب: ٣٧٩/٥، المنصوري: مختار الأخبار: ١٢٥، ابن حجر: إنباء الفجر: ٣١٧/٧-٣١٨، القلقشندي: صبح الأعشى: ١٥٥/١٣، دوزي: تكملة المعاجم: ٢٨٤/٣، زكي: الجيش المصري ١٠/٢-١١، والسلاح في الإسلام: ٢٣، الباشا: الفنون: ٤٢٨/١-٤٢٩، طرخان: النظم الإقطاعية: ٤٧٩، ماجد: نظم: ١٤٩/١-١٥٠، العريني: الممالك: ١٦١، محسن حسين: الجيش الأيوبي:

للسلطان الجديد حين توليته الحكم أو حين توليته العهد، وكان يتم إرسال مرسوم إلى نيابات بلاد الشام لتحليف جنودها وأمراءها، والحلف جزء من واجبات المقطعين تجاه السلطان، وقد جرت العادة ان يقام ليمين الولاة حفل خاص بالقلعة أو أي مكان آخر في مصر أو الشام حيث يجتمع الأمراء بحضور كتاب ديوان الإنشاء لتوثيق نسخ الأيمان، وقد اشتملت صيغ اليمين بأنواعها المختلفة على وصايا لكل أمير وصاحب وظيفة من باب التذكير والتأكيد وتحديد الالتزامات ومراعاة القيام بها.

(المصادر: ابن ناظر الجيش: تثقيف التعريف: ١٥٧-١٦٢، العمري: التعريف: ٢٠٩-٢٩٢، العسقلاني: الفضل المأثور: ٥٢، المنصوري: التحفة الملوكية: ٤٦، شافع بن علي: حسن المناقب السرية: ١٦٧، ابن الجزري: تاريخ حوادث الزمان: ٣٣٢/١، ٣٣٥، ٣٣٦، الذهبي: تاريخ الإسلام (٦٧١-٦٨٠هـ): ٤١، (٦٦١-٦٧٠هـ): ٤٢، الكتبي: عيون التواريخ: ٣٧٧/٢٠، ٢٢٥/٢١، الصفدي: الوافي بالوفيات: ٢٦٧/١٢، أبو الفداء: المختصر في أخبار البشر ١١٥/٦، اليونيني: ذيل مرآة الزمان: ٤٧/١، ٢/٢، ٤/٤، ١١، ابن دقماق: الجواهر الثمين: ٢١٧/٢، القلقشندي: صبح الأعشى: ٢٢١-٢٢٦/١٣، ٣٢٠-٣١٩، المقرئ: المقفى الكبير: ٤٦٢/٥، ١٦٢-١٦٣، المواعظ والاعتبار: ٢/٢٩٢، ٣٠١، السلوك: ١/٢، ٦٥-٦٤، ٣/٣، ٩٦١، ٩٦٩، ١/٤، ابن تغري بردي: المنهل الصافي:

١٤٨-١٥١، طرخان: النظم الإقطاعية: ١٧٦
حاشية ٢١، ٤٧٩.

Poliak: The Influence: p 872

Ayalon: Halka: El 2: 3/99

Glubb: Soldier of fortune p 135.

الحربي المملوكي استخدمت لحمل
المؤن الغلال والذخيرة اللازمة
للقنال البحري، إضافة إلى نقل
الخيول أيضاً.

(المصادر: ابن ممتي: قوانين الدواوين: ٣٤٠،
ابن شاهين: زبدة: ١٤٢، سعاد ماهر: البحرية:
٣٤٠، العدوي: الأساطيل: ١٥٤، النخيلي:
السفن: ٤٠-٤١).

(٤٣٨) الحمالة

جمعها حائم، وهي ضرب من السفن
النيلية الصغيرة التي كان يتم تسييرها
مع السفن الحربية الكبيرة كالعشاريات
ونحوها فتظهر كأنها حمالة لصغر
حجمها.

(المصادر: سعاد ماهر: البحرية: ٣٤٠، النخيلي:
السفن: ٤١، إبراهيم سعيد: البحرية: ١١٢).

(٤٣٩) الحمايات

وهي مغارم فرضها السلطان والأمراء
المقطعون على العقارات من أراضي
ونحوها نظير ما يقومون به من حماية
للشخص الذي يدفع هذا المقرر.

(المصادر: طرخان: النظم الإقطاعية: ٤٧٩)

(٤٤٠) الحميلة

وهي حمالة للسيف تعلق على احد
كتفي الفارس.

(٤٣٤) الحلقة الشامية

وهم أجناد الحلقة المقيمون في بلاد
الشام في كل نيابة من نياباتها ويشكلون
جزءاً من جيشها، واللفظة جاءت هنا
لتمييزهم عن أجناد الحلقة المقيمون في
مصر (انظر مادة: أجناد الحلقة).

(٤٣٥) الحلقة المصرية

وهم أجناد الحلقة المقيمون في مصر
ويشكلون جزءاً هاماً من جيشها،
واللفظة جاءت هنا لتمييزهم عن
أجناد الحلقة المقيمون في نيابات بلاد
الشام (انظر مادة: أجناد الحلقة).

(٤٣٦) الحلقة المنصورة

وهي لفظة أطلقت على أجناد الحلقة
المقيمون في مصر وبلاد الشام من باب
التفاضل بالنصر (انظر مادتي:
المنصورة، وأجناد الحلقة).

(٤٣٧) الجمالة

جمعها حمالات، من سفن الأسطول

(المصادر: ماير: الملابس الملوكية: ٨١-٨٢).

(٤٤١) الحواصل

وهي أماكن كانت تخزن فيها الأدوات الخاصة بالخيول.

(المصادر: ماجد: نظم: ١٧٦/١).

(٤٤٢) الحوطة الجيشية

وهي من الوثائق الإقطاعية (بمعنى الحافظة) يعدها الكاتب في ديوان الجيش، يتم من خلالها توثيق الإقطاع الجديد الذي يتم إعادة منحه إلى أحد الأمراء بعد وفاة صاحبه الأصلي أو عزله من الخدمة العسكرية، حيث تتضمن هذه الوثيقة اسم الإقطاع وجهاته وتاريخ تسليمه لترسل بعد ذلك إلى ديوان التصرف (المحاسبة) لتوثيقه وحفظه.

(المصادر: النويري: نهاية الأرب: ٢١١/٨،
طرخان: النظم الإقطاعية: ٢٨٥-٢٨٦).

(٤٤٣) الحوندار

من أرباب الخدم، مهمته الإشراف على خدمة طيور الصيد ومتابعة تعليم الجوارح من الطيور على الصيد، والمصطلح محرف عن 'حيوان دار'.

(المصادر: القلقشندي: صبح الأعشى: ٤٧٠/٥).

ابن تغري بردي: النجوم الزاهرة: ٩/ ١٦٩،
الباشا: الفنون: ١/ ٤٣٢، البقلي: التعريف: ١١٢،
حلاق وصباغ: المعجم الجامع: ٧٦، دهمان:
معجم الألفاظ: ٧٠).

(٤٤٤) الحياصة

يطلق مفهوم الحياصة في الأصل على الحزام الذي يشد به سرج الحصان لكن المصطلح شاع استخدامه زمن المماليك للدلالة على حزام مصنوع من معدن ثمين مثل جزءاً هاماً من ملابس كبار الأمراء في الدولة، ومن ثياب التشريف التي كان يمنحها السلطان لأمراء المئات في الجيش، وأكثرها فخامة تلك المصنوعة من الفضة المطلية بالذهب أو الذهب الخالص المرصع بالأحجار الكريمة.

(المصادر: العمري: مسالك الأبصار: ٣٥،
القلقشندي: صبح الأعشى: ٤/ ٥٥، ٤/ ٣٩-
٤١، ٥٢-٥٤، المقرئزي: السلوك: ١/ ٢/ ٣٧٩،
حاشية ٥، المواعظ والاعتبار: ٢/ ٩٧، ٩٩،
٢١٦-٢١٧، ٢٢٧-٢٢٨، ماير: الملابس
الملوكية: ٤٦-٤٨، دوزي: المعجم المفصل:
١١٩-١٢٠، زكي: الجيش المصري ٢/ ٢٠،
طرخان: النظم الإقطاعية: ٢٠٨، ٤٨٠، البقلي:
التعريف: ١١٢، احمد مطلوب: معجم الملابس:
٥٢، حلاق وصباغ: المعجم الجامع: ٧٧،
دهمان: معجم الألفاظ: ٦٢، رجب إبراهيم:
المعجم العربي: ١٤١).

حرف الخاء

والحلوى، كما تولى حمل سجادة الصلاة
للسلطان وفرشها له في وقت الصلاة.

(المصادر: الخالدي: المقصد: ١٢٩).

(٤٤٨) الخازندارية

جمع خازندار، وهي فئة من المماليك
السلطانية الخاصة، يشرف عليها
أمير خازندار كبير (انظر مادة: أمير
خازندار كبير).

(٤٤٩) الخاشعي

من ألقاب الصوفية في عصر المماليك،
يفيد معنى الخضوع والتذلل إلى الله،
غير انه استخدم في ألقاب نائب الشام
في حالات نادرة عندما يكون النائب
من عرف بالصلاح والتقوى والتعبد.

(المصادر: القلقشندي: صبح الأعشى: ١٣/٦،
٨٠، ٨٦/١١-٨٧، البقلي: التعريف: ١١٣).

(٤٥٠) خاص الترك

لقب أطلق على الأمير سيف الدين

(٤٤٥) الخادم

جمعها خدام، وهو مصطلح عام أطلق
على جميع العبيد الطواشية الذين كانوا
يعملون في مرافق قلعة الجبل والقصر
السلطاني وطباق المماليك (انظر مادة:
طواشية).

(٤٤٦) خادم الستارة

من وظائف الطواشية الخدام في عصر
المماليك، ذكر ابن شاهين الظاهري ان
عددهم قبل عصره (ق ٩هـ / ١٥م) كان
ستمائة طواشي يقومون بمختلف المهام،
فمنهم بوابون وحوائج كاشية
وسقاءون وغيرهم.

(المصادر: ابن شاهين: زبدة: ١٢٢، الباشا:
الفنون: ٤٤٥/١).

(٤٤٧) الخازن

من أمراء الخمسات، كان مكلفاً
بالإشراف على أصناف الأطعمة في
القصر السلطاني من الأشربة والسكر

الناصرى (ت ٧٣٤هـ / ١٣٤٢م)،
ولم يرد في المصادر ما يفسر معنى هذا
اللقب.

(المصادر: الصفدي: الوافي بالوفيات: ٢٤٥/١٠،
أعيان العصر: ٣٠٦/٢، ابن تغري بردي: النجوم
الزاهرة: ٣٠٤/٩).

أزيك بن عبد الله الظاهري (ت
٨٠٧هـ / ١٤٠٤م)، دون ان يفسر
هذا اللقب.

(المصادر: ابن تغري بردي: الدليل الشافى:
١١٢/١).

(٤٥٤) الخاص السلطاني

مصطلح أطلق على الإقطاع الخاص
بالسلطان باعتباره رأس الهرم في طبقة
أرباب السيوف الحائزين للإقطاعات،
وتسمى البلاد المقطعة له بوصفه
سلطاناً "الخاص السلطاني" أو "بلاد
الخاص" أو "الخاص الشريف"، وقد
جرت العادة ان يختار السلطان لنفسه
البلاد الجيدة والقريبة، وهي تمثل أربعة
قراريط من أصل أربعة وعشرين
قيراطاً هي مجمل ما أقطع لفئات
الجيش المملوكي كافة، وللسلطان حق
الانتفاع بهذا الإقطاع لا حق تمليك
رقبة الأرض، لذا فهو ينقل عنه بزوال
السلطنة لسبب من الأسباب.

(المصادر: طرخان: النظم الإقطاعية: ١٤٦).

(٤٥٥) الخاصكية

جمع لمصطلح خاصكي، وهو مصطلح
مركب من لفظين الأول عربي والثاني
فارسي، والخاصكية فئة من الممالك

(٤٥١) خاص الترك الصغير

لقب أطلق على الأمير عز الدين أيبك
سلاح دار الملك الظاهر بيبرس
البندقداري، دون ان يفسر معنى هذا
اللقب.

(المصادر: المقرئزي: المواعظ والاعتبار: ٤٣/٢).

(٤٥٢) خاص الترك الكبير

لقب أطلق على الأمير ركن الدين
بيبرس (ت ٦٧٤هـ / ١٢٧٥م) احد
كبار الأمراء الصالحية النجمية، دون
ان يفسر معنى هذا اللقب.

(المصادر: اليونيني: ذيل مرآة الزمان: ١٣٥/٣،
الدواداري: الدرّة الزكية: ٣٢، الذهبي: تاريخ
الإسلام (٦٧١-٦٨٠هـ): ١٥١، الصفدي: الوافي
بالوفيات: ٢٤٥/١٠، ابن الفرات: تاريخ: ٦٠/٧،
المقرئزي: المواعظ والاعتبار: ٤٣/٢، ابن تغري
بردي: النجوم الزاهرة: ٢٤٩/٧).

(٤٥٣) خاص خرجي

وهو اللقب الذي أطلق على الأمير

وصباغ: المعجم الجامع: ٧٨-٧٩، دهمان: معجم
الألفاظ: ٦٦، البقلي: التعريف: ١١٤.

Ayalon: Studies: (1): p 213-216

Ayalon: Khasakiyya: El 2: 4/1100

.Glubb: Soldier of fortune p 136

(٤٥٦) الخاصكية البرانية

فئة من المماليك الخاصكية كانت تخدم
خارج البيوت السلطانية، وسميت
بذلك تمييزاً لهم عن الخاصكية
الجوانية.

(المصادر: ابن شداد: تاريخ الملك الظاهر: ٢٤٤).

(٤٥٧) الخاصكية الجوانية

فئة من المماليك الخاصكية كانت تخدم
داخل البيوت السلطانية، وسميت
بذلك تمييزاً لهم عن الخاصكية البرانية.

(المصادر: ابن شداد: تاريخ الملك الظاهر: ٢٤٤،
الدوادار: زبدة الفكرة: ١٦٣).

(٤٥٨) خان مسرور

من أسواق الرقيق في مصر زمن
المماليك، كان يقع من باب الزهومة
إلى الجامع الأزهر بالقاهرة، ومن
خلال هذا السوق كانت تجري
صفقات شراء المماليك.

(المصادر: المقرئ: المواعظ والاعتبار: ٣٧٤/١،
٩٢/٢، العريبي: المماليك: ٨١، ضومط: الدولة
الملوكية: ٢٦).

السلطانية (المشتروات) يختارها
السلطان عند توليه الحكم، تكون بمثابة
فرقة خاصة به يكلفها بمهام معينة،
وتتمتع هذه الفرقة بأوضاع خاصة
ليست لغيرهم، مثل ملازمة السلطان
في مواعيد وأسفاره ودخولهم عليه في
أوقات خلواته، وقد نالوا الترقية
السريعة في رتب الجيش، وحصلوا
على أفضل المخصصات النقدية
والعينية، وقد اختلفت أعدادهم من
فترة إلى أخرى خلال العصر المملوكي
تبعاً لرغبة السلاطين بتكوين هذه الفئة
من المماليك، فقد بلغت أيام الناصر
محمد بن قلاوون أربعين خاصكياً ثم
أخذت في الازدياد حتى بلغت في عهد
الأشرف برسباني نحو الألف
خاصكي.

(المصادر: المقرئ: المواعظ والاعتبار: ٢١٦/٢،
السلوك: ٦٤٤/٢/١ حاشية ٤، ٨٢/١/٢، ٢/٢،
٥٢٦، ابن تغري بردي: النجوم الزاهرة: ٢٧/١٤،
١٩/١٥-٢٠، ٢٤، ٢٩٠، ٣٦٢-٣٦٠، ٢٩٠/١٥،
٢٢٣/١٦، ابن شاهين: زبدة: ١١٥-١١٦،
الخالدي: المقصد: ورقة ١٢٤، ابن إياس: بدائع:
٢/٢٠٥-٢٠٦، ٢٥٠/٣، ابن طولون: إعلام
الورى: ٩٩، ١٦٠، بوزي: تكملة المعاجم: ٩/٤،
الباشا: الفنون: ٤٦٢/١-٤٦٦، طرخان: النظم
الإقطاعية: ١٨٠ حاشية ٩٦، ضومط: الدولة
الملوكية: ٣١-٣٢، التونجي: المعجم الذهبي:
٢٣١، المعجم الفارسي العربي: ١١٧، حلاق

(٤٥٩) الخبز

جمعها أخباز، من المصطلحات الإقطاعية زمن المماليك ويعني إقطاع من الأرض، كما أطلق على ما يحصل عليه الجندي أو الأمير من عطاء عيني أو نقدي، وما يكفيه ويكفي الفرسان الذين في خدمته، والمصطلح مشتق في اللغات الأوروبية من اللاتينية (panis) ومعناه خبزة.

(المصادر: ابن شداد: تاريخ الملك الظاهر: ٣٨ - ٣٩، ١١٣-١١٤، الذهبي: تاريخ الإسلام (٦٥١-٦٦٠هـ): ٧، ١٥، الدواداري: الدر الفاخر: ٢٣٨، الدر الزكية: ٢٢٧، الصقاعي: ذيل وفيات الأعيان: ١١، ١٨٦، الصفدي: الوافي بالوفيات: ٣٦١/٨، ٤٥٨/٩، ٤٧٩، أعيان العصر: ٥٩٤/١، أبو الفداء: المختصر: ١٠٤/٧، الجزري: تاريخ حوادث الزمان: ١٢٠/١، ٣٢٥، المقرئزي: السلوك: ٦٥/١/١، ٦٥/١/٢، ١٤٦/١/٢، ٥١٧/٢/٢، ابن قاضي شهاب: تاريخ: ٨٨/٣، ٤٥٠، ١٨٦/٤، ابن تغري بردي: النجوم الزاهرة: ٢٣١/٧، ٢٦٦، ١١/٨، ٩٠، ٢٦٩، ٤٢/٩، ١٣٤/١٠، ١٨٨، ٩/١٤، صالح بن يحيى: تاريخ بيروت: ٨٩، ابن سباط: صدق الأخبار: ٦١٧/٢-٦١٨، دوزي: تكملة المعاجم: ١٥/٤، طرخان: النظم الإقطاعية: ٤٨٠، العريني: المماليك: ١٧٠، دهمان: معجم الألفاظ: ٦٦-٦٧).

(٤٦٠) الخرج

مصطلح يطلق على العرض الذي يتم فيه تخريج المماليك الكتابية من طباق القلعة، بعد مرحلة من التعليم

والتدريب كان هؤلاء المماليك قد مروا بها تحت إشراف الطواشية. (المصادر: العريني: المماليك: ١٢٣).

(٤٦١) الخرجية

يطلق هذا المصطلح عادة على من لا يلازم السلطان من الأمراء والمماليك، تمييزاً لهم عن غيرهم ممن يلازم السلطان (الخاصكية).

(المصادر: ابن شاهين: زبدة: ١١٦، طرخان: النظم الإقطاعية: ١٨٠ حاشية ٩٦، ماجد: نظم المماليك: ١٤٥/١).

(٤٦٢) الخركاه

مصطلح فارسي يعني الخيمة بشكل عام، أطلق للدلالة على البيوت المتنقلة المصنوعة من الخشب والمغلقة بالجوخ أو اللباد، تحمل أثناء الخروج للقتال لتقي الجنود من البرد.

(المصادر: العمري: مسالك الأبصار: ٣٩، القلقشندي: صبح الأعشى: ١٣٨/٢، المقرئزي: السلوك: ٣٢/١/١، ابن تغري بردي: النجوم الزاهرة: ٢٢/٩ حاشية ١٠، دوزي: تكملة المعاجم: ٨٣/٤، ماجد: نظم المماليك: ١٤٥/١، أدي شير: الألفاظ الفارسية: ٥٣، التونجي: المعجم الذهبي: ٢٣٧، المعجم الفارسي العربي: ١٢١، البقلي: التعريف: ١١٧، السامرائي: المجموع اللغوي: ٦٠، حلاق وصباغ: المعجم الجامع: ٨١-٨٢، دهمان: معجم الألفاظ: ٦٧).

(٤٦٣) الخزان

مصطلح يشير إلى المشرف على المال
المصاحب للجيش أثناء خروجه
للقتال.

(المصادر: ماجد: نظم: ١/١٦١-١٦٢).

(٤٦٥) خزانة الخاص

من الخزائن السلطانية، منها كانت
توزع الخلع الثمينة من قبل السلطان
على كبار الأمراء وأرباب الوظائف،
وهناك إشارات إلى استخدامها كسجن
لبعض الأمراء والماليك، وتسمى
الخزانة الشريفة أيضاً.

(المصادر: ابن دقماق: النفحة المسكية: ٢٥٨،
القلقشندي: صبح الأعشى: ٣/٤٥٢، المقرئ:
المواعظ والاعتبار: ٢/٢١٧، السلوك: ٣/٦٩٦،
ابن شاهين: زبدة: ١٢٢، الصيرفي: نزهة
النفوس: ١/٢٨٨، الظاهري: نيل الأمل: ٢/٢٨٦،
البقلي: التعريف: ١١٨).

(٤٦٦) الخزانة الشريفة

انظر مادة (خزانة الخاص).

(٤٦٧) خزانة شمائل

من أشهر سجون القاهرة التي أعدت
لاعتقال الأمراء والماليك فيها، تنسب
إلى الأمير علم الدين شمائل والتي
القاهرة في أيام الملك الأيوبي الكامل
بن العادل بن أبي بكر بن أيوب، وهي

(٤٦٤) خزانة البنود

من منشآت الدولة الفاطمية، كانت
معدة لتخزين البنود (الرايات
والأعلام) والأسلحة، وبعد الحريق
الذي شب فيها سنة ٤٦١هـ /
١٠٦٨م، أصبحت سجوناً يعقل فيه
الأمراء وكبار رجال الدولة من
الوزراء والأعيان واستمرت كذلك
خلال العصر الأيوبي، وفي عهد
الماليك استمرت سجوناً لهذه الشريحة
من الأمراء حتى زمن الناصر محمد بن
قلاوون، عندما هدم هذا السجن سنة
٧٤٤هـ / ١٣٤٣م.

(المصادر: المقرئ: السلوك: ٢/٦٤٠، المواعظ
والاعتبار: ١/٤٢٣-٤٢٥، ٢/٣١-٣٢، ١٨٨،
البقلي: التعريف: ١١٧، علاء حسين: السجون
والعقوبات: ٣٩.

وانظر الأمثلة على الاعتقال في هذا السجن في:
ابن شداد: تاريخ الملك الظاهر: ١٣٣، المنصوري:
التحفة الملوكية: ١٢٨، الذهبي: تاريخ الإسلام
(٦٦١-٦٧٠هـ): ١٨٩، الصفدي: أعيان العصر:
١/٦١٩، أبو الفداء: المختصر: ٧/٢٨، ابن
الفرات: تاريخ: ٨/١٩١، ابن دقماق: النفحة

من أشنع السجون وأوحشها، ظلت معتقلاً للأمرء والممالك الذين وجب عليهم القتل حتى هدمها السلطان المؤيد شيخ سنة ٨١٨هـ / ١٤١٥ م، وأدخله في جملة ما هدمه من الدور وبني مكانه مدرسته وجامعه بجوار باب زويلة بالقاهرة.

(المصادر: القلقشندي: صبح الأعشى: ٩٣/١٣، المقرئني: المواعظ والاعتبار: ١٨٨/٢، ابن اياس: بدائع الزهور: ٢٠/٢، علاء حسين: السجون والعقوبات: ٢٩-٤٠، احمد عطية: القاموس الإسلامي: ٢٣٣/٢، حلاق وصباغ: المعجم الجامع: ٨٢، دهمان: معجم الألفاظ: ٦٨.

وانظر الأمثلة على الاعتقال في هذا السجن في: ابن الفرات: تاريخ: ١٣٢/١/٩، ١٥١، ٢١٦، ٢٨٠/٢/٩، ٣٩٤، ابن حجر: إنباء الغمر: ١٧٠/٧، ابن قاضي شهبة: تاريخ: ١١٠/٣، ٢٨٦، ٣٧٨-٣٧٩، ٣٩٤، ١٨/٤، المقرئني: السلوك: ٣/٢، ٥٧٦-٥٧٧، ٦٤٠، ٨٤١، ٨٤٧، ٣٣١/١/٣، ٣٩٧، ٤٧٣/٢/٣، ٧١٩، ٧٣١، ٣/٣، ١١٠٠، ١١٣/١/٤، ١٥٣، ابن تغري بردي: النجوم الزاهرة: ١٦/١٠، ٢٨، ٢٥٩، ١٨٤/١١، ٢١٢-٢١٣، ٢٨٢، ١٤/١٢، ٢١، ٢٨، ٩١، الصيرفي: نزهة النفوس: ٧٢/١، ١٩٦، ٢٥٢، ٢٧٠، ٢٨٩، ٣٢٦، ٢/١٦٠، السخاوي: الضوء اللامع: ٣/٩، ٣٠٩، وجيز الكلام: ١/٣٢٧، ابن اياس: بدائع الزهور: ١/١، ٥٣٩، ٥٨٤، ٢/١، ٣٩٨، ٤٣٩).

(٤٦٨) الخزانة الكبرى

من خزائن دولة المماليك الهامة قبل استحداث خزانة الخاص، كانت تخزن

فيها الخلع التي توزع من قبل السلطان على أمراء الجيش وكبار رجال الدولة. (المصادر: القلقشندي: صبح الأعشى: ٣٣٦/١١-٣٣٧).

(٤٦٩) الخزانة / الخازندار

مصطلح أطلق على من يتولى الإشراف على محتويات خزانة أموال السلطان أو الأمير وما فيها من نقد وقماش، أسندت إلى احد أمراء الطبلخاناه ثم انتقلت إلى احد أمراء الألفوف، وقد وجدت هذه الوظيفة في نيابات بلاد الشام وأسندت لأحد أمراء العشرات وأحياناً لأحد الأجناد يساعده خازندارية اقل رتبة منه، وتلخص مهمته في الإشراف على الخلع والتشريف السلطانية والأسلحة أيضاً بقلعة كل نيابة من هذه النيابات، لذا تسمى وظيفته حيثذب "خزندارية القلعة".

(المصادر: النسبكي: معيد النعم: ٢٦، القلقشندي: صبح الأعشى: ٢١/٤، ١٨٦، ٤٦٢-٤٦٣، الخالدي: المقصد: ١٢٧، ابن طولون: نقد الطالب: ٦٠، الباشا: الفنون: ١/٤٥٣-٤٦٠، دهمان: معجم الألفاظ: ٦٨، الطراونة: مملكة صفد: ٢٤٤، الخرابشة: نيابة طرابلس: ٩٩).

(٤٧٠) خزندارية القلعة

انظر مادة (الخزندار).

(٤٧١) الخشقدمية

انظر مادة (الماليك الظاهرية).

(٤٧٢) الخشداشية

وتسمى الخجداشية أو الخوشداشية أو الخشتاشية أيضاً، وصيغة المفرد (خشداش، خجداش، خوشداش، خشتاش)، وهي لفظة فارسية أصلها "خواجه تاش" أطلقت على رابطة الزمالة التي جمعت الماليك الذين اشتراهم سلطان ما وعاشوا معاً حياة التعليم والتدريب في طباق القلعة، وظلت هذه الرابطة بينهم بعد التخرج والانطلاق للحياة العسكرية، وبحكم هذه الرابطة ظهر مفهومان هما: الأنبي (الأخ الصغير للملوك)، والأغا (الأخ الكبير له)، وقد لعبت هذه الرابطة دوراً بارزاً في أحداث الصراع على السلطة التي مرت بها دولة الماليك، وكانت وراء وصول العديد من الأمراء إلى السلطنة ممن لم يرثوا العرش عن إبتائهم، كما كانت سبيلاً إلى حصول الكثير من الأمراء والماليك على العديد من الامتيازات المالية والإقطاعية، والوصول إلى أعلى الرتب العسكرية والوظائف السياسية والإدارية في الدولة بمجرد وصول احد

أفراد طائفة ما تجمعها هذه الرابطة إلى الحكم.

(المصادر: المقرئبي: السلوك: ٢/١ / ٣٨٨-٣٨٩ حاشية ٣، الموعظ والاعتبار: ٢/٢٤١، بوزي: تكملة المعاجم: ٤/٢٦، العريني: الماليك: ٢١١-٢١٤، ٢١٦-٢١٨، الفارس المملوكي: ٥٩، طرخان: النظم الإقطاعية: ٤٨٠-٤٨١، البقلي: التعريف: ١٢٠، الخطيب: معجم المصطلحات: ١٦٢، حلاق وصباغ: المعجم الجامع: ٨٣، دهمان: معجم الألفاظ: ٦٨-٦٩، زيادة: بعض ملاحظات: ٨١، p206 (1): Ayalon Studies، Ayalon: Mamluk: E12 6/1318

وانظر أمثلة على دور هذه الرابطة في الصراع على السلطة في: المنصوري: مختار الأخبار: ٢٠، العسقلاني: الفضل الماثور: ٢٨، ٥٢، ٦٤، ابن عبد الظاهر: تشریف الأيام والعصور: ٦٣-٦٤ (ملحق)، الصفدي: الوافي بالوفيات: ٢٤/٢٣٣، ابن الفرات: تاريخ: ٨/٧٤، ابن بقماق: النفحة المسكية: ٤٠-٤١، ٥٦، ٧٩، الجواهر الثمين: ٢/٦٤، الخزنداري: تاريخ مجموع النوادر: ١٠٩، ١٨٤، ابن تغري بردي: النجوم الزاهرة: ٧/١٢-١٣، ١٠٣، ٨٥/٨، ١٢/١٨٠، ١٥/٢٤١، ابن اياس: بدائع الزهور: ١/١ / ٢٩١، ٣٩٥، ٢/٧١).

(٤٧٣) الخصيان

مصطلح أطلق عموماً على الخدام من العبيد، وعند الماليك أطلق على فئة الطواشية من العبيد الذين كانوا يعملون كخدام في القلعة بمهام مختلفة كان من بينها الإشراف على تربية الماليك في الطباق (انظر مادة: طواشي، العبيد السود).

(٤٧٤) الخطاف

ويسمى فأس القتال وهو سلاح يشبه الطبر يمتاز بوجود رأس مدببة على شكل شوكة متصلة بالنصل ومقابلة للجزء الآخر (الشفرة)، لها ميزة إضافية في إيذاء العدو.

{ انظر ملحق الأشكال والرسومات: رقم ٢١ }

(المصادر: هندي: الأسلحة: ١٤٩-١٥٠).

(٤٧٥) الخطام

جمعها مخاطم، وهي الجلاجل التي توضع في مقدمة الخيل، وتكون من الفضة ونحوها.

(المصادر: ماجد: نظم: ١٧٧/١).

(٤٧٦) الخف البرغالي

من ألبسة الفرسان زمن المماليك، وهو حذاء خفيف يلبسه الفارس، كان يصنع من الجلد البلغاري الأسود، أو من جلد اصفر "أدم" ويثبت فيه مهماز من الحديد.

(المصادر: القلقشندي: صبح الأعشى، ٤١/٤،

ابن تغري بردي: النجوم الزاهرة: ٣٣١/٧

حاشية ٤، ٢٠/١٠ حاشية ٤، المنهل الصافي:

٩٧/٩، ماير: الملابس الملوكية: ٦٣-٦٤، دوزي:

المعجم المفصل: ١٢٨، العريني: المماليك: ٢٢٣-

٢٢٤، طرخان: النظم الإقطاعية: ٣١٣-٣١٤)

(٤٧٧) الخفراء

انظر مواد (أرباب الدرك) و(المدركون) و(الدرك).

(٤٧٨) الخلعة

مصطلح يشير إلى مجموعة من الملابس الثمينة التي كان السلطان يمنحها لكبار الأمراء في مناسبات معينة كتولية السلطنة، وحلول رأس السنة الهجرية، وشهر رمضان، والعيدين، والحفلات المختلفة، وعند خروج السلطان إلى الميدان للعب مع الأمراء، وخروجه للصيد، وعند دوران محمل الحج في كل عام، (انظر انواع الخلع في المواد التالية).

(المصادر: القلقشندي: صبح الأعشى: ٥٢/٤-

٥٤، المقريني: المواعظ والاعتبار ٢/١١١، ٢٠٩-

٢١٠، ٢١٧، ٢٢٧-٢٢٨، ابن تغري بردي:

النجوم الزاهرة: ١٦/٢٢٠، ٢٥٩، ابن الجزري:

تاريخ حوادث الزمان: ١/٢٤٧-٢٤٨، ابن

الحمصي: حوادث الزمان: ١/٣٠٩، ٣٨٧، ماير:

الملابس الملوكية: ١٠٩-١١٠، طرخان: النظم

الإقطاعية: ٢٠٨، ماجد: نظم: ٢٨/١، احمد

مطلوب: معجم الملابس: ٥٥، حلاق وصباغ:

المعجم الجامع: ٨٤).

(٤٧٩) خلعة الاستقرار

من انواع الخلع التي كان السلطان يمنحها لكبار الأمراء إذا ما عين

السلوك: ٣/٣ / ١١٧٥، ابن تغري بردي: النجوم الزاهرة: ١٤/١٠، ١٧، ١٦٩، ابن طولون: مفاكهة الخلان: ١/١٨، ابن الحمصي: حوادث الزمان: ٢/٢٧، ١١٣).

(٤٨٢) خلعة السفر

من انواع الخلع التي كان السلطان يمنحها لكبار الأمراء إذا نوى أحدهم السفر في مهمة معينة، أو لأمير قادم استاذن في الرحيل.

(المصادر: ماير: الملابس الملوكية: ١٠٩) وانظر الأمثلة على هذه الخلعة في: ابن الفرات: تاريخ: ٩/١/٦٢، ٢٠٧، المقريزي: السلوك: ٢/٢ / ٢٥٩، ٣/٢ / ٥١٤، ٥٢٣، ٦٣٧، ١/٤ / ٣٨٤، ابن تغري بردي: النجوم الزاهرة: ١٣/٥٤، ١٤/٤٥، ٤٦، ٥٦، ٢٤٧، ٢٥٢، ٢٥٣، ٢٧٢، ٢٨٥، ٣٠٥، ٣٠٧، ٣٥٩، ٣٦٧، ٣٦٨، ١٥/٢٤٨، ١٦/١١٨، ٢٢٧، ٣٦٢، ٣٦٥، الصيرفي: نزهة النفوس: ٣/٢٣٠، ابن الجزري: تاريخ حوادث الزمان: ٢/٦٢، ابن الحمصي: حوادث الزمان: ٢/٢٦).

(٤٨٣) خلعة العافية

من انواع الخلع التي كان السلطان يمنحها لكبار الأمراء إذا حصل لأحدهم الشفاء من مرض ما.

(المصادر: ماير: الملابس الملوكية: ١٠٩-١١٠).

(٤٨٤) خلعة العزل

من انواع الخلع التي كان السلطان

أحدهم في منصب من المناصب.

(المصادر: ماير: الملابس الملوكية: ١٠٩).

وانظر أمثلة على هذه الخلعة في: ابن الفرات: تاريخ: ٩/١/٢٣٦، المقريزي: السلوك: ٤/١/١٤٥، ٢٤٥، الصيرفي: نزهة النفوس: ٣/٣٤٨).

(٤٨٠) خلعة الاستمرار

من انواع الخلع التي كان السلطان يمنحها لكبار الأمراء، إذا ما تم تثبيت أحدهم في وظيفة ما، أو استمر في عمله بعد توقيفه لسبب من الأسباب.

(المصادر: ماير: الملابس الملوكية: ١٠٩).

وانظر الأمثلة على هذا النوع من الخلع في: المقريزي: السلوك: ٣/٢/٤٨٨، ٧٠٩، ١/٤/٣٧، ٢٤٦، ٤/٢/٥٧٣، ٨١٧، ابن قاضي شهبه: تاريخ: ٤/٢٢، ٩٣، ١٠٠، ١٥٧، ابن تغري بردي: النجوم الزاهرة: ١١/٢٣٢، ١٢/٦٤، ١٤/١٧٢، ٢٣٢، ٢٥٣، ١٥/٦٤، ٢٣١، ١٦/٧٩، العيني: عقد الجمان (٧٨٤-٨٠١هـ): ١٢٢، ٤٠٧، الصيرفي: نزهة النفوس: ١/٧٨، ٢/١٣٥، ٢١٣، السخاوي: الضوء اللامع: ٣/٢٧٨، ابن طولون: مفاكهة الخلان: ١/٢١، ٦٦، ٢١٩، ٢٤٣، ابن الحمصي: حوادث الزمان: ٢/١١٣).

(٤٨١) خلعة الرضا

من انواع الخلع التي كان السلطان يمنحها لكبار الأمراء في حال الصفح عنهم وإعادتهم إلى إمرتهم.

(المصادر: ماير: الملابس الملوكية: ١١٠).

وانظر الأمثلة على هذه الخلعة في: المقريزي:

(٤٨٨) الخنجر

من الأسلحة الفردية الخفيفة التي استخدمت لطعن وجرح الأعداء، يتألف من شفرة معدنية مديبة ذات حدين متصلة بنصاب مصنوع من القرن أو العاج أو الخشب أو المعدن.

{ انظر ملحق الأشكال والرسومات: رقم ٦ }

(المصادر: زكي: السلاح في الإسلام: ٢٣، هندي: الأسلحة: ١٥٣-١٥٦، عون: الفن الحربي: ١٥٤).

(٤٨٩) الخواجا

مصطلح فارسي يعني تاجر أو معلم، وهو من الألقاب التي أطلقت على تجار الممالك الذين كانوا يجلبون الممالك الصغار من أسواق الرقيق ويبيعونهم للسلطين الممالك في مصر، من أشهرهم الخواجا عثمان بن مسافر (ت ٧٨٣هـ / ١٣٨١م) في سلطنة الظاهر برقوق الذي جلب السلطان برقوق نفسه وساهم في جلب العيد من الممالك الجراكسة إلى مصر، ويجمع المصطلح على خواجكية وخواجات.

(المصادر: القلقشندي: صبح الأعشى: ١٣/٦، المقريزي: السلوك: ٤٧٦/٢/٣، درر العقود الفريدة: ٢٨٩/٢، ابن حجر: إنباء الغمر: ٧٢/٢، ابن تغري بردي: النجوم الزاهرة: ٢٢٠/١١).

يمنحها لكبار الأمراء في حال إعفاءهم من الخدمة العسكرية لأسباب لا علاقة لها بغضب السلطان على الأمير.

(المصادر: ماير: الملابس الملوكية: ١١٠)

(٤٨٥) خلعة القدوم

من انواع الخلع التي كان السلطان يمنحها لكبار الأمراء في حال قدوم احدهم من احد الأقاليم إلى العاصمة.

(المصادر: ماير: الملابس الملوكية: ١٠٩، وانظر: ابن الجزري: تاريخ حوادث الزمان: ٦٢/٢).

(٤٨٦) خلعة النيابة

من انواع الخلع التي كان السلطان يمنحها لكبار الأمراء عند ترقية أمير ما إلى مرتبة نيابة السلطنة.

(المصادر: ماير: الملابس الملوكية: ١٠٩).

(٤٨٧) خليل أمير المؤمنين

من الألقاب التي خوطب بها أبناء السلطين المستقرين في الحكم في المكاتبات الرسمية الموجهة إليهم.

(المصادر: ابن ناظر الجيش: تنقيف التعريف: ١٨٧، القلقشندي: صبح الأعشى: ٤٧/٦، ١٠٨، ١١٣، ١٢٨، الباشا: الألقاب: ٢٠٠-٢٠١، البقلي: التعريف: ١٣٣).

٢٢٣، دوزي: تكملة المعاجم: ٢٢٧/٤، الباشا:
الألقاب: ٢٧٩، البقلي: التعريف: ٧٣، حلاق
وصباغ: المعجم الجامع: ٨٥، دهمان: معجم
الألفاظ: ٦٢، دهمان: معجم الألفاظ: ٦٩).

(٤٩٠) الخواص / خاصة السلطان

انظر مادة (الخاصكية، الأمراء
الخاصكية).

(٤٩١) الخوذة

مصطلح فارسي أطلق عموماً على
جميع الأغذية الواقية التي تحمي الرأس
أثناء القتال، وهي قلنسوة من الحديد
أو الفولاذ وتصنع أحياناً من الزرد،
وتكون مبطنة من داخلها بالقطن
والإسفنج لامتصاص أكبر قدر من
الصدمات.

{ انظر ملحق الأشكال والرسومات: رقم ٧ }

(المصادر: ماير: الملابس المملوكية: ٧٥، العريني:
الفارس المملوكي: ٦٣، أدي شير: الألفاظ
الفارسية: ٥٨، زكي: الجيش المصري: ٢/٢٦-
٢٧، والسلاح في الإسلام: ٢٣، ماجد: نظم:
١٦٩/١، البقلي: التعريف: ١٢٤، هندي:
الأسلحة: ٤٠).

(٤٩٢) الخول

من موظفي الإصطبلات السلطانية
(الشريفة) القائمين على خدمة
الخيل.

(المصادر: ابن شاهين: زبدة: ١٢٦، نبيل عبد
العزیز: الخيل ورياضتها: ١٢٣، حلاق
وصباغ: المعجم الجامع: ٨٦، دهمان: معجم
الألفاظ: ٧٠).

(٤٩٣) الخوند

لفظ تركي أو فارسي معناه السيد أو
الأمير، يخاطب به الذكور والإناث
على حد سواء، كما يخاطب به الملوك
وكبار الأمراء، وأمهات الملوك
وزوجاتهم.

(المصادر: ابن تغري بردي: النجوم الزاهرة:
١٠/١٣ حاشية ٣، الشهابي: معجم ألقاب أرباب
السلطان: ٣٩).

(٤٩٤) الخيطي / الخيطية

نوع من السفن يتم صنعها من
خشب الساج دون اللجوء إلى تثبيت
أجزائها بالمسامير بل يخيوط من
القنبار، تمتاز بقاعها العميق والمدبب
الذي يترك وراءه أثراً في الماء على
شكل خيط، استخدم هذا النوع من
السفن في العصر المملوكي في نقل
المؤن والعتاد العسكري والجنود في
حملات المماليك على جزيرة قبرص.

(المصادر: ابن شاهين: زبدة: ١٣٩-١٤٠، سعاد
ماهر: البحرية: ٣٤٢، النخيلي: السفن: ٤٣-٤٤،
إبراهيم سعيد: البحرية: ٢٢٦).

(٤٩٥) خيل الطلب

فرقة من الخيالة تتولى اقتفاء آثار
المنهزمين بعد القتال.

(المصادر: المنصوري: التحفة الملوكية: ١٦٧،
الدوادار: زبدة الفكرة: ٣٧٨).

(٤٩٦) خيل النوبة

انظر مادة (فرس النوبة).

(٤٩٧) خيول المنادة

أطلق هذا المصطلح على الخيول التي
تشارك في المواكب العسكرية التي
تجري بنيابات بلاد الشام.

(المصادر: القلقشندي: صبح الأعشى: ١٩٤/٤-
١٩٥، البقلي: التعريف: ١٢٦).

حرف الدال

(٤٩٨) دار الصناعة

مصطلح أطلق في العصور الإسلامية على الأماكن المعدة لبناء السفن على اختلاف أنواعها، وفي العصر المملوكي وجدت هذه الدور على سواحل البحار (المتوسط والأحمر) والأنهار، وقد مثل النيل في مصر في عصر المماليك الشريان الحيوي الذي نقلت من خلاله المواد اللازمة لصناعة السفن من الخشب والكتان وغيرها عبر السفن والمراكب النيلية المختلفة. ومن أشهر دور صناعة الأساطيل الحربية في عصر المماليك في مصر (دار صناعة الروضة، دار صناعة مصر (الفسطاط)، دار صناعة بولاق، دار الصناعة في جزيرة أروى، دار صناعة قصر ابن العيني).

(المصادر: المقرئزي: المواعظ والاعتبار: ١٨٩/٢، ١٩٤-١٩٧، العبادي وسالم: تاريخ البحرية: ٢١٦-٢٢٦).

(٤٩٩) الدبابة

وهي من آلات الحصار سميت بذلك لأنها تدب ديبياً أي تمشي على مهل، وكانت تسمى قبل ذلك بالزحافة، وهي آلة تشبه الأبراج ومكونة من أربعة طبقات الأولى من خشب والثانية من رصاص والثالثة من حديد والرابعة من النحاس الأصفر، مغطاة بالجلود المنقوعة بالخل لحمايتها من النيران المقذوفة من الأعداء واختراق سهامها، كما تقوم بحماية من بداخلها من السهام والحجارة التي يلقيها المحاصرون، وتمشي على عجلات ويدفعها المحاصرون إلى أسوار القلاع والحصون، ويختبئ بداخلها المحاصرون أثناء حصار القلاع والحصون للقيام بأعمال النقب والحفر لهدم الأسوار أو تسلقها، كما استخدمت لهدم الأسوار بواسطة رأس الكبش الذي يثبت في مقدمتها والذي

يدفع بقوة تجاه السور (انظر مادة: رأس الكبش).

{ انظر ملحق الأشكال والرسومات: رقم ١٣ }

(المصادر: العباسي: أثار الأول: ١٩٢-١٩٣، دوزي: تكملة المعاجم: ٢/٣٣، المقرئزي: السلوك: ١/١/٥٩ حاشية ٨، ١/٢/٥٢٦-٥٣٠، الطرسوسي: تبصرة: ١٨-١٩، الزردكاش: الأنيق: ١٢٣، ماجد: نظم: ١/١٦٩، احمد عطية الله: القاموس الإسلامي: ٢/٣٤٤-٣٤٥، زكي: الجيش المصري: ٢/٢٨، السلاح في الإسلام: ٢٤-٢٥، عون: الفن الحربي: ١٦٨-١٧١، حلاق وصباغ: المعجم الجامع: ٨٨، دهمان: معجم الألفاظ: ٧٣، هندي: الأسلحة ٢١٩-٢٢٦).

(٥٠٠) الدبادب

جمعها دبادب، اسم أطلق على الطبول التي تدق للسلطان وكبار أمراء الجيش.

(المصادر: القلقشندي: صبح الأعشى: ٤/١٣٤، السامرائي: المجموع اللفيغ: ٤٢، حلاق وصباغ: المعجم الجامع: ٨٩).

(٥٠١) الدبندار

مصطلح فارسي أطلق على ضارب الطبل من الممالك الصغار ضمن فئة العاملين في الطبلخاناه (موسيقى الجيش).

(المصادر: القلقشندي: صبح الأعشى: ٤/١٢، المقرئزي: السلوك: ٢/٢/٥٢١ حاشية ٢، الباشا: الفنون: ٣/١١٥٠، البقلي: التعريف:

١٣٢-١٣٣، السامرائي: المجموع اللفيغ: ١٠٣، الخطيب: معجم المصطلحات: ١٧٦، حلاق وصباغ: المعجم الجامع: ٨٩).

(٥٠٢) الدبوس

لفظة فارسية أطلقت على نوع من الأسلحة كان يحمل ويوضع تحت ركة الفارس، استخدم لتحطيم خوذ الأعداء، وبالتالي فهو من آلات الحرب الراضة، ويتكون من جزأين الأول وهو النصاب أو المقبض وعادة ما يكون من الخشب القوي مطلي بمادة مانعة للرطوبة أو مغطى بالجلد، والثاني هو الخرزة التي تشكل رأس الدبوس وتكون بشكل كروي أو مضلع من الحديد أو الصلب أو على هيئة نتوءات مثلثة الشكل، وتتصل هذه الخرزة أحيانا بالمقبض بسلسلة حديدية.

{ انظر ملحق الأشكال والرسومات: رقم ١٤ و ١٥ }

(المصادر: الطرسوسي: تبصرة: ١٥، الرماح: الفروسية: ٨٥-٩٩، العمري: التعريف: ٣٠٠-٣٠١، القلقشندي: صبح الأعشى: ٢/١٤٢، المقرئزي: السلوك: ١/٢/٥٤٧، ٢/٢/٣٢٤ حاشية ١، الحموي: النفحات المسكية: ٢٤-٢٥، ٦٢، ماير: الملابس الملوكية: ٨٤، المعجم الوسيط: ١/٢٧٠، زكي: الجيش المصري: ٢/٤٧، السلاح في الإسلام: ٢٦، عون: الفن الحربي: ١٥٤-١٥٥، البقلي: التعريف: ١٣٣، الخطيب: معجم المصطلحات: ١٧٦، حلاق

وصباغ: المعجم الجامع: ٨٩، دهمان: معجم
الألفاظ: ٦٢، هندي: الأسلحة: ١٤٢-١٤٨).

(٥٠٣) الدبوقة

كيس من الحرير الأصفر أو الأحمر
استخدمه الأمراء والماليك في شد
ضفائر شعرهم.

(المصادر: المقرئزي: المواعظ والاعتبار: ٩٨/٢،
ابن تغري بردي: النجوم الزاهرة: ٣٣١/٧
حاشية ١، ماجد: نظم: ١٦٦/١، البقلي:
التعريف: ١٣٣ (عن دوزي)، رجب إبراهيم:
المعجم العربي: ١٦٧).

(٥٠٤) الدرع

أطلق مصطلح الدرع عموماً على
القميص الذي يكسو جسم المقاتل
لحمايته من أية ضربة موجهة من
العدو، وقد صنعت الدروع من زرد
متداخل الحلقات أو من الصفائح
المعدنية أو من الجلد السميك الذي
يلبس تحته لباس آخر محشو بالقطن أو
اللباد أو الصوف لمزيد من الوقاية،
وللدرع أنواع عديدة منها على سبيل
المثال: السابغة (التي تغطي الجسم
كاملاً) البتراء (الكاملة لكن دون
أكمال وتصل إلى الركبة)، الذائلة
(طويلة الذيل)، الزعفة (اللينة
الواسعة)، المضاعفة (مصنوعة من

الزرد المتداخل)، الثرة (سلسلة
واسعة)، الثالثة (فضفاضة واسعة)،
المسرودة (مصنوعة من حلقات
حديدية)، السك (الضيقة اللابسة
لأعضاء الجسم)، اللامة (التامة
بتوابعها).

{انظر ملحق الأشكال والرسومات: رقم ١٦}

(المصادر: هندي: الأسلحة: ٣٠-٣٩. وانظر عن
الدرع في: أبو عبيد: السلاح: ٢٨-٣٠، عيسى
بن إبراهيم: نظام الغريب: ٩٧-١٠٠،
الطرسوسي: تبصرة: ١٤، النويري: نهاية الأرب:
٢٤١/٦-٢٤٥، العمري: التعريف: ٣٠٢،
مجهول: خزانة السلاح: ٦٠-٦٣ (مقدمة
المحقق)، ٢٠١-٢٠١، القلقشندي: صبح
الأعشى: ١٤٢/٢-١٤٣، ابن هذيل: حلية
الفرسان: ٢٢٥-٢٣٠، ابن جماعة: مستند
الأجناد: ٦١-٦٢، ماير: الملابس الملوكية: ٦٦،
احمد عطية: القاموس الإسلامي: ٣٦٠-٣٦١،
زكي: الجيش المصري: ٢١/٢، ٢٨-٢٩، السلاح
في الإسلام: ٢٦-٢٧، ٣٠، عون: الفن الحربي:
١٧٥-١٨٦، البقلي: التعريف: ١٣٤-١٣٥).

(٥٠٥) الدرقة

نوع من التروس، مصنوع من الزرد أو
من الجلد السميك.

(المصادر: القلقشندي: صبح الأعشى: ١٤٣/٢،
ماير: الملابس الملوكية: ٨٦، ابن جماعة: مستند
الأجناد: ٦١-٦٢، دوزي: تكملة المعاجم:
٣٣٤/٤، البقلي: التعريف: ١٣٥، هندي:
الأسلحة: ١٧-١٩).

(٥٠٦) الدرك

مصطلح يعني التبعة، أطلق على المكان الذي تجري عليه الحراسة باستمرار على شكل مناوبة لا تنقطع، وهناك الكثير من البلدان جعلت دركاً لأمرء العربان من قبل المماليك وأصبحت تحت تبعيتهم وخفارتهم، وقد استخدم هذا المصطلح في العصور الوسطى للدلالة على حماية الأطراف والثغور في الدولة، وقد أوكل المماليك هذه المهمة لبعض القبائل العربية في بلاد الشام مقابل الإقطاعات والامتيازات التي منحت لهم، وكان من أشهرهم أمرء الغرب من بني تنوخ البحتريين على سواحل بلاد الشام، إضافة إلى بعض العربان والتركمان والأكراد.

(المصادر: الصفدي: أعيان العصر: ٦١٢/٢، القلقشندي: صبح الأعشى: ٢١٤/٤، ٢٠٤/٧، المقريزي: السلوك: ٤٦٥ / ٢ / ١، حاشية ١، صالح بن يحيى: تاريخ بيروت: ٣٧، ١٠٦، الشدياق: أخبار الأعيان: ٢١٩/١، ٢٢، دوزي: تكملة المعاجم: ٣٣٥-٣٣٦، ٤، طرخان: النظم الإقطاعية: ١٩٧-١٩٨، ٤٨٢، البقلي: التعريف: ١٢٥).

(٥٠٧) الدرمنة

من السفن النيلية التي استعملت في

نقل الغلال الخاصة بالسلطين والأمرء من مناطق إقطاعاتهم في أيام زيادة النيل.

(المصادر: النخيلي: السفن: ٤٦-٤٨، إبراهيم سعيد: البحرية: ١٠٩-١١٠).

(٥٠٨) الدشار

انظر مادة (الجشار).

(٥٠٩) الدشارية

من موظفي الإصطبلات السلطانية (الشريفة)، يبدو أنهم المسئولون عن خيول الدشار التي تصاحب الجيش في القتال لاستخدامها عند الحاجة، أو متابعة مراعي الخيول التي تعود للإصطبلات السلطانية.

(المصادر: ابن شاهين: زبدة: ١٢٦، نبيل عبد العزيز: الخيل ورياضتها: ١٢٣).

(٥١٠) الدشن

نوع من الخناجر التي يحملها الفارس أثناء خروجه للقتال.

(المصادر: ماير: الملابس الملوكية: ٦٧).

(٥١١) الدغليس

من السفن النيلية الصغيرة ذات المجاديف التي استخدمت في أغراض

(٥١٥) دلال الرقيق

انظر مادة دلال الممالك.

(٥١٦) دلال الممالك

مصطلح أطلق على أحد العاملين في مجال جلب الممالك، كان يساعد تاجر الممالك في البحث عن الممالك وجلبهم من أسواق الرقيق.

(المصادر: السبكي: معيد النعم: ١٤٤، المقرئزي: المواعظ والاعتبار: ٢/٢١٣، ابن شاهين: زبدة: ١١٥، ابن طولون: نقد الطالب: ١٩٠، ماجد: نظم: ١٣/١).

(٥١٧) دهر

من أسماء الأمرء الممالك، وهو لفظ تركي يفيد معنى الحديد.
(المصادر: القلقشندي: صبح الأعشى: ٥/٤٢٥).

(٥١٨) دمر داش

من الأسماء التركية التي تسمى بها بعض الأمرء والممالك في الجيش المملوكي، ويعني الاسم 'حجر حديد'.
(المصادر: ابن تغري بردي: المنهل الصافي: ٣١٥/٥).

(٥١٩) الدمرداشية

انظر مادة (الممالك الدمرداشية).

الاستطلاع العسكري، كما استخدمت في تعدية الناس في النيل، وتسمى الدغيص أيضاً.

(المصادر: إبراهيم سعيد: البحرية: ١١٠).

(٥١٢) الدغيص

انظر ماد (دغليس).

(٥١٣) دكة المحتسب

من أماكن مراقبة بيع وشراء الممالك في مصر، ظلت قائمة حتى سنة ٨٤٩هـ / ١٤٤٥م، ثم نقلت إلى سوق جديدة بجوار خان الخليلي أنشأها السلطان قانصوه الغوري سنة ٩٢٠هـ / ١٥١٤م.

(المصادر: العريني: الممالك: ٨١).

(٥١٤) دكة الممالك

من الأماكن التي كان يجري فيها بيع الرقيق بشكل عام والممالك بشكل خاص، وتقع في خان مسرور، وصفه المقرئزي بقوله "كانت موضعاً يجري فيه بيع الممالك الترك والروم إلى أيام الظاهر برقوق ثم أبطل ذلك".

(المصادر: المقرئزي: المواعظ والاعتبار: ١/٣٧٤).

(٥٢٠) الدهل

كلمة فارسية تطلق على الطبل الكبير، وقد تردد ذكر الدهل ضمن مجموعة الطبول التي شكلت قسماً هاماً من الطبلخانا (الموسيقى العسكرية).

(المصادر: ابن تغري بردي: النجوم الزاهرة: ٤٤/٨ حاشية ١، دوزي: تكملة المعاجم: ٤٢١/٤، التونجي: المعجم الذهبي: ٢٨٥، المعجم الفارسي العربي: ١٤٨).

(٥٢١) الدهليز

الدهليز عموماً مصطلح فارسي يطلق على الممر الذي يفضي إلى نهاية ما كالممر الذي يصل ما بين الباب والدار، وفي عصر المماليك أطلق المصطلح على مساكن المماليك البحرية المرتبين لحماية السلطان في القلعة، غير ان هذا المصطلح دل أيضاً في مصادر العصور الوسطى على الخيمة التي ترافق السلطان في الحرب، وهي خيمة قائمة بذاتها لا تتصل بأي نوع آخر من الخيام، وتشكل القسم الأمامي من خيام الجيش، وفي الحملات العسكرية التي تتطلب السرعة يكتفى بنصب هذه الخيمة بشكل منفرد دون ان يقام إلى جانبها خيام أخرى لتشكل بذلك مقر

السلطان ومجلسه أثناء الخروج للقتال، وقد أطلقت المصادر المعاصرة للأحداث لفظة الدهليز السلطاني أو الدهليز السعيد أو الدهليز المنصور على هذه الخيمة السلطانية.

(المصادر: الخفاجي: شفاء الغليل: ١٤١، القلقشندي: صبح الأعشى: ١٦/٤، المقرئ: المواعظ والاعتبار ٢/١١٣، السلوك: ٢/١، ٢/٢، ٢/٢، ٥٢٨، دوزي: تكملة المعاجم: ٤٢١/٤، البقلي: التعريف: ١٢٨، التونجي: المعجم الذهبي: ٢٨٥، المعجم الفارسي العربي: ١٤٨، دهمان: معجم الألفاظ: ٧٧).

وانظر الأمثلة على نصب دهليز السلطان أثناء الخروج للقتال في: العسقلاني: الفضل المأثور: ٦٧، ابن العسقلاني: النور اللائخ: ٦٠، ابن شداد: تاريخ الملك الظاهر: ٧٢، المنصوري: التحفة الملوكية: ٢٠٢، ابن الجزري: تاريخ حوادث الزمان: ٤٢٣/١، شافع بن علي: حسن المناقب السرية: ٨٩، ابن دقماق: النفحة المسكية: ٥٣، اليونيني: ذيل مرآة الزمان: ١/٢، ١٢٤، ١٨٣/٣، ابن دقماق: نزهة الأنام: ١٩٩، القلقشندي: مآثر الإنافة: ١١٣/٢، المقرئ: السلوك: ٢/١، ٤٣٦، ٤٨٨، ٥٢٨، ٥٤٢، ٥٤٥، ٥٧٥، ٥٧٨، ٧٨٩/٣، ٨٢٠، ٨٣٤، ٨٥٧-٨٥٩، ٨٥٩/١/٢، ٥٤، ٧٢، الذهب المسبوك: ١٣٧، العين: عقد الجمان: ٩/٤ حاشية ٥، الخزنداري: تاريخ مجموع النوادر: ٢١٩، ابن تغري بردي: مورد اللطافة: ٣١/٢، ٤٣، الدواداري: الدر الفاخر: ٨٢، ابن تغري بردي: النجوم الزاهرة: ٤٦/٧، ٨٣، ١٠١، ١٧٤، ٢٩٥، ١٧/٨، ١٤٢، ٥/٩، ١٠/١٥، ابن اياس: بدائع الزهور: ١/١، ٣٩٨-٣٩٩، العصامي: سمط النجوم العوالي: ٢٠/٤).

(٥٢٢) الدوادار

مصطلح مركب من مقطعين الأول عربي وهو دوا "دواة" والثاني فارسي "دار" بمعنى صاحب أو ممسك، فيصبح المعنى صاحب الدواة أو ممسك الدواة، وقد عرفت هذه الوظيفة في العصر العباسي والسلجوقي باسم "دواتدار" ثم حذفت التاء تخفيفاً فيما بعد، وانتقلت عن طريق السلاجقة إلى الأتابكة والأيوبيين ثم إلى المماليك، وتتلخص مهام صاحب هذه الوظيفة بحمل دواة السلطان ليوقع بها على الكتب والمناشير والتواقيع، وإرسال رسائل السلطان إلى الجهات المختلفة، وإدخال السفراء وممثلي الدول القادمين على السلطان، وتنظيم دخول أصحاب الحاجات على السلطان، وتقديم العرائض والقصص للسلطان، ومتابعة البريد الوارد إلى العاصمة بإشرافه المباشر على حمam البريد الزاجل، واخذ توقيع السلطان على ما يصدر من مناشير وتواقيع وكتب، وقد تولى هذه الوظيفة العديد من الدوادارية من بين الخاصكية من أمراء ومماليك أعلاهم أمير دوادار كبير وهو من أمراء المئات ويكون تحت إشرافه أمراء من مرتبة

الطبلخاناه والعشرات، إضافة إلى دوادارية صغار من الأجناد والمماليك.

(المصادر: العمري: مسالك الأبصار: ٥٨، القلقشندي: صبح الأعشى: ١٩/٤، ٤٤، ٥٩-٦٠، ٤٦٢/٥، ٢٠٩/٦، ٢١٠، ابن شداد: تاريخ الملك الظاهر: ٢٤٢، السبكي: معيد النعم: ٢٥، المقرئ: المواعظ والاعتبار: ٢٢٢/٢، ابن تغري بردي: النجوم الزاهرة: ١٨٣/٧-١٨٥، ابن شاهين: زبدة: ١١٦، الخالدي: المقصد: ورقة ١٢٥، السيوطي: حسن المحاضرة: ٩٤/٢-٩٥، ابن طولون: نقد الطالب: ٥٩، دوزي: تكملة المعاجم: ٤٢٨/٤، ادي شير: الألفاظ الفارسية: ٦٨، الباشا: الفنون: ٢١٦/١-٢٢٢، ٢٢٢/٢-٥١٩-٥٣٥، ٥٣٦-٥٣٥، أحمد عطية: القاموس الإسلامي: ٤٠٣/٢-٤٠٤، البقلي: التعريف: ١٣٩، دهمان: معجم الألفاظ: ٧٧).

(٥٢٣) دوادار ثالث

انظر مادة أمير دوادار ثالث.

(٥٢٤) دوادار ثاني

انظر مادة (أمير دوادار ثاني).

(٥٢٥) دوادار صغير

انظر مادة أمير دوادار ثالث.

(٥٢٦) دوادار كبير

انظر مواد (أمير دوادار كبير، دوادار).

(٥٢٧) الدواداري

مصطلح منسوب إلى وظيفة الدوادار (إحدى وظائف أرباب السيوف)، على جاري العادة عند الممالك بإضافة ياء النسبة لكل ما هو من أصل غير عربي من الوظائف (انظر مادة: دوادار).

(المصادر: الباشا: الفنون: ٥٣٦/٢).

(٥٢١) الديوان الأتابكي

وهو الديوان الخاص باتابك العسكر وهو على غرار دواوين كبار الأمراء في الجيش التي تعنى بأسماء ممالك كل أمير وما لهم من مخصصات، ويعمل فيه مجموعة من الموظفين على غرار العاملين في دواوين الدولة.

(المصادر: الأشقر: أتابك العسكر: ٣٤-٣٥).

(٥٢٨) الدوادارية

جمع لكلمة دوادار (انظر هذه المادة)، وهي من فئات الممالك السلطانية الخاصة، يشرف عليها أمير دوادار كبير (انظر مادة: أمير دوادار كبير).

(٥٢٢) ديوان الإستادارية

وهو الاسم الذي أطلق أحياناً على الديوان المفرد (انظر مادتي: الديوان المفرد وإستادار).

(٥٢٩) دوران المحمل

انظر مادتي (الممالك الرماحة، معلم الرماحة).

(٥٢٣) ديوان الأسرى

وهو الديوان المسئول عن إدارة الأوقاف المخصصة لتوفير الأموال اللازمة لفداء الأسرى.

(المصادر: القلقشندي: صبح الأعشى: ١٩١/٤، ٣٩٢/١٢، البقلي: التعريف: ١٤٢).

(٥٢٠) الدينار الجيشى

وهو دينار وهمي لا حقيقة له استخدم من قبل موظفي ديوان الجيش في تحديد عبء (قيمة) الإقطاعات الممنوحة لفئات الجيش المملوكي المختلفة.

(المصادر: القلقشندي: صبح الأعشى: ٤٣٨/٣، البقلي: التعريف: ١٤٠).

(٥٢٤) ديوان الإصطبل

وهو الديوان المسئول عن متابعة ومراقبة جميع الشؤون المتعلقة بالإصطبلات السلطانية باختلاف أقسامها والعاملين فيها، وقد استحدث هذا الديوان في عهد

السلطان الناصر محمد بن قلاوون، ومن خلال هذا الديوان كان يتم ضبط أسماء الخيل وأوقات ورودها إلى الإصطبلات وأسماء أربابها وقيمة أثمانها ومعرفة سواستها وغير ذلك من أحوالها، ويرأسه ناظر ديوان الإصطبل ويعمل تحت إشرافه كتاب وشهود وفريق كبير من الغلمان والسواس والخدم، وكل ذلك تحت الإشراف العام والمباشر لأمير أخور كبير احد كبار مقدمي الألو.

(المصادر: ابن تغري بردي: النجوم الزاهرة: ١٦٨/٩، طرخان: النظم الإقطاعية: ٧٦، نبيل عبد العزيز: الخيل ورياضتها: ١٢٠-١٢١).

(٥٢٥) ديوان الإقطاع

انظر مادة (ديوان الجيش).

(٥٢٦) ديوان الأمير

وهو ديوان خاص بالأمير، يسجل فيه أسماء المماليك التابعين لخدمته وقيادته حيث ترسل من هذا الديوان نسخة إلى ديوان الجيش الرئيسي يحدد على أساسها قيمة الإقطاع الممنوح للأمير (انظر مادة: ديوان الجيش).

(المصادر: النويري: نهاية الأرب: ٢٠٦/٨-٢٠٧، القلقشندي: صبح الأعشى: ٦٢/٤، البقلي: التعريف: ١٤٢، طرخان: النظم الإقطاعية: ١٥٤).

(٥٢٧) ديوان البذل

من الدواوين المتعلقة بإقطاعات الجيش في دولة المماليك الأولى، انشأ سنة ٧٤٦هـ / ١٣٤٥ م، بعد أن فشا في الدولة مقايضة إقطاعات أجناد الحلقة ببيعها للعامة، ثم الغي هذا الديوان بعد منع هذه المقايضات التي أدخلت عناصر من العامة في الجيش بموجب هذه الإقطاعات.

(المصادر: الصفدي: أعيان العصر: ٥٤٣/١، القلقشندي: صبح الأعشى: ٤٥٩/٣، المقرئزي: المواعظ والاعتبار: ٢٢٣/٢، الخالدي: المقصد: ورقة ١٢٦-١٢٧، ابن إياس: بدائع الزهور: ١٥٦/٢، ٤٤/٤، ٢٨٤، طرخان: النظم الإقطاعية: ٢٦٨).

(٥٢٨) ديوان الجند السلطاني

ورد هذا المصطلح في بعض المصادر المتأخرة للدلالة على ديوان الجيش، (انظر مادة: ديوان الجيش).

(المصادر: السخاوي: الضوء اللامع: ١٦٨/٢، الظاهري: نيل الأمل: ٣٦٩/٥، ٢٧٤/٧).

(٥٢٩) ديوان الجيش

ويسمى ديوان الإقطاع، وهو أهم الدواوين التي أنيط بها أمر النظر في إقطاعات الجيش المملوكي، ويقسم إلى قسمين: الأول في مصر وهو ديوان

الإقطاعية: ٦٥، زكي: الجيش المصري ٧/٢،
ماجد: نظم: ١٣٩/١، البقلي: التعريف: ١٤٥).

(٥٤١) ديوان الجيش المصري

وهي التسمية التي أطلقت على ديوان
الجيش الرئيسي في مصر، الذي أشرف
على إقطاعات الجيش، تمييزاً له عن
ديوان الجيش الشامي الخاص بنيابات
بلاد الشام (انظر مادة: ديوان الجيش).

(المصادر: ابن، شاهين: زبدة: ١٠٣، بولياك:
الإقطاعية: ٦٥، زكي: الجيش المصري ٧/٢،
ماجد: نظم: ١٣٩/١).

(٥٤٢) ديوان الجيوش السلطانية

انظر مادة (ديوان الجيش).

(٥٤٣) ديوان الخاص

ويسمى ديوان الخواص أيضاً، أحدثه
السلطان الناصر محمد بن قلاوون،
وهو من الدواوين التي أشرفت على
صرف جانب من مخصصات الممالك
السلطانية فيما يتعلق بالكسوة، إلى
جانب إدارتها لبلاد الخاص أو
الإقطاع السلطاني، وقد ترأسه ناظر
الخاص.

(المصادر: القلقشندي: صبح الأعشى:
٤٥٢/٣، ابن تغري بردي: النجوم الزاهرة:
٤٣٥/١٥، ٢٦٠/١٦، ابن شاهين: زبدة:

الجيش المصري، والثاني في بلاد الشام
وهو ديوان الجيش الشامي، وفي هذا
الديوان كانت تسجل فئات الجيش
المختلفة مع كامل بياناتها، وتحرر فيه
جميع الوثائق الخاصة بمنح الإقطاعات
لهذه الفئات، بعد إجراء مسح ميداني
للأراضي ومتابعة الترتيبات لتوزيعها
على أفراد الجيش، وتولى إدارة هذا
الديوان كادر إداري متشعب المهام
برئاسة ناظر الجيش (انظر مواد: ناظر
الجيش، كاتب الجيش، صاحب ديوان
الجيش، شاهد ديوان الجيش).

(المصادر: العمري: مسالك الأبحار: ٤٧، ٥٦،
النويري: نهاية الإرب: ٢٠٠-٢٠٧،
القلقشندي: صبح الأعشى: ٣٠/٤، ٦٢، ٣٤،
٢٥٨/٩، ١٥٣/١٣، المواعظ والاعتبار: ٢١٧/٢،
ابن شاهين: زبدة: ١٠٣، الخالدي: المقصد: ورقة
١٣٦-١٣٧، السيوطي: حسن المحاضرة:
٩٤/٢، بولياك: الإقطاعية: ٦٥، طرخان: النظم
الإقطاعية: ١١٩-١٢٠، ١٥٤-١٥٥، البقلي:
التعريف: ١٤٢-١٤٣).

(٥٤٠) ديوان الجيش الشامي

أحد فروع ديوان الجيش المملوكي،
وهو خاص بالشؤون الإقطاعية
لجيوش النيابات في بلاد الشام، وهو
صورة مصغرة عن ديوان الجيش في
مصر (انظر مادة: ديوان الجيش).

(المصادر: ابن شاهين: زبدة: ١٠٣، بولياك:

١٠٧-١٠٨، السيوطي: حسن المحاضرة:
٩٤/٢، البقلي: التعريف: ١٤٥-١٤٦،
طرخان: النظم الإقطاعية: (٢٢٥).

مستوفي المرتجع.

(المصادر: القلقشندي: صبح الأعشى: ٣٣/٤،
البقلي: التعريف: ١٤٧).

(٥٤٤) ديوان الدولة

وهو الاسم الذي أطلق على ديوان
الوزارة، المكلف بتأمين احتياجات
أفراد الجيش من اللحوم (انظر مادة:
ديوان الوزارة).

(٥٤٧) ديوان المرتجع / المرتجمات

وهو الديوان الذي يشرف على
الإقطاعات الشاغرة التي انتقلت عن
أصحابها لسبب ما وعادت للدولة ولم
تقطع بعد، حيث يقوم هذا الديوان
بإعادة إقطاعها من جديد.

(المصادر: القلقشندي: صبح الأعشى: ٣٣/٤،
ابن شاهين: زبدة: ١١٠، طرخان: النظم
الإقطاعية: ٢٨٤).

(٥٤٥) ديوان الذخيرة

من الدواوين المتعلقة بإدارة الإقطاع
العسكري، حيث يشرف هذا الديوان
على بعض الإقطاعات المنقولة عن
أصحابها لسبب من الأسباب حتى
ينعم بها السلطان على مقطع آخر من
جديد.

(المصادر: ابن شاهين: زبدة: ١١٠، ابن إياس:
بدائع الزهور: ٣٨٣/٢: بولياك: الإقطاعية: (٧١).

(٥٤٨) ديوان المرتجع من أهباز العرب

من الدواوين الإقطاعية في زمن
المماليك أنشأ سنة ٧٤٦هـ / ١٣٤٥م،
مهمته الإشراف على المرتجع من
الإقطاعات الممنوحة للعربان لسبب
من الأسباب.

(المصادر: أبو الفداء: المختصر: ١٤٤/٤،
الحياري: الإمارة الطائفة: ٩٥).

(٥٤٦) ديوان السلطان

وهو الديوان المستول عن محاسبة
الأمرء المعزولين أو المنقولين عن
إقطاعاتهم بعد وفاتهم عن المتحصل
من إقطاعاتهم من مال خراجي، وكان
ذلك من اختصاص ديوان المرتجمات،
ثم صار أمر المرتجع موقوفاً على

(٥٤٩) الديوان المفرد

من دواوين الدولة المملوكية الثانية،
أنشاه السلطان الظاهر برقوق سنة
٧٩٧هـ / ١٣٩١م، للإشراف على
الأراضي الإقطاعية التي تمول رواتب

(المصادر: المقرئزي: السلوك: ٥٥٣/٢/٣،
الصيرفي: نزهة النفوس: ١٣٤/١، إنباء الهصر:
٣٥، السخاوي: الضوء اللامع: ٤/٥، ٥٤/٨،
العيني: عقد الجمان (٨٢٤-٨٥٠ هـ): ٥٨١، ابن
إياس: بدائع الزهور: ٣٤٩/١/١).

(٥٥١) ديوان الوزارة

ويسمى ديوان الدولة، وهو من
الدواوين المملوكية التي خصصت
جانباً من مهامها لتأمين صرف اللحوم
وسائر المواد الغذائية المرتبة لفئة
الماليك السلطانية، وقد ترأس هذا
الديوان الوزير ونائبه ناظر الدولة.

(المصادر: المقرئزي: المواعظ والاعتبار: ٢٢٣/٢-
٢٢٤، السلوك: ٣٩/١/١، ٤٠، ٤٣٤/٢/٤، ابن
تغري بردي: حوادث الدهور: ٢٢٥-٢٢٦،
النجوم الزاهرة: ٢٧٨/١٦، ٣٤٠-٣٤١،
الظاهري: نيل الأمل: ٢/٢٠٥، ابن إياس: بدائع
الزهور: ٤٣٦/٢، ٤٣٩/٤، ٣٥٩/٤، ١٣، ٨/٥،
النظم الإقطاعية: ٢٠٩).

ومخصصات الماليك السلطانية
المختلفة، ويسمى ديوان الإستادارية
لان الإستادار هو الذي ترأس الجهاز
الإداري العامل في هذا الديوان (انظر
مادة: الإستادار).

(المصادر: القلقشندي: صبح الأعشى: ٤٥٣/٣،
المقرئزي: المواعظ والاعتبار: ٢٢٣/٢، السلوك:
٣٤٩، ابن شاهين: زبدة: ١٠٧، الخالدي:
المقصد: ورقة ١٢٦-١٢٧، ابن إياس: بدائع
الزهور: ١٥٦/٢، ٤٤/٤، ٢٨٤، طرخان: النظم
الإقطاعية: ١٥٢-١٥٣، البقلي: التعريف: ١٤٩).

(٥٥٠) ديوان الماليك

من الدواوين العسكرية في دولة
الماليك، كان يشرف على تسجيل
أسماء الماليك المشاركين في المعارك،
وقراءة الأسماء من قبل كاتب الديوان
عند خروج الجيش للقتال أو عند
العرض العسكري، أو وقت استلام
المخصصات المالية.

حرف الذال

الأمراء من أرباب السيوف كنواب السلطنة في حلب وغزة والكرك وحمص والرحبة والوجه القبلي بمصر في المكاتبات الرسمية الموجهة إليهم.

(المصادر: ابن ناظر الجيش: تثقيف التعريف: ٩٥-٩٧، القلقشندي: صبح الأعشى: ٤٨/٦، الباشا: الألقاب: ٢٩٢، البقلي: التعريف: ١٥٢).

(٥٥٥) ذخر الفزاة والمجاهدين

من الألقاب التي خوطب بها كبار الأمراء من أرباب السيوف كنواب السلطنة ونحوهم في المكاتبات الرسمية الموجهة إليهم.

(المصادر: القلقشندي: صبح الأعشى: ٤٨/٦، الباشا: الألقاب: ٢٩٢، البقلي: التعريف: ١٥٢).

(٥٥٦) ذخر الملة

من الألقاب التي خوطب بها كبار الأمراء من أرباب السيوف كنواب

(٥٥٢) الذخر/الذخري

من الألقاب التي خوطب بها كبار الأمراء من أرباب السيوف كالكشاف والنواب ونحوهم في المكاتبات الرسمية الموجهة إليهم، والمعنى مأخوذ مما يذخر من النفائس.

(المصادر: العمري: التعريف: ٨٧، ٨٩، ٩١، ابن ناظر الجيش: تثقيف التعريف: ١١١، القلقشندي: صبح الأعشى: ١٤/٦، ١٣٠-١٣٧، ١٤٠-١٤٤، البقلي: التعريف: ١٥٢).

(٥٥٣) ذخر الأمة

من الألقاب التي خوطب بها كبار الأمراء من أرباب السيوف كنواب السلطنة ونحوهم في المكاتبات الرسمية الموجهة إليهم.

(المصادر: القلقشندي: صبح الأعشى: ٤٨/٦، الباشا: الألقاب: ٢٩٢، البقلي: التعريف: ١٥٢).

(٥٥٤) ذخر الدولة

من الألقاب التي خوطب بها كبار

السلطنة ونحوهم في المكاتبات الرسمية
الموجهة إليهم.

(المصادر: العمري: التعريف: ٩١، القلقشندي:
صبح الأعشى: ٤٩/٦، الباشا: الألقاب: ٢٩٢،
البقلي: التعريف: ١٥٢).

(٥٥٧) ذخر الملوك والسلاطين

من الألقاب التي خوطب بها كبار
الأمراء من أرباب السيوف من النواب
ونحوهم في المكاتبات الرسمية الموجهة
إليهم.

(المصادر: القلقشندي: صبح الأعشى: ١٣٠/٦-
١٣٧، ١٤٠/٧-١٤٤، البقلي: التعريف: ١٥٢).

(٥٥٨) ذخر الموحدين

من الألقاب التي خوطب بها كبار

الأمراء من أرباب السيوف كالنائب
الكافل ونحوه في المكاتبات الرسمية
الموجهة إليهم.

(المصادر: العمري: التعريف: ٨٧، القلقشندي:
صبح الأعشى: ٤٩/٦، الباشا: الألقاب: ٢٩٢،
البقلي: التعريف: ١٥٣).

(٥٥٩) الذهبية

من السفن النيلية التي استخدمها
السلاطين في ركوب النيل
والاحتفالات التي جرت فيه، وهي
نوع من الحراقات سميت بذلك نسبة
إلى لونها الذهبي.

(المصادر: القلقشندي: صبح الأعشى: ٤٧/٤-
٤٨، سعاد ماهر: البحرية: ٣٤٣، النخيلي:
السفن: ٥٠-٥١، إبراهيم سعيد: البحرية: ١١٤)

حرف الراء

(٥٦٠) الرئيس

من مصطلحات الفروسية زمن المماليك، وهي مرحلة متقدمة يصل إليها المعلم في فن من فنون الفروسية يصبح فيه مرجعاً وحكماً وعالمياً لا يدانيه في أدق تفاصيل هذا الفن احد.

(المصادر: السخاوي: الضوء اللامع: ٤١/٣، ٢٨٠، العريني: المماليك: ١٠٠).

(٥٦٣) رئيس الحلقة

وهو الاسم الذي أطلق على نقيب الحلقة أحياناً للدلالة على قيادته لمائة جندي من أجناد هذه الفرقة (انظر مادة: نقيب الحلقة).

(٥٦٤) الرأس

ورد المصطلح في مواضع كثيرة للدلالة على ما يلي:

١- الرئيس أو القائد أو المعلم ولذلك فقد أضيف المصطلح إلى العديد من الوظائف والمهام الإشرافية والقيادية في الجيش.

٢- بعض معلمي الفروسية ممن قطعوا شوطاً بعيداً في إتقان التعامل مع السلاح إلى الحد الذي مكنهم من تطبيق جوانب هذا الفن وتعليمه للمماليك.

٣- جزء من أجزاء القوس، يقع فوق المقبض من جهة يمين الرامي.

(٥٦١) رئيس الأسطول

من الأسماء التي أطلقت على أمير البحر وهو القائد العام لمجموعة السفن الحربية المتوجهة للقتال، ويسمى أيضاً مقدم الأسطول (انظر هذه المادة).

(المصادر: العدوي: الأساطيل: ١٥٨).

(٥٦٢) رئيس الحراقة

وهو رئيس الجنود المحاربين على متن السفن التي ترمي النفوط والمواد المشتعلة "الحراقة السلطانية".

(المصادر: القلقشندي: صبح الأعشى: ٤٦٧/٥، ١٧٠/٦).

(المصادر: ابن تغري بردي: النجوم الزاهرة: ٣١/١٣، ٣٣، ١٣١/١٤، الدليل الشافي: ١٧٦/١، ٢١٥، ٥٥٦/٢، القلقشندي: صبح الأعشى: ١٤١/٢-١٤٢، السخاوي: الضوء اللامع: ٤١/٣، ٢٨٠، ٢١٢/٦، ٢٢٩، ٢٤٠/٧-٢٤١، الظاهري: نيل الأمل: ٣٠٧/٧، الباشا: الألقاب: ٣٠١، العريني: الماليك: ١٠٠، ١٠٥).

(٥٦٥) رأس الأمراء

يرد المصطلح في المصادر على شكل إشارات تفيد معنى كبير الأمراء في فتنة أو صراع أو مهمة ما.

(المصادر: ابن تغري بردي: النجوم الزاهرة: ١٠٨، ٩٣/١٣).

بدائع الزهور لابن اياس ما يشير إلى ان الذي تولها كان احد الأمراء من مقدمي الألو، دون ان يحدد ما هي المهام الموكلة إليه، وهنا يمكن الافتراض بان هذه الوظيفة إما ان تكون هي نفسها وظيفة مقدم البريدية (انظر مهام مقدم البريدية في مادة: مقدم البريدية)، أو أنها وظيفة تقوم على رئاسة مقدمي البريدية.

(المصادر: انظر الإشارة في: ابن اياس: بدائع الزهور: ٣٥٤/٤).

(٥٦٩) رأس باش العسكر

انظر مادة (باش العسكر).

(٥٧٠) رأس البحرية

انظر مادة (مقدم البحرية).

(٥٧١) رأس الحلقة

انظر مادة (مقدم الحلقة).

(٥٧٢) رأس الشور

انظر مادة (رأس المشورة).

(٥٧٣) رأس الكبش

جمعها كباش وكبوش واكبش، وهي

(٥٦٦) رأس أمراء المشورة

انظر مادة (رأس المشورة).

(٥٦٧) رأس باش الأوجاقية

مصطلح يشير إلى من يرأس فئة الأوجاقية الذين يتولون ركوب الخيل للتسيير والرياضة، ويسمى أحياناً مقدم الأوجاقية، انظر مادة (اوجاقي).

(المصادر: الإشارات في: ابن تغري بردي: النجوم الزاهرة: ٣٥/١١، ابن الجيعان: القول المستطرف: ٦٣).

(٥٦٨) رأس باش البريدية

من وظائف أرباب السيوف، ورد في

السخاوي: الذيل التام: ١٩٤، الظاهري: نيل
الأمل ٣ / ١٢٠.

(٥٧٧) رأس مقدمي الألواف

اسم أطلق على الأمير الذي يرأس
الأمرء من أعلى رتبة في الجيش وهي
رتبة (أمير مائة مقدم ألف).

(المصادر: زكي: الجيش المصري: ٨/٢، ماجد:
نظم: ١٤٦/١)

(٥٧٨) رأس المماليك البحرية

انظر مادة (مقدم البحرية).

(٥٧٩) رأس المماليك السلطانية بمكة

انظر مادة (باش المجاورين).

(٥٨٠) رأس المماليك المجاورين

انظر مادة (باش المجاورين).

(٥٨١) رأس الميسرة

سبق تعريف مصطلح رأس بأنه القائد
أو الرئيس، وهنا يرد المصطلح في
موضعين الأول يكون فيه قائداً لجناح
ميسرة الجيش أثناء القتال، والثاني
جلوسه في مقدمة أمرء المشورة على
يسار مجلس السلطان، أو في مجلس
نائب السلطنة في نيابات بلاد الشام،

من آلات الحصار، عبارة خشبية
ضخمة متصلة بالدبابة لها رأس ضخمة
وقرنان يدفعها الجنود نحو أسوار
القلاع والحصون لهدمها، أو إحداث
ثقب فيها.

{ انظر ملحق الأشكال والرسومات: رقم ١٢ }

(المصادر: المقرئبي: السلوك: ٥٩ / ١ / ١ حاشية
٨، حلاق وصباغ: المعجم الجامع: ١٨٦، زكي:
الجيش المصري: ٤٨/٢-٤٩، زكي: السلاح في
الإسلام: ٤٨-٤٩، عون: الفن الحربي: ١٧١-
١٧٢، هندي: الأسلحة: ٢٢٧-٢٢٢).

(٥٧٤) رأس المجاورين

انظر مادة (باش المجاورين).

(٥٧٥) رأس مشايخ الشور

انظر مادة (رأس المشورة / المشور).

(٥٧٦) رأس المشورة / المشور

وهو كبير أمرء المشورة الذين يجلسون
على يمين ويسار السلطان في مجالسه
وفي الاحتفالات الرسمية ويؤخذ
رأيهم في الأمور الهامة (انظر مادة:
أمرء المشورة).

(المصادر: العسقلاني: الفضل المأثور: ٢٦،
المقرئبي: السلوك: ٩ / ١ / ٤، ابن حجر: الدرر
الكامنة: ١١٥/٢، العيني: عقد الجمان (٦٦٥-
٦٨٨ هـ): ٢٨٢ هـ، ابن تغري بردي: النجوم
الزاهرة: ٣/١٠، ١٦١، ١٨٤/١٢، ٤٨/١٣،

وكذلك الأمر بالنسبة لرأس الميمنة،
ويرد المصطلح في بعض المصادر بـ
(مقدم الميسرة).

(المصادر: انظر الأمثلة في: ابن حبيب: تذكرة
النبية: ١٥٨/٢، ابن الفرات: تاريخ: ١٢٤/٨،
٢٥٣/٢/٩، الذهبي: تاريخ الإسلام (٦٧١-
٦٨٠هـ): ٥٨، الصفدي: الوافي بالوفيات:
١٧/١٠، ٣٥٢، أعيان العصر: ٦٦٠/١، ٧٩/٢،
١٧٦-١٧٧، أبو الفداء: المختصر: ٢٠/٧،
الدواداري: الدر الفاخر: ١٧٦، القلقشندي:
صبح الأعشى: ١٩٦/٤، المقرئزي: المقفى
الكبير: ٣٦٧/٢، ٥٣٣، المواعظ والاعتبار:
٣١٢/٢، السلوك: ٤٥٠/٢/٣، درر العقود
الفريدة: ٣٢٩/١، ابن قاضي شهبة: تاريخ:
٧٠/٣، ٦٧/٤، ابن تغري بردي: النجوم
الزاهرة: ١٨٤/٧، ٢٤٧/١٢ حاشية ٢، ١١٥/١٠،
١٩٤، ٦٢/١٦، ٧٣، المنهل الصافي: ١٧/٣، ٤٧٧،
١٤/٤، الدليل الشافى: ١٧٠/١، ٢٠٥،
الصيرفي: نزهة النفوس: ٨٤/٢، السخاوي:
الضوء اللامع: ٢١٠/٧، السيوطي: حسن
المحاضرة: ٩٥/٢).

(٥٨٢) رأس الميمنة

سبق تعريف مصطلح رأس بأنه القائد
أو الرئيس، وهنا يرد المصطلح بهذه
الدلالة في موضعين: الأول يكون فيه
قائداً لجناح ميمنة الجيش أثناء القتال،
والثاني جلوسه كرأس لأمرء المشورة
على يمين مجلس السلطان، أو في مجلس
نائب السلطنة في نيابات بلاد الشام،
وكذلك الأمر بالنسبة لرأس الميسرة،

ويرد المصطلح في بعض المصادر بـ
(مقدم الميمنة).

(المصادر: القلقشندي: صبح الأعشى: ١٩٦/٤،
ابن حبيب: تذكرة النبیه: ٢٧٣/٢، الصفدي:
الوافي بالوفيات: ٣١٠/٢، أعيان العصر:
٥٧٨/١، تحفة نوي الألباب: ٢٢٧/٢، ابن
الفرات: تاريخ: ١٢٤/٨، ابن الجزري: تاريخ
حوادث الزمان: ٤١٠/٢، الدواداري: الدر
الفاخر: ١٧٦، القلقشندي: صبح الأعشى:
١٩٦/٤، المقرئزي: المقفى الكبير: ١٦٩/٧،
المواعظ والاعتبار: ٧٠/٢، ابن حجر: إنباء الغمر:
٦٧/٢، ابن قاضي شهبة: تاريخ: ٧١/٣،
٢٦٢/٤، ابن تغري بردي: النجوم
الزاهرة: ١٤٤/١٠، ٢٤٧/١٢ هـ ٢، المنهل
الصافي: ٢٧/٣، ٢٢/٥، الصيرفي: نزهة
النفوس: ٣٧٧/١، ٨٤/٢، ٨٤، السخاوي: وجيز
الكلام: ١٩/١).

(٥٨٣) رأس النوبة

من وظائف أرباب السيوف الإشرافية،
يتكون المصطلح من لفظين الأول
رأس " ويفيد معنى الأعلى، والنوبة "
وفيد معنى المرة بعد الأخرى، وهي
وظيفة مرتبطة بالإشراف العام على
قناة المماليك السلطانية، وهي من
الوظائف التي أحدثها السلطان الظاهر
بيبرس البندقداري، بلغ عددها خمسة
وعشرين وظيفة بمراتب مختلفة، يشغلها
العديد من الأمراء الخاصكية كان
عددهم في البداية أربعة ثم ازدادوا إلى

تغري بردي: النجوم الزاهرة: ١٦ / ٧٥، المنهل
الصافي: ٤ / ١٤٤، السيوطي: حسن المحاضرة:
٢ / ٩٥، الباشا: الفنون: ٢ / ٥٤٩.

(٥٨٥) رأس نوبة ثالث

المستوى ثالث من وظيفة رأس نوبة،
كان يتولاها احد أمراء العشرات
(انظر مادة: رأس نوبة).

(٥٨٦) رأس نوبة ثاني

المستوى الثاني من وظيفة رأس نوبة،
كان يتولاها احد أمراء الطبلخاناه
(انظر مادة: رأس نوبة).

(٥٨٧) رأس نوبة الجمدارية

احد الأمراء المكلفين بالإشراف على
فئة الجمدارية من المماليك السلطانية
في وقوفها للخدمة السلطانية، يساعده
في هذه المهمة سبعة من رؤوس
النوب، ويتولاها أحياناً احد كبار
الخاصكية من المماليك السلطانية
(انظر مواد: رأس نوبة، جمدار،
جمدارية).

(المصادر: النويري: نهاية الأرب: ٨ / ٢١٦، ابن
تغري بردي: النجوم الزاهرة: ١٢ / ١٤٣،
الظاهري: نيل الأمل: ٧ / ٣٠٦، الباشا: الفنون:
٢ / ٥٤٩).

عشرة أعلاهم رأس نوبة النوب وهو
احد مقدمي الألوف في الجيش
المملوكي، ويتبع هذا الأمير ثلاثة من
أمراء الطبلخانات ومجموعة من أمراء
العشرات والعشرينات والخمسات،
يساندونهم في الإشراف على هذه الفئة
الكبيرة من المماليك، ولم تقتصر هذه
الوظيفة على ممالك السلطان بل كان
لكبار الأمراء رؤس نوب يشرفون
على أمور ممالكهم على اعتبار ان كل
أمير منهم هو سلطان مختصر في غالب
أحواله.

(المصادر: صبح الأعشى: ٤ / ١٨، ٦٠، ٤٥٥/٥،
المقريزي: المواعظ والاعتبار: ٢ / ٢١٤، ابن تغري
بردي: النجوم الزاهرة: ٧ / ١٨٤، ابن شاهين:
زبدة: ١١٤-١١٥، الخالدي: المقصد: ورقة
١١٢٦، الباشا: الفنون الإسلامية: ٢ / ٥٤٥-٥٤٩،
طرخان: النظم الإقطاعية: ٢١٠، البقلي: التعريف:
١٥٥، الخطيب: معجم المصطلحات: ٢٠١-٢٠٢،
حلاق وصباغ: المعجم الجامع: ٩٩).

(٥٨٤) رأس نوبة الأمراء

من كبار أمراء المثات في الجيش
المملوكي، حددت وظيفته بالأمر
والنهي والحكم على الأمراء،
وتضاهي هذه الوظيفة منصب أتاك
العسكر في الأهمية على حد تعبير ابن
تغري بردي.

(المصادر: الخالدي: المقصد: ١٢٤-١٢٥، ابن

(٥٨٨) رأس نوبة السقاة

من الطواشية (خدام القلعة) كان مكلفاً بالإشراف على فئة السقاة من المماليك السلطانية الذين يقومون بتقديم الطعام والشراب للسلطان ومتابعة أموره الشخصية.

(الخالدي: المقصد: ١٢٤، ابن إياس: بدائع الزهور: ٢٠٠/٣، ٣٨٦، ٤٢٢، ١٦٦/٤، الباشا: الفنون: ٥٤٩/٢).

(٥٩٣) رأس نوبة النوب

وهو احد أمراء المئات ممن كان يشغل أعلى وظائف رأس نوبة، انظر مادة (رأس نوبة).

(٥٩٤) رأس نوبة النوب الكبرى

انظر مادة (رأس نوبة النوب).

(٥٩٥) الراكزون

انظر مادة (المجاورين).

(٥٩٦) الران

جمعها رانات، وهي جوارب طويلة تكسو ساق الفارس وتحميها أثناء القتال.

(المصادر: ماير: الملابس الملوكية: ٦٧).

(٥٩٧) الرتيلاء

من انواع الحشوات المتفجرة التي كانت تقذف بالمنجنقات، وهي عبارة عن وعاء من الصاج كان يملأ بالبارود وقطع المسامير والحصى ثم يشعل طرفه بواسطة فتيل فينفجر البارود حين وصول النار إليه، وقد تطورت هذه العبوة إلى ما يشبه البرميل ذات سطح علوي أكثر اتساعاً من القاعدة

(٥٨٩) رأس نوبة السلحدارية

وهي وظيفة يتولاها احد الأمراء وتولاها أحياناً احد كبار الخاصكية، كان له الإشراف المباشر على فئة السلاحدارية من المماليك السلطانية.

(المصادر: ابن حجر: إنباء الغمر: ٨٤/١، السخاوي: الضوء اللامع: ٧٥/٣، الظاهري: نيل الأمل: ٣٠٥/٧).

(٥٩٠) رأس نوبة كبير

انظر مادة (رأس نوبة النوب).

(٥٩١) رأس نوبة النواب

انظر مادة (رأس نوبة النوب).

(٥٩٢) رأس نوبة النواب الجمدارية

انظر مادة (رأس نوبة الجمدارية).

السفلية، وفيه ثقب سفلي ذو فتيل لإشعاله، ولها مقابض علوية لحملها، حيث كانت توضع إلى جانب سور الحصن أو بوابته، ويتم إشعال الفتيلة والابتعاد عنها فتنفجر محدثة فتحة أو هوة في السور.

(المصادر: هندي: الأسلحة: ٢٤٣-٢٤٦).

(٥٩٨) رجال الحراريق

مفهوم أطلق على الجنود العاملين على متن السفن الحربية المسماة الحراريق، ويبدو ان مهمتهم كانت تولي أمور المقذوفات النارية التي كانت تطلق على الأعداء من على هذا النوع من السفن، انظر مادة (حرّاقة).

(المصادر: ابن الفرات: تاريخ: ٤٦/٧، المقرئزي: السلوك: ٦٢١/٢/٨).

(٥٩٩) رجال الحلقة المنصورة

انظر مادة (أجناد الحلقة).

(٦٠٠) الرجالة

انظر مادة (المشاة).

(٦٠١) الرجعة

وهي من الوثائق الإقطاعية التي كان يعدها المستوفي في ديوان التصرف

(المحاسبة)، إعلماً بوصول الخوطة الجيشية (انظر هذه المادة) التي يتم من خلالها توثيق الإقطاع الجديد الذي يمنح لأحد الأمراء بعد وفاة صاحبه الأصلي أو عزله من الخدمة العسكرية، حيث تتضمن هذه الوثيقة اسم الإقطاع وجهاته وتاريخ تسليمه لترسل بعد ذلك إلى ديوان التصرف (المحاسبة) لتوثيقه وحفظه.

(المصادر: طرخان: النظم الإقطاعية: ٢٨٥-٢٨٦).

(٦٠٢) الرزق

من المصطلحات الإقطاعية زمن المماليك، يعني المصطلح عموماً ما يحصل عليه الجندي من مرتب مالي من بيت المال، وفي عهد المماليك أطلق على كل ما يحصل عليه الجندي أو الأمير من إقطاعات ورواتب ومخصصات نقدية وعينية، سواء شهرية كانت أم سنوية.

(المصادر: القلقشندي: صبح الأعشى: ٥٠/٤، المقرئزي: السلوك: ٦٦٩/٣/٨ حاشية ٢، ابن تغري بردي: النجوم الزاهرة: ٥٣/٩، ١٢٥/١٠، العريني: المماليك: ١٧٠).

(٦٠٣) الرزق الجيشية

وهي الأراضي التي تمنح لبعض

الأمراء المتقاعدون من الخدمة
العسكرية ليعيشوا من دخلها.
(المصادر: بولياك: الإقطاعية: ٩٦-٩٧).

(٦٠٧) الركاب

من توابع السرج، فيه توضع قدم
الفارس عند الركوب، ويكون من
الجلد أو الخشب أو الحديد.
(المصادر: القلقشندي: صبح الأعشى: ١٣٦/٢).

(٦٠٨) الركاب خاناه

من البيوت السلطانية، ويعني بيت
الركاب "يشتمل على أدوات الخيل
من السروج واللجم والكناييش
والغبي على اختلاف أصنافها وأنواعها
وزخارفها.

(المصادر: القلقشندي: صبح الأعشى: ١٢/٤،
الأسدي: التيسير والاعتبار: ١٩٣ "الملحق"،
المقريزي: المواعظ والاعتبار: ٢٠٤/٢، ٢٢٧، ابن
شاهين: زبدة: ١٢٤، دوزي: تكملة المعاجم:
١٩٩/٥، الباشا: الفنون: ١١٤٩/٣، نبيل عبد
العزیز: الخيل ورياضتها: ١٠٣، البقلي:
التعريف: ١٦١، الخطيب: معجم المصطلحات:
٢١٢، حلاق وصباغ: المعجم الجامع: ١٠٢).

(٦٠٩) الركابدارية / الركبادارية

وهي جمع لكلمة ركبادار (صاحب
الركاب) وهم فئة من الغلمان الذين
كانوا يحملون آلات السلطان في

(٦٠٤) رسم الكتابة

مصطلح أطلقه المقريزي على أول
مرحلة من مراحل تعليم المماليك
الكتابية في الطباق، وهي مرحلة
التعليم الكتابي التي تشمل تحفيظ
أجزاء من القرآن الكريم والخط
وآداب الشريعة والصلاة والأذكار.

(المصادر: المقريزي: المواعظ والاعتبار:
٢١٣/٢، العريني: المماليك: ٨٩، الفارس
الملوكي: ٥١-٥٢).

(٦٠٥) الرقبة

وهي رقبة خاصة بفارس السلطان
توضع عليها أثناء خروجه في موكب
العيدين أو أثناء خروجه للميادين
للعب الكرة مع كبار الأمراء، تتكون
من أطلس أصفر ومزركشة بالذهب.

(المصادر: القلقشندي: صبح الأعشى: ١٣٣/٢،
٨/٤، المقريزي: المواعظ والاعتبار: ٢٠١/٢،
البقلي: التعريف: ١٦٠).

(٦٠٦) الرقم

وهو اسم السلطان أو الأمير الذي
ينقش من قبل النساجين على قماش

المواكب كالغاشية ونحوها، وعليهم
العناية بالخيول وتوفير معداتها من
خزانة الركاب خاناه.

(المصادر: القلقشندي: صبح الأعشى: ٧/٤،
١٢، ابن شاهين: زبدة: ١٢٤، المقرئ: السلوك:
١/٢/٤٤٠ حاشية ٢، ماجد: نظم: ١/١٧٦،
دوزي: تكملة المعجم: ٥/٢٠٥، البقلي: التعريف:
١٦١، حلاق وصباغ: المعجم الجامع: ١٠٢).

في المكاتبات الرسمية الموجهة إليهم،
للدلالة على أنهم أولياء الدولة.
(المصادر: القلقشندي: صبح الأعشى: ٦/٥٠،
الباشا: الألقاب: ٣٠٦، البقلي: التعريف: ١٦٢).

(٦١٣) ركن الدنيا والدين

انظر مادة (ركن الدين).

(٦١٤) ركن الدين

من الألقاب المعروفة لدى بعض
الأمراء والسلاطين المماليك،
وأشهرهم السلطان الظاهر بيبرس
البندقداري، كما وجد هذا اللقب
أيضاً مضافاً إلى الدنيا فيقال "ركن
الدنيا والدين"، وتكرر اللقب للأمراء
المولدين في مصر ممن تلقب بـ "عمر".

(المصادر: القلقشندي: صبح الأعشى: ٥/٤٨٨،
الباشا: الألقاب: ٣٠٧).

(٦١٥) ركن الملوك والسلاطين

من الألقاب التي خوطب بها كبار
الأمراء من أرباب السيوف كالنائب
الكافل ونحوه في المكاتبات الرسمية
الموجهة إليهم.

(المصادر: القلقشندي: صبح الأعشى: ٦/٥٠،
البقلي: التعريف: ١٦١، ١٦٢).

(٦١٦) الركني

وهو اللقب الذي عرف به العديد من

(٦١٠) الركابية

وهم الذين يركبون خيول السلطان
والأمراء لتسييرها وترويضها أو
تدريبها على السباق.

(المصادر: ابن تغري بردي: النجوم الزاهرة:
١٠/١٢ حاشية ٣، حلاق وصباغ: المعجم
الجامع: ١٠٢).

(٦١١) ركن الإسلام والمسلمين

من الألقاب التي خوطب بها كبار
الأمراء من أرباب السيوف كالنائب
الكافل ونحوه في المكاتبات الرسمية
الموجهة إليهم.

(المصادر: العمري: التعريف: ٨٧، القلقشندي:
صبح الأعشى: ٦/٥٠، ١٠٣، الباشا: الألقاب:
٣٠٥، البقلي: التعريف: ١٦١).

(٦١٢) ركن الأولياء

من الألقاب التي خوطب بها الأمراء
من أرباب السيوف وأرباب الأقلام

الأمراء والمماليك الذين كانوا تابعين
لأستاذهم الأمير ركن الدين بيبرس
الصالحى النجمي (ت هـ / م).

(المصادر: ابن تغري بردي: النجوم الزاهرة:
٢٨٩/٧-٢٩٠).

(٦١٧) ركوب الميدان

مصطلح أطلق على خروج السلطان
إلى احد الميادين، إما لمشاهدة تمارين
الفروسية التي جرت العادة على
إقامتها في هذه الميادين والمشاركة فيها،
أو للعب الكرة مع كبار الأمراء، وهذا
الخروج يتم أحياناً بمناسبة معينة في
أول العام أو حين وفاء النيل، وقد
جرت العادة أيضاً ان يرسل إلى
النواب في بلاد الشام بالخروج إلى
الميادين هنالك للعب الكرة تأسياً بما
يفعله السلطان في القاهرة (انظر المواد
التي تتحدث عن الميادين في حرف الميم
تحت مادة ميدان).

(المصادر: القلقشندي: صبح الأعشى: ٥٠٥/٣،
٣٣٣/٨، البقلي: التعريف: ١٦٣).

(٦١٨) رماة البندق

وهم الذين يمارسون رياضة الصيد مع
السلطان من الأمراء والمماليك ممن
يستخدمون البندق في الصيد (انظر

مادتي: البندق، قوس الجلاهدق)،
ويشرف عليهم احد الأمراء يكون
منهم ويسمى حاكم البندق (انظر هذه
المادة).

(المصادر: القلقشندي: صبح الأعشى:
٢٦٩/١٢-٢٧٠، البقلي: التعريف: ١٦٣).

(٦١٩) رماة البندق الرصاص

انظر مادة (العبيد النفطية).

(٦٢٠) الرماح

من مصطلحات الفروسية زمن
المماليك، يطلق على الفارس
المملوكي الذي كان يستخدم الرمح
في أداء تمارين الفروسية أو في القتال،
وقد اشتهر العديد من المماليك بنعت
الرماح منهم حسن الرماح: نجم
الدين الأحمد مصنف كتاب
(الفروسية والمناصب الحربية) _ انظر
قائمة المصادر_ وبكتوت الرماح
مصنف كتاب نهاية السؤل والأمنية
في تعلم أعمال الفروسية، وقاني باي
الرماح - أمير أخور توفي سنة
٩٢١هـ / ١٥١٥م -.

(المصادر: العريني: المماليك: ١٠٣، الباشا:
الفنون: ٥٥٨/٢، وانظر أمثلة في: ابن تغري
بردي: النجوم الزاهرة: ٣١ / ١٣).

(٦٢١) الرماحة

انظر مادة (المماليك الرماحة).

(٦٢٢) الرمح

من أسلحة القتال الفردية المشهورة عبر التاريخ، وهو مخصص للطعن والجرح، ويتألف من الأجزاء التالية:
- القنا (عبارة عن قصبة غير مجوفة من نبات قوي كالخيزران).

- الزج (وهو الجزء السفلي من الرمح دون المقدمة التي تدعى السنان، وتسمى أيضاً العقب).

- السنان (وهو الجزء الحديدي المدب الموجود في مقدمة الرمح).

وللرمح مسميات وأنواع كثيرة يصل عددها إلى أكثر من مئة اسم منها: القنطارية (جمعها قنطاريات، استخدمها الصليبيون، ثم انتقل استخدامها إلى الأيوبيين والمماليك، مصنوعة من خشب الزان، وتسمى الذابل أيضاً)، الفرنجية (جمعها فرنجيات، من أنواع الرماح)، صبربارة (جمعها صبربرات، طولها خمسة أذرع، وتمتاز أستها بأنها عريضة وطويلة)، الضارية (جمعها ضواري، وهي من أنواع الرماح تمتاز بان طول أستها تبلغ ثلث طولها)، الخطاف: (في رأسها

حربة أو حربتان إحداهما مستقيمة والأخرى عوجاء، استخدمت للطعن ونقب الأسوار)، المربوع: (نوع قصير من الرماح).

(انظر ملحق الأشكال والرسومات: رقم ٣ و١٧)

(المصادر: انظر عن الرمح في: أبو عبيد: السلاح: ١٩-٢١، عيسى بن إبراهيم: نظام الغريب: ٩٤-٩٧، العباسي: أثار الأول: ١٦٢-١٦٣، النويري: نهاية الأرب: ٢١٧/٦-٢٢٢، العمري: التعريف: ٢٩٦، القلقشندي: صبح الأعشى: ١٤٠/٢-١٤١، الطرسوسي: تبصرة: ١٠-١٢، مجهول: خزانة السلاح: ٣٣-٣٩ (مقدمة المحقق)، ١٩٣-٢٠٠، ابن هنيل: حلية الفرسان: ٢٠٨، ابن جماعة: مستند الأجناد: ٥٧-٦٠، الحموي: النفحات المسكية: ٢٣، ماير: الملابس الملوكية: ٨٣، زكي: الجيش المصري: ٣٩-٤٠، السلاح في الإسلام: ٢٨، عون: الفن الحربي: ١٤٣-١٤٨، هندي: الأسلحة: ٧٦-٩٧).

(٦٢٣) الرمح دارية

من فئات المماليك السلطانية المشاركة في المراكب السلطانية المختلفة، والتسمية تعود فيما يبدو إلى السلاح الذي تحمله في هذه المراكب وهو الرمح.

(المصادر: النويري: نهاية الأرب ٨/٢٠٥، الدواداري: الدر الفاخر: ١٧٢).

(٦٢٤) الرنك

جمعها رنوك، وهو مصطلح فارسي

الإسلامي: ١١٣، زكي: السلاح في الإسلام: ٢٩،
التونجي: المعجم الذهبي: ٢٩٩، المعجم الفارسي
العربي: ١٥٧، الباشا: الفنون: ١٧٠-١٧١،
٣٧٤-٣٧٥، ٥٩٨/٢، العريني: الممالك: ٢٢٦-
٢٢٩، طرخان: مصر: ٣٢٤-٣٣٠، السنم
الإقطاعية: ٤٨٥-٤٩٥، المعجم الوسيط: ٨/
٣٧٦، احمد فكري: المملوك: ١٣٢، شفيق مهدي:
ممالك مصر والشام: ٣٥-٤٤، نبيل عبد العزيز:
الخيال ورياضتها: ٩٥، البقلي: التعريف: ١٦٣-
١٦٤، حلاق وصباغ: المعجم الجامع: ١٠٣،
الخطيب: معجم المصطلحات: ٢١٣، رجب
إبراهيم: المعجم العربي: ٢٠٠.

وانظر الأمثلة على الرنوك في: الصفدي: تحفة
نوي الألباب: ٢/٢١٣، الدواداري: الدرّة الزكية:
٣٤٥، ابن تغري بردي: النجوم الزاهرة: ٤/٧،
٨/٩-٩، ابن الحمصي: حوادث الزمان:
٥٦/٢).

(٦٢٥) الروك

وهي كلمة قبطية أصلها 'روش' مشتقة
من الأصل الديموطيقي 'روخ' ومعناها
الحبل، وقد استخدم المصطلح للدلالة
على عملية قياس الأرض بواسطة
الحبل، وهو نظام قديم استخدم في
مصر منذ فجر الإسلام يقوم على
قياس الأرض وحصرها في سجلات
وتقدير قيمتها في كل ثلاثين سنة
تقريباً، وقد دفع السلاطين المماليك إلى
إجراء عمليات الروك والتعديل في
التوزيع الإقطاعي تظلم الأمراء
أصحاب الإقطاعات من تراكم الخراج

يعني اللون، وعند المماليك أطلقت
على الشعار أو الشارة التي يحملها
الأمير وتدل على وظيفته التي يشغلها،
ولا تمنح للمماليك، وعادة ما يختار
الأمير اللون الخاص برنكه، وقد
نقشت الرنوك على العصابات
والتروس، كما طبعت بالكي على
أعضاء الخيول، وهي نوعان: بسيطة
تضم رمزاً واحداً أو أكثر يوجد عادة
في وسط دائرة، والثاني مركب يشتمل
على عدة أقسام تحتوي على عدة
علامات قد تصل إلى تسع تمثل
أشكالاً مختلفة لها دلالاتها المختلفة
بالنسبة للوظائف التي تقلدها كبار
الأمراء، ومن الأمثلة عليها رنك
السلحدار الذي جاء على هيئة سيف
أو سيفين بأشكال مختلفة كالخربة أو
سيف مستقيم أو سيف منحني، وقد
يوجد أكثر من سيفين على الرنك
الواحد، ومن الأمثلة على رنوك
السلاطين رنك 'الأسد' الخاص
بالسلطان الظاهر بيبرس الذي يدل
على الشجاعة وقوة البأس.

(المصادر: القلقشندي: صبح الأعشى: ٦١/٤-
٦٢، المقرئزي: السلوك: ٦٧٢/٣/٨ حاشية ٤،
الأسدي: التيسير والاعتبار: ١٩٣-١٩٤
(الملحق)، دوزي: تكملة المعاجم: ٢٢٥/٥، تيمور:
التصوير عند العرب: ٤٧-٤٩، كونل: الفن

عليهم، وشكوى بعض الأجناد من معاملة أمرائهم وطغيانهم عليهم، إضافة إلى إعادة النظر فيما طرأ على الأراضي من إصلاح أو عمارة لإعادة تقدير الخراج، وهناك أسباب سياسية متعلقة بسحب الإقطاعات من الخارجين على الطاعة وتقليل نفوذ كبار الأمراء من خلال إعادة توزيع هذه الإقطاعات (انظر مادتي: الروك الحسامي والروك الناصري).

(المصادر: دوزي: تكملة المعاجم: ٢٥٥/٥، المقرئزي: السلوك: ١٤٦/١/٢ حاشية ١، المواعظ والاعتبار: ١٤١/١-١٤٣، ١٤٦-١٤٥، ابن تغري بردي: النجوم الزاهرة: ٩٠/٨، حاشية ١، الخطيب: معجم المصطلحات: ٢١٤، البقلي: التعريف: ١٦٤-١٦٥، حلاق وصباغ: المعجم الجامع: ١٠٤، طرخان: النظم الإقطاعية: ٩٥-٩٨).

(٦٢٦) الروك الحسامي

وهو أول عملية لإعادة النظر في التوزيع الإقطاعي على أفراد الجيش عند المماليك والذي أجراه السلطان المملوكي حسام الدين لاجين على تقسيم الأراضي الإقطاعية في مصر سنة ٦٩٧هـ/١٢٦٧م، وكان الدافع لهذا التعديل هو طغيان الأمراء على أتباعهم من المماليك وأكلهم للحقوق الواجبة عليهم، وتصفية ما حصلت

عليه البرجية من إقطاعات، حيث جاء توزيع القراريط الأربعة والعشرين كما يلي (السلطان ٤ قراريط، الأمراء وأجناد الحلقة ١٠ قراريط، ما يستجد من العسكر قراريط ٩، ولمن يتضرر من قلة إقطاعه قيراط واحد).

(المصادر: زترستين: تاريخ: ٤٥، المنصوري: التحفة الملوكية: ١٥٢، ابن دقماق: الجواهر الثمين: ١٣٢/٢، الدوادار: زبدة الفكرة: ٣٢٠-٣٢١، الدرّة الزكية: ٣٧١، ابن الجزري: تاريخ حوادث الزمان: ٣٥/١-٨٩-٣٩٠، أبو الفداء: المختصر: ٤٦/٧-٤٧، ابن دقماق: النفحة المسكية: ١٠١، الجواهر الثمين: ١٥٣/٢، القلقشندي: مآثر الإنافة: ١٢٢/٢، المقرئزي: المواعظ والاعتبار: ٨٨/١، ٢٨٧-٢٨٨، السلوك: ٨٤١/٣/١-٨٤٦، الأسدي: التيسير والاعتبار: ٧٥، ابن تغري بردي: النجوم الزاهرة: ٩٠/٨-٩٥، المنهل الصافي: ١٧١/٩-١٧٢، ابن إياس: بدائع الزهور: ٣٩٦/١/١-٣٩٧، مجهول: تاريخ الخلفاء: ١٥٤، طرخان: النظم الإقطاعية: ٩٦-١٠٢).

(٦٢٧) الروك الناصري

وهو المسح الثاني للأراضي الإقطاعية في مصر زمن المماليك، قام به السلطان الناصر محمد بن قلاوون سنة ٧١٥هـ/١٣١٥م، حيث وزعت القراريط كما يلي (السلطان ١٠ قراريط، الأمراء وأجناد الحلقة ١٤ قيراطاً).

(المصادر: زترستين: تاريخ سلاطين المماليك:

المماليك الثانية بعد الجركس والترك،
يعود إلى أصول أوروبية، استخدموا
بشكل واضح في أيام السلطان الناصر
فرج، لكن أعدادهم ظلت قليلة مقارنة
بالعناصر الأخرى.

(المصادر: العيني: عقد الجمان (٨٢٤-٨٥٠هـ):
٣٠٠، ٣٣٣، ابن تغري بردي: النجوم الزاهرة:
١٤/١١٥، ١١٩، ٣٧٦/١٦، السخاوي: ذيل:
١/١٢٩، ١٣١، الضوء اللامع: ٦/١٦٨،
٢/٢٦٨، ٣/٢٩).

١٦٤، السدواداري: الدر الفاخر: ٢٨٦-٢٨٧،
القلقشندي: مآثر الإنافة: ١٣٤/٢-١٣٥،
لقريزي: المواعظ والاعتبار: ٨٧/١-٩١، السلوك:
١٤٦/١/٢-١٥٧، الأسدي: التيسير والاعتبار:
٧٣-٧٤، ٧٦، ابن تغري بردي: النجوم الزاهرة:
٩/٤٢-٥٥، ابن سباط: صدق الأخبار: ٢/٦١٧-
٦٢٣، ابن اياس: بدائع الزهور: ١/١-٤٤٦،
طرخان: النظم الإقطاعية: ١٠٢، العريني:
المماليك: (١٨١).

(٦٢٨) الروم

العنصر الثالث المكون للجيش في دولة

حرف الزاي

(٦٢٩) الزبطانة

آلة مستطيلة من الخشب مجوفة من الداخل تشبه الرمح يوضع فيها البندق وينفخ فيها فيخرج البندق بقوة فيصيب الهدف أثناء الصيد ونحوه، وتسمى السبطانة أيضاً وهي اللفظة التي أطلقت فيما بعد على الأنبوب الرئيسي الذي يشكل مدفع البارود.

(المصادر: القلقشندي: صبح الأعشى: ١٤٥/٢، ماجد: نظم: ١٧٣/١، البقلي: التعريف: ١٦٩، الخطيب: معجم المصطلحات: ٢١٨، حلاق وصباغ: المعجم الجامع: ١٠٥، السامرائي: المجموع اللغوي: ١١٨).

(٦٣٠) الزحافة

من آلات الحصار، وهو الاسم الذي أطلق على الدبابة في عصور إسلامية سابقة على عصر المماليك، وظلت لفظة الدبابة هي الدارجة في العصر المملوكي مع إشارات قليلة إلى لفظة الزحافة (انظر مادة: الدبابة).

(المصادر: انظر أمثلة على الإشارات في: المقرئزي: السلوك: ٥٢٦/٢/١، ١١٤٧/٣/٣).

(٦٣١) الزرّاد

مصطلح يطلق على صانع الزرد (الدرع)، ومن هذا اللفظ ظهر مصطلح الزردخاناه (خزائن السلاح) انظر هذه المادة، ومصطلح الزردكاش (صانع الأسلحة عموماً ممن يعملون في السلاح خاناه) انظر هذه المادة.

(المصادر: الباشا: الفنون: ٥٦٣/٢).

(٦٣٢) الزرّاق

مصطلح أطلق على مستخدم نوع من الرماح يسمى المزراق، كان يستخدم لرمي الرماح المزودة بالنفط المشتعل.

(المصادر: العسقلاني: الفضل المأثور: ٧٦، الذهبي: دول الإسلام: ١٥٤/٢، ابن الفرات: تاريخ: ٤٦/٧، ٩١/٨، المقرئزي: السلوك: ٢/١/٤٩٨ حاشية ٢، ٦٢١، المواعظ والاعتبار: ٦٤/٢، ١٩٥، الباشا: الفنون الإسلامية: ٥٦٣/٢، زكي: السلاح في الإسلام: ٢٠، حلاق وصباغ: المعجم الجامع: ١٠٦).

(٦٣٣) الزرد

مصطلح فارسي يعني حلقات معدنية متداخلة في بعضها البعض استخدمت لصناعة الدروع الواقية للجسم.

(المصادر: ادي شير: الألفاظ الفارسية: ٧٧، زكي: السلاح في الإسلام: ٢٠، مجهول: خزانة السلاح: ٦ حاشية ٥).

(٦٣٤) الزردخاناه

مصطلح فارسي يعني "دار السلاح والذخيرة"، وهي التسمية الشائعة التي أطلقت على خزائن السلاح في العصر المملوكي (السلاح خاناه)، وسبب التسمية تعود إلى وجود عدد كبير من صانعي السلاح في هذه الخزائن أطلق عليهم الزردكشية أي صانعو الزرد، وهناك العديد من الزردخاناه التي كانت تحمل أثناء الخروج للقتال، وتوضع فيها حاجة الجيش من الأسلحة، كما أطلقت الزردخاناه أيضاً على السجون التي كان يعتقل فيها كبار الأمراء، ويوضع فيها الأسرى الذين يتم أسرهم في المعارك، كما كان هناك أيضاً زردخاناه خاصة بكبار الأمراء تؤدي دورها بالنسبة للأسلحة ويصطحبونها معهم في المعارك. (انظر مواد: السلاح خاناه، الزردكاش)

(المصادر: العمري: مسالك الأبصار: ٨٢، النويري: نهاية الأرب: ٢٢٧/٨، القلقشندي: صبح الأعشى: ١١/٤-١٢، ٢٠، المقريزي: المواعظ والاعتبار: ٢٠٥/٢، السلوك: ٥٤٧/٢/١، ٧٨٩/٣/١، مجهول: خزانة السلاح: ٦، التونجي: المعجم الذهبي: ٣١١، دوزي: تكملة المعاجم: ٢٠٣/٥، البقلي: التعريف: ١٦٩، الخطيب: معجم المصطلحات: ٢١٩، حلاق وصباغ: المعجم الجامع: ١٠٦، دهمان: معجم الألفاظ: ٨٦.

وانظر الأمثلة على استخدامات هذه الخزائن في: الكتبي: قوات الوفيات: ٤٠٨/١، الصفدي: الوافي بالوفيات: ١٩٤/١٠، ابن عبد الظاهر: تشریف الأيام والعصور: ١٧٧، ابن دقماق: النفحة المسكية: ٢٢٠ العيني: عقد الجمان (٧٨٤-٨٠١هـ): ٤٥٢، الخزنداري: تاريخ مجموع النوادر: ١٣٦، ٢١٤، ابن شاهين: زبدة: ٤٠، ابن تغري بردي: النجوم الزاهرة: ٢٠/٨، ٢٤٩/١١، ابن اياس: بدائع الزهور: ٢٣٩/٢، ٤/٤١١-١٤٢، ٤٢/٥، الصيرفي: نزهة النفوس: ١٦٤/٢، الجزري: تاريخ حوادث الزمان: ١/١٠٩، ابن زنبيل: تاريخ: ١٦، ابن طولون: مفاكحة الخلان: ١١/١، ٢٩٨، إعلام الوری: ١٥٥).

(٦٣٥) الزردخاناه السلطانية

مصطلح أطلق على خزانة السلاح الخاصة بالسلطان الموجودة بقلعة الجبل، والتي تحتوي على الأسلحة والدروع الخاصة بالسلطان.

(المصادر: القلقشندي: صبح الأعشى: ٣٤٥/١١، ابن تغري بردي: النجوم الزاهرة: ٢٣٨/١٥، ٣٥٢، ١٦/١٠٠، البقلي: التعريف: ١٦٩، حلاق وصباغ: المعجم الجامع: ١٠٦).

(٦٢٦) الزردكاش

وهو مصطلح يعني صانع الزرد، وجمعها زردكاشية، واللفظ مأخوذ من المصطلح الفارسي "زراد": صانع الدروع، ثم اتسع نطاق الكلمة في العصر المملوكي لتطلق على كل صانع كان يعمل في خزائن السلاح (السلاح خاناه أو الزردخاناه) لتصنيع وصيانة وتجديد الأسلحة اللازمة للجيش، وقد ذكر ابن شاهين أنه من أمراء الطبلخاناه (انظر مادة: الزردكاش الكبير)، في حين أن باقي الزردكاشية كانوا مماليك بغير إمرة.

(المصادر: القلقشندي: صبح الأعشى: ١٢/٤، ابن شاهين: زبدة: ١١٤، ابن إياس: بدائع الزهور: ٢٦٧/٤، ٣١٤، مجهول: خزانة السلاح: ١٦، الباشا: الفنون: ٢/٥٦٤-٥٦٥، طرخان: النظم الإقطاعية: ٢١١، أحمد عطية: القاموس الإسلامي: ٥٢/٢، البقلي: التعريف: ١٧٠، التونجي: المعجم الذهبي: ٣١١، دهمان: معجم الألفاظ: ٨٦، الخطيب: معجم المصطلحات: ٢٢٠، حلاق وصباغ: المعجم الجامع: ١٠٦).

(٦٢٧) زردكاش السلطان

من جملة الزردكاشية، يبدو أنه مخصص لمتابعة تصنيع وصيانة الأسلحة الخاصة بالسلطان، وربما أوكلت إليه متابعة حمل هذه الأسلحة في المواكب السلطانية والقتال.

(المصادر: انظر إشارات عنه في: ابن تغري بردي: المنهل الصافي: ٢/٣٢٣، ٣٥٩، ٤٣٣، ٤٣٤، ٤٧٧، ٤٨١/٤).

(٦٢٨) الزردكاش الكبير

وهو كبير فئة الزردكاشية، وعادة ما يكون من أمراء الطبلخاناه، كان مكلفاً بالإشراف على صنّاع الأسلحة، كما كان مسئولاً عن عملية عرض محتويات الخزائن في بعض المناسبات، وعلى توزيع الأسلحة على فئة المماليك السلطانية، وتحضير الزردخاناه للجيش عند خروجه للقتال.

(المصادر: ابن تغري بردي: المنهل الصافي: ٦٦/٤، ابن الصيرفي: إنباء الهصر: ٣١١، السخاوي: الضوء اللامع: ٢/٣١١، الظاهري: نيل الأمل: ٥/٣١٠، ابن إياس: بدائع الزهور: ٢/٣١١، ٤٠٠، ٤٧٠، ٥٤/٣، ١٥٩، ١٧٩، ١٨٣، ١٩١، ٣١٤-٣١٥، ٣١٧، مجهول: خزانة السلاح: ١٧، الباشا: الفنون: ٢/٥٦٤-٥٦٥).

(٦٢٩) الزردكاشية

فئة من المماليك السلطانية المكلفة بالعمل داخل خزائن السلاح، مهمتها تصنيع وصيانة كافة أنواع الأسلحة.

(المصادر: القلقشندي: صبح الأعشى: ١٢/٤، ابن إياس: بدائع الزهور: ٤/٢٦٧، ٣١٤، مجهول: خزانة السلاح: ١٦ (مقدمة المحقق).

احمد عطية: القاموس الإسلامي: ٥٢/٢-٥٣،
زكي: السلاح في الإسلام: ٣٠.

(٦٤٤) الزعر

من فئات العامة في المجتمع المصري
أثناء الحكم المملوكي، شارك بعضهم
في جيوش المماليك، وخاصة في أواخر
العصر المملوكي أثناء صراع المماليك
مع العثمانيين.

(المصادر: ابن تغري بردي: المنهل الصافي:
٢٦٧/٣، الصيرفي: نزهة النفوس: ٢١٤/١، ابن
إياس: بدائع الزهور: ٢٣٠/٣، ١١٩/٥-١٢٠،
١٤٠-١٤١).

(٦٤٥) زعيم الجنود

من الألقاب التي خوطب بها كبار
الأمراء من أرباب السيوف كالنائب
الكافل ونحوه في المكاتبات الرسمية
الموجهة إليهم.

(المصادر: العمري: التعريف: ٨٧، القلقشندي:
صبح الأعشى: ٥١/٦، ١٢٣، الباشا: الألقاب
الإسلامية: ٣١٠، ٣١١، البقلي: التعريف: ١٧٠).

(٦٤٦) زعيم الجيوش

من الألقاب الفخرية المضافة إلى
الجيوش، خوطب بها كبار الأمراء من
أرباب السيوف كنواب السلطنة ونحوهم
في المكاتبات الرسمية الموجهة إليهم.

(المصادر: العمري: التعريف: ٨٩، القلقشندي:
صبح الأعشى: ٥١/٦، الباشا: الألقاب: ١٢٤،
٣١٠، ٣١١، البقلي: التعريف: ١٧٠).

(٦٤٠) الزردكاشية الكبرى

وهي وظيفة الزردكاش الكبير، انظر
مادة (الزردكاش الكبير).

(٦٤١) الزردية

وهو مصطلح أطلق على قميص الزرد
أو الدرع المعدني عموماً، (انظر مواد:
زرد، قميص الزرد، الدرع).

(٦٤٢) الزردية الداودية

قميص طويل من الزرد له شهرة
صناعية، يلبسه السلطان تحت ملابسه
حماية له من أي اعتداء.

(المصادر: ماير: الملابس المملوكية: ٣٧).

(٦٤٣) الزردية المسبلة

قميص طويل من الزرد يلبسه
السلطان تحت ملابسه حماية له من أي
اعتداء، كما لبسه بعض الأمراء وكان
من الطول بحيث يغطي ساقه.

(المصادر: ماير: الملابس المملوكية: ٣٧،
وانظر: المقرئزي: السلوك: ٦٠٨/٢/١،
دهمان: معجم الألفاظ: ٨٦، حلاق وصبغ:
المعجم الجامع: ١٠٦، رجب إبراهيم: المعجم
العربي: ٢٠٦).

(٦٤٧) زعيم جيوش الموحدين

من الألقاب التي خوطب بها كبار الأمراء من أرباب السيوف كنواب السلطنة في مصر ودمشق وحلب وطرابلس وحماة وصفد وسيس والإسكندرية ونحوهم في المكاتبات الرسمية الموجهة إليهم.

(المصادر: العمري: التعريف: ٩١، ابن ناظر الجيش: تثقيف التعريف: ٨٨-٩٨، ٩٣، ٩٤، ٩٦، القلقشندي: صبح الأعشى: ٥١/٦، الباشا: الألقاب: ١٢٤، ٣١١، البقلي: التعريف: ١٧٠).

(٦٤٨) الزعيم الكفيل

من الألقاب التي وردت ضمن لقب زعيم الجنود الخاص بكبار أرباب السيوف من الأمراء كالنائب الكافل ونحوهم في المكاتبات الرسمية الموجهة إليهم.

(المصادر: القلقشندي: صبح الأعشى: ٥١/٦، الباشا: الألقاب: ٣١٠، ٣١١، البقلي: التعريف: ١٧٠).

(٦٤٩) الزعيم

من الألقاب التي خوطب بها كبار الأمراء من أرباب السيوف كنواب السلطنة في مصر ودمشق وطرابلس وحماة وصفد وسيس والإسكندرية في المكاتبات الرسمية الموجهة إليهم،

واللقب هنا نسبة إلى الزعيم بمعنى السيد والكافل.

(المصادر: العمري: التعريف: ٨٧، ٨٩، ٩١، ابن ناظر الجيش: تثقيف التعريف: ٨٨-٨٩، ٩٢، ٩٤، القلقشندي: صبح الأعشى: ١٥/٦، الباشا: الألقاب: ٣١٠، البقلي: التعريف: ١٧١).

(٦٥٠) الزمام / الزمام دار

من فئات الخدام في القلعة (الطواشية)، ويسمى الزمام دار (مصطلح محرف عن الزمان دار) أو زمام الأدر الشريفة، سمي بهذا الاسم لان من مهامه الإشراف على البيوت السلطانية، ومراقبة تعليم المماليك في طباق القلعة، وعادة ما يكون من أمراء الطبلخانات.

(المصادر: القلقشندي: صبح الأعشى: ٢١/٤، ٤٥٩/٥ - ٤٦٠، المقرئزي: المواعظ والاعتبار: ٢١٤/٢، الخالدي: المقصد: ١٢٧، ابن شاهين: زبدة: ١٢٢، الباشا: الألقاب: ٣١٢، والفتون: ٥٦٦/٢ - ٥٧١، طرخان: النظم الإقطاعية: ٣٠٠، البقلي: التعريف: ١٧٢، دهمان: معجم الألفاظ: ٨٧).

(٦٥١) زمام الأدر الشريفة

انظر مادتي (الزمام، زمام الدور السلطانية).

(٦٥٢) زمام الدور السلطانية

من أمراء الطبلخانا، وهو من أكابر

الخدام ويسمى الزمام، له الإشراف المباشر على بيوت السلطان المختلفة وما بها من موظفين وخدام.

(المصادر: القلقشندي: صبح الأعشى: ٢١/٤، ابن تغري بردي: النجوم الزاهرة: ٢٦٢/٩، السخاوي: الضوء اللامع: ١٠/١٦٨).

(٦٥٦) الزنان دار

انظر مادة (الزمام).

(٦٥٧) الزنط

انظر مادة (الزمت).

(٦٥٣) الزمر

من الآلات الموسيقية المكونة لفرقة الطبلخاناه (موسيقى الجيش).

(المصادر: القلقشندي: صبح الأعشى: ١٣٤/٤).

(٦٥٨) الزورق

جمعها زوارق وزواريق، واللفظة فارسية معربة أطلقت على السفينة الصغيرة أو القارب الصغير، شاع استخدامها في التجسس العسكري لسرعتها وخفة حركتها، وتراوحت مجاديف هذا النوع من السفن بين ٢٤-٣٠ مجدافاً، كما استخدمت لنقل الجنود في القتال النهري، ونقل الماء والنزهة والاحتفالات.

(المصادر: النويري: الإلمام: ٢٣٣/٢-٢٣٥، النخيلي: السفن: ٥٩-٦٢، إبراهيم سعيد: البحرية: ١١١، ٢٢٦-٢٢٧، وانظر: الصيرفي: نزهة النفوس: ٨٦/٣).

(٦٥٤) الزمط

من ألبسة الرأس عند الأمراء في دولة المماليك الثانية، ويسمى الزنط أيضاً، لونه احمر في الغالب وله شراريب بطول الإصبع ويلف من حوله شال.

(المصادر: المقرئزي: السلوك: ١٠٠٠/٢/٤، حاشية ١، ماير: الملابس المملوكية: ٥٩، رجب إبراهيم: المعجم العربي: ٢١٢-٢١٣).

(٦٥٩) زين الاكابر

من الألقاب التي خوطب بها التجار الخواجكية المكلفين بجلب المماليك للسلطان في المكاتبات الرسمية الموجهة إليهم.

(المصادر: القلقشندي: صبح الأعشى: ٥٢/٦، البقلي: التعريف: ١٧٣).

(٦٥٥) الزناري

وهي البرذعة التي توضع على الخيل أسفل السرج تشبه العباءة، كانت تمنح للأمراء كبديل عن الكنبوش لمن بلغ مكانة هامة منهم عند السلطان.

(المصادر: ماجد: نظم: ١٧٧/١، نبيل عبد العزيز: الخيل ورياضتها: ٩٣).

(٦٦٠) زين الأمراء

من ألقاب كبار الأمراء من أرباب السيوف كالنواب ونحوهم ممن خوطب منهم بالمجلس السامي في المكاتبات الرسمية الموجهة إليهم.

(المصادر: القلقشندي: صبح الأعشى: ١٤٤/٦، البقلي: التعريف: ١٧٣-١٧٤).

(٦٦١) زين الأمراء في الأنام

من الألقاب التي خوطب بها أرباب السيوف من الأمراء النواب في المكاتبات الرسمية الموجهة إليهم.

(المصادر: القلقشندي: صبح الأعشى: ١٤٢/٦-١٤٣، البقلي: التعريف: ١٧٤).

(٦٦٢) زين الأمراء المجاهدين

من الألقاب التي خوطب بها أرباب السيوف من الأمراء في المكاتبات الرسمية الموجهة إليهم.

(المصادر: القلقشندي: صبح الأعشى: ٥٣/٦، البقلي: التعريف: ١٧٤).

(٦٦٣) زين الأمراء المقدمين

من الألقاب التي خوطب بها كبار أرباب السيوف من الأمراء النواب ونحوهم في المكاتبات الرسمية الموجهة إليهم.

(المصادر: القلقشندي: صبح الأعشى: ١٤١/٦، البقلي: التعريف: ١٧٤).

(٦٦٤) زين الأنام

من الألقاب التي خوطب بها صغار أرباب السيوف من الأمراء في المكاتبات الرسمية الموجهة إليهم.

(المصادر: القلقشندي: صبح الأعشى: ٥٢/٦، البقلي: التعريف: ١٧٤).

(٦٦٥) زين الدين

من ألقاب فئة الطواشية "خدام القلعة"، أطلق على من تسمى منهم باسم هلال ومرجان

(المصادر: القلقشندي: صبح الأعشى: ٤٨٩/٥، البقلي: التعريف: ١٧٤-١٧٥).

(٦٦٦) زين العشائر

من الألقاب التي خوطب بها أمراء آل فضل من عربان الشام ممن هم في مرتبة "المجلس السامي" في المكاتبات الرسمية الموجهة إليهم.

(المصادر: القلقشندي: صبح الأعشى: ١٤٤/٦، البقلي: التعريف: ١٧٥).

(٦٦٧) زين الغزاة

من الألقاب التي خوطب بها كبار الأمراء من أرباب السيوف كنائب

الشام في المكاتبات الرسمية الموجهة إليهم.

(المصادر: القلقشندي: صبح الأعشى: ١٤٤/٦، البقلي: التعريف: ١٧٦).

(٦٦٨) زين القبائل

من الألقاب التي خوطب بها أمراء آل مرا من عربان الشام ممن هم في مرتبة "المجلس السامي" في المكاتبات الرسمية الموجهة إليهم.

(المصادر: القلقشندي: صبح الأعشى: ١٤٢/٦، البقلي: التعريف: ١٧٦).

(٦٦٩) زين المجاهدين

من الألقاب التي خوطب بها أرباب

السيوف كأمرء الطبلخانات والعشرات من ولاية الوجهين القبلي والبحري في مصر في المكاتبات الرسمية الموجهة إليهم.

(المصادر: ابن ناظر الجيش: تثقيف التعريف: ١١٢، القلقشندي: صبح الأعشى: ٥٣/٦، البقلي: التعريف: ١٧٦).

(٦٧٠) زين المملكة

من الألقاب التي خوطب بها كبار الأمراء من أرباب السيوف كالنواب ونحوهم في المكاتبات الرسمية الموجهة إليهم.

(المصادر: القلقشندي: صبح الأعشى: ١٣٠/٦ - ١٣٧، ١٤٠/٧ - ١٤٤، البقلي: التعريف: ١٧٦).

حرف السين

(٦٧١) سابق الدين

من ألقاب فئة الطواشية "خدّام القلعة"، أطلق على من تسمى منهم باسم مثقال.

(المصادر: القلقشندي: صبح الأعشى: ٥ (٤٨٩/).

(٦٧٤) ساق الموزة

من وسائل الوقاية عند الفرسان، وهي عبارة عن جوارب طويلة تكسو ساق الفارس وتحميها أثناء القتال.

(المصادر: ماير: الملابس الملوكية: ٦٧، زكي: الجيش المصري ٢/٢٢).

(٦٧٢) ساحة بولاق

من ميادين الفروسية تقع تحت قلعة الجبل بالقاهرة، شهدت تدريب المماليك على فنون الفروسية، وخاصة فنون اللعب بالرمح وسوق الحمل.

(المصادر: ابن تغري بردي: النجوم الزاهرة: ٦/٤٠٣، العريني: المماليك: ١٠٢).

(٦٧٥) الساقى

جمعها سقاة، وهو من فئة الطواشية الغلمان المعدّين للخدمة السلطانية حين إحضار الطعام والشراب، ومتابعة ما يحتاج إلى فرشته أثناء خدمتهم في البيوت السلطانية.

(المصادر: السبكي: معيد النعم: ٣٧-٣٨، الخالدي: المقصد: ١٣٤، ابن طولون: نقد الطالب: ٦٦، الباشا: الفنون: ٢/٥٩٤-٥٩٦، احمد عطية: القاموس الإسلامى: ٢/١٩٦، حلاق وصباغ: المعجم الجامع: ١١٠).

(٦٧٣) ساحة الرميّة

من الميادين التي شهدت تدريب المماليك على فنون الفروسية، وخاصة فنون اللعب بالرمح وسوق الحمل.

(المصادر: ابن تغري بردي: النجوم الزاهرة: ٦/٤٠٣، العريني: المماليك: ١٠٢).

(٦٧٦) السامى

من الألقاب التي خوطب بها الأمراء

من أرباب السيوف في المكاتبات الرسمية الموجهة إليهم، وهو من الألقاب المضافة إلى لقب المجلس، ويعني السمو أي العلو، ويأتي على درجتين: الأولى "المجلس السامي" وفي هذه الحالة تذكر الألقاب المفردة التي تتبعه بصيغة النسبة، والثانية: "المجلس السامي" من غير ياء وهي أدنى من الأولى، وبالتالي تتبعها باقي الألقاب مجردة عن النسبة.

(المصادر: القلقشندي: صبح الأعشى: ١٥/٦، الباشا: الألقاب: ٢١٦، البقلي: التعريف: ١٧٧).

(٦٧٧) السبطانة

انظر مادة (الزبطانة).

(٦٧٨) السبوك

من أنواع السفن، وتسمى الصمبوك أيضاً، وهي صغيرة الحجم تعد من ملحقات الأسطول الحربي المصري، واستخدمت في البحار والأنهار على حد سواء.

(المصادر: سعاد ماهر: البحرية: ٣٤٨).

(٦٧٩) الستارة

جمعها ستائر، وهي من أدوات القتال الدفاعية، استخدمت أثناء القتال

البحري لحماية السفن من هجمات السفن الحارقة المعادية، واستخدمت لحماية النقاين أثناء نقبهم لأسوار القلاع والحصون المحاصرة، وحماية العاملين على المنجنيقات، ولذا كانت الستارة عبارة عن جدار من الخشب أو الحبال المجدولة أو من كليهما بحيث تصنع الأطراف من خشب ويشد فيما بينها بالحبال المجدولة.

(المصادر: هندي: الأسلحة: ٢٩١-٢٩٣، وانظر: القلقشندي: صبح الأعشى: ١٤٥/٢، المقرئزي: السلوك: ١/٣/٧٦٣-٧٦٥، زكي: السلاح في الإسلام: ٢١، البقلي: التعريف: ١٧٨).

(٦٨٠) سدّاد الثغور

من الألقاب التي خوطب بها أرباب السيوف من الوزراء في المكاتبات الرسمية الموجهة إليهم، كما خوطب به الأمراء الذين كانوا يكلفون بحماية ثغور الدولة الواقعة على حدودها مع ما جاورها من الممالك والدول.

(المصادر: القلقشندي: صبح الأعشى: ٥٢/٦، الباشا: الألقاب: ٣٢، البقلي: التعريف: ١٧٨-١٧٩).

(٦٨١) السراخور / السراخوري

مصطلح فارسي مكون من مقطعين الأول "سر" أو "سل" بمعنى كبير

(٦٨٢) السراقوج

من البسة الرأس يشبه الطاقية، وهو خاص بالجنود من الممالك.

(المصادر: ابن تغري بردي: النجوم الزاهرة: ١٠/٧٤ حاشية ٢، ماير: الملابس الملوكية: ٥٦).

(٦٨٤) السرج

جمعها سروج، وهو المقعد الخاص بالفارس على الفرس، وتختلف السروج في أشكالها وزخارفها وبساطتها، كما تختلف في قوابها، وتعود هذه الاختلافات إلى أن لكل فرس سرج يناسبه، وللسرج توابع كالركاب الذي يضع الفارس قدمه فيه، واللبد التي توضع على ظهر الفرس تحت السرج، والمرشحة التي توضع تحت اللبد كي تمتص عرق الفرس.

(المصادر: القلقشندي: صبح الأعشى: ١٣٥/٢، ٤٦٣/٣، المقرئزي: المواعظ والاعتبار: ٩٩/٢، الحموي: النفحات المسكية: ٢٧-٢٨، ماجد: نظم الممالك: ١٧٦/١، أحمد عطية الله: القاموس الإسلامي: ٣٠١/٣-٣٠٢، نبيل عبد العزيز: الخيل ورياضتها: ٨٤-٩١، البقلي: التعريف: ١٨٠).

(٦٨٥) السرموزة

وهي كلمة فارسية، كانت تعني نوعاً

والثاني "أخور" بمعنى العلف، فيكون المعنى "كبير العلف"، ويرد في المعاجم الفارسية بلفظ "أخور سلار ومعناه" رئيس الإسطبل، وأطلق في العصر المملوكي على أحد المشرفين على إصطبلات الخيول وعمله لا يختلف كثيراً عن عمل أمير أخور، ويسمى السراخوري أو السلاخور والسلاخوري أيضاً.

(المصادر: القلقشندي: صبح الأعشى: ٥/٤٦٠، ابن تغري بردي: النجوم الزاهرة: ٧/١٨٤ حاشية ٢، ١٨٥، ١٥/١٠، الخالدي: المقصد: ١٢٤ ب، دوزي: تكملة المعاجم: ٦/١١٢، ماجد: نظم: ١/١٧٤، التونجي: المعجم الذهبي: ٣١، المعجم الفارسي العربي: ٥، البقلي: التعريف: ١٧٩-١٨٠، حلاق وصباغ: المعجم الجامع: ١١٢، دهمان: معجم الألفاظ: ٨٩).

(٦٨٢) السراخورية

فئة من العاملين في إصطبلات الخيول لرعاية وتأمين احتياجات الخيول المختلفة، وتسمى أيضاً السلاخورية.

(المصادر: القلقشندي: صبح الأعشى: ٤/٣٢، المقرئزي: السلوك: ٢/٣/٥٦٧ حاشية ١، ابن شاهين: زبدة: ١٢٦، الخالدي: المقصد: ١٢٧ أ، طرخان: النظم الإقطاعية: ٤٩٥، ماجد: نظم: ١/١٧٤، نبيل عبد العزيز: الخيل ورياضتها: ١٢٢).

(المصادر: القلقشندي: صبح الأعشى: ٤٨٩/٥،
البقلي: التعريف: ١٨٠-١٨١).

(٦٨٩) السعيدية

انظر مادة (الممالك السعيدية).

(٦٩٠) السفرية

من السفن الحربية المصرية التي
استخدمت في العصور الوسطى، يذكر
ابن مماتي ان هذا النوع استخدم في
فصل الربيع.

(المصادر: ابن مماتي: قوانين الدواوين: ٢٤٧-
٢٤٨، سعاد ماهر: البحرية: ٣٤٦-٣٤٧،
النخيلي: السفن: ٦٤-٦٥).

(٦٩١) سفير الأمة

من الألقاب التي خوطب بها الدوادار
وكاتب السر في المكاتبات الرسمية
الموجهة إليهم (انظر مادة السفيري).

(المصادر: القلقشندي: صبح الأعشى: ٥٣/٦،
الباشا: الألقاب: ٣٢٢-٣٢٣).

(٦٩٢) سفير الدولة

من الألقاب التي خوطب بها
الدوادار وكاتب السر في المكاتبات
الرسمية الموجهة إليهم، انظر مادة
(السفيري).

(المصادر: القلقشندي: صبح الأعشى:

من البسة القدمين عند الأمراء
المماليك، كانوا يلبسونها على شكل
غطاء للساق مصنوع من اللباد يلبس
فوق الخف.

(المصادر: القلقشندي: صبح الأعشى: ١٠/٤،
دوزي: المعجم المفصل: ١٦٧-١٦٨، البقلي:
التعريف: ١٨٠، رجب إبراهيم: المعجم العربي:
٢٣٢-٢٣٣).

(٦٨٦) السروانية

من موظفي الإصطبلات السلطانية
(الشريفة)، ذكرهم ابن شاهين مع
النفرية والجمالة يركبون المسائرات
وعدددهم ٣٠٠ نفر.

(المصادر: ابن شاهين: زبدة: ١٢٦).

(٦٨٧) السرياق

جمعها سرياقات، وهو الحبل الغليظ
الذي كان يستخدم في تسلق أسوار
القلاع والحصون.

(المصادر: المقرئزي: السلوك: ٤٥١/٢/٢،
حاشية ١، ابن تغري بردي: النجوم الزاهرة:
٨٧/١٣ حاشية ١).

(٦٨٨) سعد الدين

من ألقاب فئة الطواشية 'خدام القلعة،
أطلق على من تسمى منهم باسم
بشير.

٥٣/٦، الباشا: الألقاب: ٣٢٢-٣٢٣، البقلي:
التعريف: (١٨١).

(٦٩٦) السفينة

جمعها سفن وسفائن وسفين، وهو
اللفظ الشائع الذي أطلق على المراكب
البحرية والنهرية عبر التاريخ، والسفن
يعني القشر، لأنها تسفن الماء سفناً
كأنها تقشره.

(المصادر: النخيلي: السفن: ٦٥).

(٦٩٣) سفير الملوك والسلاطين

من الألقاب التي خوطب بها الدوادار
وكاتب السر في المكاتبات الرسمية
الموجهة إليهم، انظر مادة (السفيري).

(المصادر: ابن ناظر الجيش: تثقيف التعريف:
١٨٩، القلقشندي: صبح الأعشى: ٥٣/٦،
البقلي: التعريف: (١٨١).

(٦٩٧) السقاؤون

من موظفي الإصطبلات السلطانية
(الشريفة) القائمين على خدمة الخيول
فيها.

(المصادر: ابن شاهين: زبدة: ١٢٦، نبيل عبد
العزیز: الخيل ورياضتها: ١٢٢).

(٦٩٤) سفير الممالك

من الألقاب التي خوطب بها الدوادار
وكاتب السر في المكاتبات الرسمية
الموجهة إليهم، انظر مادة (السفيري).

(المصادر: القلقشندي: صبح الأعشى: ٥٣/٦،
الباشا: الألقاب: ٣٢٢-٣٢٣).

(٦٩٨) السقاة

وهي فئة من المماليك السلطانية
الخاصكية وغير الخاصكية، مهمتها
حضور الخدمة أثناء إعداد الموائد
السلطانية والخدمة في بعض البيوت
السلطانية (انظر مادة: الساقى).

(٦٩٩) السقمان

من البسة الفرسان زمن المماليك، وهو
خف يلبسه الفارس فوق خف آخر.

(المصادر: المقرئزي: المواعظ والاعتبار: ٩٨/٢،
ابن تغري بردي: النجوم الزاهرة: ٣٣١/٧)

(٦٩٥) السفيري

من الألقاب التي خوطب بها الدوادار
لإشرافه على البريد ومكاتبات
السلطان، كما خوطب به تجار
الخواجكية لقيامهم بجلب المماليك إلى
السلطان من الأقطار المختلفة.

(المصادر: ابن ناظر الجيش: تثقيف التعريف:
١٨٩، القلقشندي: صبح الأعشى: ١٥/٦،
البقلي: التعريف: (١٨١).

حاشية ٥، المنهل الصافي: ٩٧/٩، العريني:
الممالك: ٢٢٢، طرخان: النظم الإقطاعية: ٢١٣-
٣١٤، دوزي: المعجم المفصل: ١٧٤، وتكملة
المعجم: ٩٧/٦، زكي: الجيش المصري ٢٦/٢،
إحسان عباس: تاريخ بلاد الشام: ٣١، حلاق
وصباغ: المعجم الجامع: ١١٧، رجب إبراهيم:
المعجم العربي: (٢٢٨).

(٧٠٠) السكين

من أسلحة المقاتل الهجومية الفردية،
تؤدي مهام الخنجر ونحوه، تثبت في
الحزام على جنب المقاتل وهي على
عدة أشكال وأحجام.

(المصادر: أبو عبيد: السلاح: ٣٩-٤٠،
القلقشندي: صبح الأعشى: ١٤١/٢، هندي:
الأسلحة: ١٥٣-١٥٤).

(٧٠١) السلاح خاناه

وهو المصطلح الدال على خزائن
الأسلحة في العصور الوسطى، عرف
هذا المصطلح زمن الأيوبيين، ثم انتقل
للعصر المملوكي، ولفظة خاناه فارسية
تعني البيت فيكون المعنى "بيت
السلاح"، وقد وجدت هذه الخزائن في
قلعة الجبل بالقاهرة وفي الثغور
والقلاع وبيوت كبار الأمراء، وقد
احتوت هذه الخزائن على كافة أنواع
الأسلحة التي يحتاجها الجيش، وقام
على العمل فيها فئات كثيرة من

المشرفين والموظفين والعاملين بمختلف
المهام والواجبات.

(المصادر: النويري: نهاية الأرب: ٢٢٧/٨-٢٢٨،
العمري: مسالك الإيصار: ٨٣، القلقشندي:
صبح الأعشى: ٤٧٣/٣، ١١/٤-١٢، المقرئ:
السواعظ والاعتبار: ٤١٧/١-٤١٨، ٢/٢٠٥،
الهرودي: التذكرة الهرودية: ١٣، ابن شاهين: زبدة:
٤٠، ١٢٢، ابن إياس: بدائع الزهور: ٣٣٩/٢،
٤٢/٥، ٧٠، ١٣٤، مجهول: خزانة السلاح
(مقدمة المحقق)، البقلي: التعريف: ١٨٦).

(٧٠٢) السلاح خاناه السلطانية

مصطلح أطلق على خزانة السلاح
الخاصة بالسلطان والتي تحتوي على
الأسلحة والدرع الخاصة
بالسلطان.

(المصادر: القلقشندي: صبح الأعشى: ١٨/٤،
البقلي: التعريف: ١٨٧).

(٧٠٣) السلاخور / السلاخوري /

السلاخورية

انظر مادة: السراخور.

(٧٠٤) سَلار

من جملة الأسماء التركية والفارسية
التي تسمى بها بعض الأمراء المماليك،
ومعنى الاسم هنا "الهاجم".

(المصادر: المقرئ: السلوك: ٣٦٨/٢/١،
حاشية ٢).

(٧٠٥) السلاري

وهو القباء السلاري المنسوب إلى الأمير سلار (ت ٧١٠ هـ / ١٣١٠ م)، (قباء الأمير سلار)، وهو مشابه إلى حد كبير للبغلطاق، وقد صنع هذا القباء من القطن البعلبكي، ومن فراء السنجاب الرمادي، ومن الأطلس ذو الخيوط المعدنية، مع تحلته بالزخارف الفنية الجميلة والترصيع بالجواهر واللائي والأحجار الكريمة (انظر مادة بغلطاق).

(المصادر: ماير: الملابس المملوكية: ٤٤-٤٦،
دوزي: المعجم المفصل: ١٧٤، ابن تغري بردي:
النجوم الزاهرة: ٤٢/١٥ حاشية ٩، ابن اياس:
بدائع الزهور: ١/١/٤٣٦).

(٧٠٦) السلارية

من طوائف ممالك الأمراء في الجيش المملوكي، وينسبون إلى أحد كبار الأمراء وهو الأمير سلار (ت ٧١٠ هـ / ١٣١٠ م)، والسلارية أيضاً نوع من السفن الحربية (انظر مادة (سلورة)).

(المصادر: ابن تغري بردي: النجوم الزاهرة: ٢٣٤ / ٨).

(٧٠٧) سلالم الحصار

من الأدوات المعينة على حصار القلاع والحصون، استخدمت لغايات تسلق

الأسوار، وقد صنعت من الخشب والحديد بارتفاع السور، وكان يتم إسنادها إلى مكان أمين في السور ليرتقيها الجنود، وبعض السلام زودت بصفيحة معدنية مثبتة على عجلات لتسهيل تحريكها نحو الأسوار.

{انظر ملحق الأشكال والرسومات: رقم ١٨ و ١٩}

(المصادر: هندي: الأسلحة: ٢٣٧-٢٤٢، وانظر:
الخرنداري: تاريخ مجموع النوادر: ١٤٣، عون:
الفن الحربي: ١٧٣-١٧٤).

(٧٠٨) السلحدار / السلاحدار

مصطلح يتكون من مقطعين أحدهما عربي وهو السلاح، والثاني فارسي وهو دار بمعنى ممسك، فيصبح المعنى "ممسك السلاح"، ويتولى السلحدار أو السلاحدار حمل سلاح السلطان في الموكب، وله مهام إشرافية في السلاح خاناه، ويجمع المصطلح ليشكل فئة السلحدارية من المماليك السلطانية تحت إشراف أمير سلاح.

(المصادر: السبكي: معيد النعم: ٣٤، العمري:
مسالك الأبصار: ٣٦ حاشية ٣، النويري: نهاية
الأرب: ٢٢٨/٨-٢٢٩، القلقشندي: صبح
الأعشى: ٤٤/٤، ٤٥٦/٥، ٤٦٢، ابن تغري
بردي: النجوم الزاهرة: ٢٦٠/٧، الخالدي:
المقصد: ورقة ١٢٩ب، ابن طولون: نقد الطالب:
٦٣، ادي شير: الألفاظ الفارسية: ٩٢، دوزي:
تكملة المعاجم: ١١٧/٦، الباشا: الفنون:
٥٩٦/٢-٦٠٢، احمد عطية: القاموس الإسلامي:

٤٢٣/٢، البقلي: التعريف: ١٨٢، الخطيب: معجم المصطلحات: ٢٥٦، حلاق وصباغ: المعجم الجامع: ١١٨، دهمان: معجم الألفاظ: ٩١).

(٧٠٩) السلحدارية / السلاحدارية

من فئات المماليك السلطانية، مهمتها حمل السلاح للسلطان في المواكب، ويشرف عليها أمير سلاح أحد كبار مقدمي الألوف في الجيش، (انظر مادتي: سلحدار، أمير سلاح).

(٧١٠) السلطان

لقب أطلق بشكل عام على الملوك، وأصله في اللغة الحجة، ولقب السلطان بهذا اللقب لأنه حجة على الرعية يجب عليهم الانقياد إليه، وهو مشتق من السلاطة وهي القهر والغلبة لقهره الرعية وانقيادهم إليه، وهو اللقب الذي استخدم للملوك الدولة المملوكية والذي يمثل رأس السلطة السياسية والعسكرية.

(المصادر: القلقشندي: صبح الأعشى: ٤٤٧/٥، الباشا: الألقاب: ٣٢٣-٣٤٠، البقلي: التعريف: ١٨٢-١٨٣).

(٧١١) السلورة

جمعها سلالير، وهي نوع من السفن المتوسطة الحجم لها ثلاثة اشراع

وأربعين مجدافاً، وتسمى سلالرية أيضاً، وهي من السفن الحربية السريعة التي استخدمت في مياه البحر الأبيض المتوسط.

(المصادر: النويري: الإلمام: ٢٢٣/٢-٢٣٥، المقرئزي: السلوك: ٦٧١/٢/٤، صالح بن يحيى: تاريخ بيروت: ٢٢١، ابن تغري بردي: النجوم الزاهرة: ٤٧٩/١٤، الصيرفي: نزهة النفوس: ٧٩/٣-٨٠، سعاد ماهر: البحرية: ٣٤٧، النخيلي: السفن: ٦٦، إبراهيم سعيد: البحرية: ٢٢٧).

(٧١٢) سليل الملوك والسلاطين

من الألقاب التي خوطب بها أبناء السلاطين القسائمين في الحكم أو الماضين في المكاتبات الرسمية الموجهة إليهم.

(المصادر: ابن ناظر الجيش: تثقيف التعريف: ١٨٧، ١٨٨، البقلي: التعريف: ١٨٤).

(٧١٣) سم الموت

وهو اللقب الذي أطلق على الأمير عز الدين ايغان الركني الظاهري (ت ٦٧٥ هـ / ١٢٧٦ م، لسرعه وجسارته في الانقضاض على الأعداء).

(المصادر: ابن شداد: تاريخ الملك الظاهر: ٢١٩، الخزنداري: تاريخ مجموع النوادر: ١٤١، الصفدي: الوافي بالوفيات: ٢٤/١٠، الوقاد: مصر: ١٣).

(٧١٤) السَّمَاط

جمعها أسمطة، وهي ما يبسط على الأرض لوضع الأطعمة وجلسوس الأكلين، والمصطلح الوارد عند المالِك يشير إلى الموائد السلطانية التي كان يقيمها السلاطين ويشاركهم بها كبار الأمراء وقادة الجيش وكبار موظفي الدولة المدنيين والعسكريين، وقد جرت العادة أن يمد أسمطة جليلة فاخرة بالقصر السلطاني في طرفي النهار من كل يوم لعامة الأمراء تحتوي على شتى الأصناف من الطعام والشراب والحلوى.

(المصادر: العمري: مسالك: ٤٠ حاشية ٢، شافع بن علي: حسن المناقب السرية: ٨٥، القلقشندي: صبح الأعشى: ٥٦/٤، المقرئزي: السلوك: ١/٢/٣١٩ حاشية ١، ١/٣/٨٦٦، المقرئزي: المواعظ والاعتبار ٢/٢١٠-٢١١، البقلي: التعريف: ١٨٥، إحسان عباس: تاريخ بلاد الشام: ٣٢، دهمان: معجم الألفاظ: ٩٢).

(٧١٥) سَمَز

وهو اللقب الذي أطلق على الأمير شمس الدين بهادر بن عبد الله المنصوري الدوادار (ت ٧٢٥هـ / ١٣٢٤م) ومعنى اللقب 'سمين'.

(المصادر: ابن تغري بردي: المنهل الصافي: ٤٣٣/٣، النجوم الزاهرة: ٢١٧/٨).

(٧١٦) السَّمُور

نوع من الحيوانات ذوات الفراء الثمين، وأطلقت هذه الكلمة على الجزء المفري الثمين من ملابس كبار الأمراء في الجيش المملوكي والمصنوع من فراء هذا الحيوان.

(المصادر: القلقشندي: صبح الأعشى: ٤٨/٢، ٣٩/٤-٤١، المقرئزي: المواعظ والاعتبار ٢/١٠٢، ماير: الملابس المملوكية: ٢٦، ٤٣، رجب إبراهيم: المعجم العربي: ٢٤١).

(٧١٧) السَّنْبِك

جمعها سنابك وسنايك، وهي من أنواع السفن، وتسمى السنوك والسنبوق أو الصنبوق أيضاً، وهي صغيرة الحجم تشبه القوارب استخدمت في العصور الوسطى كقطع ملحقة بالأسطول الحربي.

(المصادر: سعاد ماهر: البحرية: ٢٤٨، النخيلي: السفن: ٧٠-٧١، زكي: السلاح في الإسلام: ٣٢). والسنبك أيضاً هو طرف حافر الخيل، انظر: الجواليقي: المعرب: ١٧٧، المعجم الوسيط: ٤٥٣/١).

(٧١٨) السَّنَجَاب

نوع من الحيوانات ذوات الفراء الثمين، وأطلقت هذه الكلمة على الجزء المفري الثمين من ملابس كبار

الأمراء في الجيش المملوكي والمصنوع
من فراء هذا الحيوان.

(المصادر: القلقشندي: صبح الأعشى: ٤٩/٢،
٢٩/٤-٤١، المقرئزي: السلوك: ٩٨ / ١/٢،
حاشية ١، المواعظ والاعتبار ٢/ ١٠٣، ٢٢٧-
٢٢٨، ماير: الملابس المملوكية: ١٠٥، ١٠٧،
المعجم الوسيط: ٤٥٣/١، رجب إبراهيم: المعجم
العربي: ٢٤٤).

(٧١٩) السنجق

جمعها سناجق، وهي كلمة تركية تعني
الرمح أو الطعن، غير أنها أصبحت
تعني زمن الممالك الرايات التي ترفع
في المراكب السلطانية وفي وقت
الحرب، ومنها الرايات السلطانية
الملونة بالأصفر، والتي يحملها
السنجقدار في المراكب المختلفة.

(المصادر: ابن خلدون: المقدمة: ٢٦٠،
القلقشندي: صبح الأعشى: ١٣٤/٢، ٨/٤،
المقرئزي: السلوك: ١٢٤ / ١/١ هـ ١، أدبي شير:
الألفاظ الفارسية: ٩٥، دوزي: تكملة المعاجم:
١٦٢/٦، ماجد: نظم: ١٧٨/١، البقلي: التعريف:
١٨٦، السامرائي: المجموع اللغوي: ٩٤،
الخطيب: معجم المصطلحات: ٢٥٨، دهمان:
معجم الألفاظ: ٩٣).

(٧٢٠) السنجق السلطاني

مصطلح أطلق على أفخم الرايات التي
يتم رفعها أمام الجيش وقت الحرب،
ويتولى حملها السنجقدار.

(المصادر: ماجد: نظم: ١٧٨/١، وانظر:
الظاهري: نيل الأمل: ٨٣/٥، السخاوي: الذيل
التام: ١٨٨).

(٧٢١) سنجق الملك

انظر مادة (السنجق السلطاني).

(٧٢٢) السنجقدار

من المصطلحات المركبة، يتكون من
السنجق التركية التي تعني الرمح (أو
العلم الذي يرفع على رمح) ودار
الفارسية التي تعني ممسك، فيكون
المعنى ممسك الراية، وهو من أرباب
السيوف، مهمته حمل أفخم أنواع
الرايات في المراكب خلف السلطان
(السنجق السلطاني).

(المصادر: القلقشندي: صبح الأعشى: ٤٥٨/٥،
الخالدي: المقصد: ورقة ١٢٩ب، دوزي: تكملة
المعاجم: ١٦٣/٦، ماجد: نظم: ١٧٨/١، حلاق
وصباغ: المعجم الجامع: ١٢٠، دهمان: معجم
الألفاظ: ٩٣).

(٧٢٣) السنجقدارية

انظر مواد (السنجقدار، السنجقية).

(٧٢٤) السنجقية

وهم عماليك مهمتهم حمل الرايات
السلطانية (السناجق أو الصناجق) التي

ترفع وقت الحرب، وهم من العاملين في الركاب خاناه ويسمون أيضاً السنجدارية، ويشرف عليهم السنجدار.

(المصادر: ماجد: نظم: ١/١٧٨، ابن شداد: تاريخ الملك الظاهر: ١٧٢).

(٧٢٥) السهام الخطائية / الخطاية

نوع من السهام توضع في رؤوسها مادة محترقة وتقذف على العدو، وترمى عن أقواس ضخمة ذات أوتار لولبية قوية فيصل السهم بقوة خارقة تكاد ان تحترق الحجارة، ويبدو ان التسمية تعود إلى إحدى قبائل الترك وهي "الخطا"، وتسمى أيضاً السهام الخطاية.

{انظر ملحق الأشكال والرسومات: رقم ٥}

(المصادر: الرماح: الفروسية: ٩٨-١٠٩، القلقشندي: صبح الأعشى: ١٤٤/٢، المقرئ: السلوك: ١/٤/٢١٠، ابن تغري بردي: النجوم الزاهرة: ١٣/٨٢، ماير: الملابس الملوكية: ٦٧، الخطيب: معجم المصطلحات: ٢٦١، حلاق وصباغ: المعجم الجامع: ١٢١، دهمان: معجم الألفاظ: ٩٣).

(٧٢٦) السهم

من الأسلحة الفردية الهجومية المشهورة عبر التاريخ، وهو عبارة عن عود رفيع من خشب صلب طوله

ذراع تقريباً، يركب في آخره الريش، وفي مقدمته نصلاً مديباً من الحديد فيه أسنان معاكسة لاتجاهه حتى يصعب نزعه من الجسم إذا نشب فيه، يتم إطلاقها من خلال أقواس مختلفة الأشكال والأحجام، والسهام مفهوم يندرج تحته النبال وهي السهام العربية المصنوعة من العود، والنشاب وهي السهام الفارسية المصنوعة من الخشب.

{انظر ملحق الأشكال والرسومات: رقم ٤}

(المصادر: هندي: الأسلحة: ٥٤-٦٣، وانظر عن السهم في: أبو عبيد: السلاح: ٢٤-٢٨، ابن ميمون: الإفادة والتبصير: ورقة ٢١٤-٢١٧، ٢٢٦-٢٣٠، العمري: التعريف: ٢٩٩، العيني: السيف المهند: ٢٣١، ابن جماعة: مستند الأجناد: ٥٧-٦٠، مجهول: خزانة السلاح: ٤٧-٥٥ (مقدمة المحقق)، ٢٠٠-٢٠١، النويري: نهاية الأرب: ٦/٢٣١-٢٣٥، زكي: السلاح في الإسلام: ٣٣، عون: الفن الحربي: ١٣٧-١٤٢).

(٧٢٧) السواس

من موظفي الإصطبلات السلطانية (الشريفة) القائمين على خدمة الخيول فيها، ومتابعة أمراضها وعلاجها، ومنهم سواس الخاص وهم فيما يبدو مخصصين لخدمة خيول السلطان الخاصة والمقربة إليه.

(المصادر: السبكي: معيد النعم: ١٤٥-١٤٦، ابن شاهين: زبدة: ١٢٦، ابن طولون: نقد الطالب:

١٩١-١٩٢، نبيل عبد العزيز: الخيل ورياضتها: (١٢٢-١٢٣).

(المصادر: القلقشندي: صبح الأعشى: ١٣٦/٤، نبيل عبد العزيز: الخيل ورياضتها: ٨٤)

(٧٢٨) السواقون

فئة من الطواشية المشرفين على تربية المماليك الكتابية في طباق القلعة، تركزت مهامهم على حفظ الأمن والنظام، ومراقبة أبواب القلعة. (المصادر: ابن شاهين: زبدة: ١٢٢، العريني: الممالك: ١١٧).

(٧٢١) السوق

من مصطلحات الفروسية زمن المماليك، ويعني جري الفارس بالفرس جرياً سريعاً. (المصادر: البكلمشي: غنية الرامسي: ٦٤، العريني: الممالك: ١٠٨).

(٧٢٢) سوق البرجاس

من مصطلحات الفروسية (انظر مادة: البرجاس).

(٧٢٩) سواقي الطير

ورد المصطلح عند ابن شاهين الظاهري ضمن وظائف الممالك السلطانية من غير الخاصكية، دون تحديد مهامهم، لكن يبدو ان هذه المهام لها صلة بطيور الصيد التي يرتاد السلطان أماكنها مع كبار أمراءه، وربما كان هؤلاء السواقون تحت إشراف احد أمراء العشرات المسمى "حارس الطير" (انظر هذه المادة). (المصادر: ابن شاهين: زبدة: ١١٦).

(٧٢٣) سوق البندقانيين

من أسواق القاهرة في العصر المملوكي، اشتهر بصنّاعه المتخصصون بصناعة قسي البندق، وقد تلاشى هذا السوق بعد سنة ٨٠٦هـ / ١٤٠٣م. (المصادر: المقرئزي: المواعظ والاعتبار: ٣١/٢-٣٢، ١٠٤-١٠٥).

(٧٢٤) سوق الحوائصيين

من أسواق القاهرة في العصر المملوكي، اشتهر بتخصصه في بيع الحوائص (المناطق) والطواقي التي كان يلبسها الأمراء والمماليك. (المصادر: المقرئزي: المواعظ والاعتبار: ٩٩/٢).

(٧٣٠) السوط

ما يكون بيد الراكب ليضرب به الفرس، ويسمى المقرعة لأنه يقرع به المركوب إذا تقاعس.

(٧٣٥) سوق الخيل

من أسواق القاهرة في العصر المملوكي كان يقع في ساحة الرميطة تحت ساحة قلعة الجبل، اشتهر ببيع الخيول، وبسبب قرب هذا السوق من قلعة الجبل كان يشهد العديد من حوادث الصراع بين الأمراء والسلاطين.

(المصادر: نبيل عبد العزيز: الخيل ورياضتها: ١٣٩-١٤٤، وانظر: ابن تغري بردي: النجوم الزاهرة: ١٦/٨٧-٩١).

(٧٣٦) سوق السلاح

من أسواق القاهرة في العصر المملوكي، اشتهر ببيع العديد من الأسلحة مثل القسي والنشاب والزرديات وغيرها.

(المصادر: المقرئزي: المواعظ والاعتبار: ٩٧/٢).

(٧٣٧) سوق اللجمين

من أسواق القاهرة في العصر المملوكي، اشتهر بصنائه المتخصصون بصناعة اللجم والسروج والمهاميز والركب.

(المصادر: المقرئزي: المواعظ والاعتبار: ٩٨/٢، نبيل عبد العزيز: الخيل ورياضتها: ١٤٥-١٤٦).

(٧٣٨) سوق المحمل

انظر مادتي (الماليك الرماحة، معلم الرماحة).

(٧٣٩) سوق المهامزين

من أسواق القاهرة في العصر المملوكي، اشتهر بتخصصه في بيع المهاميز، إضافة إلى بعض مستلزمات الخيل من بدلات ولجم وسلاسل الفضة والمخاطم وغيرها.

(المصادر: المقرئزي: المواعظ والاعتبار: ٩٧/٢-٩٨، نبيل عبد العزيز: الخيل ورياضتها: ١٤٥).

(٧٤٠) سياقة العلوفات

وهي القوائم التي كان يتم تنظيمها لتوثيق ما يمنح للأمراء والماليك من إطلاقات (أراضي مخصصة كمراعي ومزارع للأعلاف كانت معفاة من الضرائب).

(المصادر: النويري: نهاية الأرب: ٢٨٤/٨، طرخان: النظم الإقطاعية: ٢١٥).

(٧٤١) السيخ

من أنواع الخناجر التي يحملها الفارس أثناء خروجه للقتال.

(المصادر: ماير: الملابس المملوكية: ٦٧).

(٧٤٢) سيد أمراء العالمين

من الألقاب التي خوطب بها الأمراء من أرباب السيوف من متوسطي النواب في طرابلس وحماة وصفد وسيس وغزة والإسكندرية والوجه القبلي بمصر في المكاتبات الرسمية الموجهة إليهم.

(المصادر: ابن ناظر الجيش: تثقيف التعريف: ٩٤، ٩٥، ٩٦، القلقشندي: صبح الأعشى: ٥٥/٦، البقلي: التعريف: ١٨٧).

(٧٤٣) سيد الأمراء في العالمين

من الألقاب التي خوطب بها كبار أرباب السيوف من الأمراء كنواب السلطنة بالقاهرة والنائب الكافل في المكاتبات الرسمية الموجهة إليهم.

(المصادر: العمري: التعريف: ٨٧، ٨٩، ٩١، ابن ناظر الجيش: تثقيف التعريف: ٨٨-٩٨، ٩٢، القلقشندي: صبح الأعشى: ٥٤/٦، البقلي: التعريف: ١٨٧).

(٧٤٤) سيد الأمراء المقدمين

من الألقاب التي خوطب بها كبار أرباب السيوف من مقدمي الألوف في المكاتبات الرسمية الموجهة إليهم.

(المصادر: القلقشندي: صبح الأعشى: ٥٤/٦، البقلي: التعريف: ١٨٧).

(٧٤٥) السير

جمعها سيور، كانت تصنع من الجلد البلغاري الأسود، على شكل سوط استخدمه الفرسان للهش على خيولهم.

(المصادر: ماجد: نظم: ١٧٧/١).

(٧٤٦) السيف

أشهر وأهم الأسلحة الفردية الهجومية الجارحة التي عرفها المسلمون عبر تاريخهم، استخدم باليد أثناء الالتحام مع الأعداء للضرب والطعن، وهو اشرف الأسلحة وأكثرها مضاءً في القتال، ولا يمكن الاستغناء عنه سواء للفارس أو الراجل.

وللسيوف انواع كثيرة جداً ما بين مقوسة ومستقيمة، وذات حد واحد وحينين، كما ان لها عشرات المسميات عند العرب والمسلمين، ومن أشهر هذه الأنواع والمسميات:

- اليماني (من السيوف العتق الجيدة الصناعة ومن أكثرها انتشاراً، عرضها ثلاثة أصابع، وطولها ٣-٤ أشبار، وغالبيتها متساوية القدود، يتساوى فيها عرض أسفلها مع أعلاها، والتسمية نسبة إلى مكان الصنع وهو اليمن).

- السرنديبية (أقل جودة، طولها ٣-٤ أشبار وعرضها ثلاثة أصابع).
- السليمانية (أقل جودة، طولها أربعة أشبار وعرضها ٣-٤ أصابع).
- العتق (أكثر جودة في الصنع)
- الحديثة (أقل جودة في الصنع من السيوف العتق).
- القلعية من السيوف العتق (الجيدة الصناعة، عرضها أقل من ثلاثة أصابع وطولها ٤-٥ أشبار، وقدودها متساوية).
- الإفرنجية (أقل جودة، أسفلها عريض في صدرها أهلة أو صلبان، ورؤوسها مخروطية)
- المصرية (أقل جودة، طويلة مستوية غليظة الأشفار).

{انظر ملحق الأشكال والرسومات: رقم ١}

(المصادر: انظر عن السيوف في: أبو عبيد: السلاح: ١٧-١٨، الكندي: رسالة في عمل السيوف: ٢٧-٤٦، العباسي: آثار الأول: ١٦٠-١٦١، النويري: نهاية الأرب: ٢٠٢/٦-٢١٦، العمري: التعريف: ٢٩٥-٢٩٦، الزردكاش: الأنيق: ٢٢٥-٢٣٠، القلقشندي: صبح الأعشى: ١٣٩/٢-١٤٠، الطرسوسي: تبصرة: ٤-٦، مجهول: خزانة السلاح: ٢٢-٢٣ (مقدمة المحقق)، ١٧١-١٩٣، ابن هذيل: حلية الفرسان: ١٨٥-١٩٩، ابن منكلي: الحيل في الحروب: ٢١-٤٥، عيسى بن إبراهيم: نظام الغريب: ٩١-٩٤، ابن جماعة: مستند الأجناد: ٥٧-٦٠، الحموي: النفحات المسكية: ٢٠-٢٢، ٦١، ماير: الملابس

- السيف الهندي أو المهند (تمائل السيوف اليمانية في مواصفاتها وهي منسوبة إلى الهند)
- الأحذب (السيف المقوس الحد)
- الصفيحة (السيف العريض).
- الدمشقية (أقل جودة، طولها أربعة أشبار وعرضها ٤ أصابع).
- القساسي (المصنوع من أجود أنواع الحديد).
- المشرفي (المصنوع في منطقة المشارف القريبة من ريف العراق)
- الفقاري أو المفقر (ذو الحزوز المستطيلة).
- السيف المشمل (القصير الذي يمكن وضعه تحت الملابس).
- الدمشقة (المكفنة بزخارف من الذهب).
- الصمصام (ذو الحد الواحد).
- القضيب (عرضه أقل من السيوف الصفيحة).
- فولاذ (المصنوع من الصلب).
- مذكر (المصنوع من الحديد وله حد من الصلب).
- أنيث (المصنوع من الحديد عموماً)
- الفارسية (أقل جودة طولها ثلاثة أشبار وعرضها ٣ أصابع).

الملوكية: ٧٩-٨١، احمد عطية الله: القاموس الإسلامي: ٦٠٠-٦٠٢/٣، زكي: الجيش المصري: ٤٠-٤٦/٢، السلاح في الإسلام: ٣٣-٣٥، العريني: الممالك: ١١١-١١٢، عون: الفن الحربي: ١٤٨-١٥٤، حلاق وصباغ: المعجم الجامع: ١٢٢ هندي: الأسلحة: ٩٨-١٤٠).

(٧٤٧) سيف الإسلام والمسلمين

من الألقاب التي خوطب بها الأمراء من أرباب السيوف في المكاتبات الرسمية الموجهة إليهم.

(المصادر: القلقشندي: صبح الأعشى: ٥٥/٦، البقلي: التعريف: ١٨٩).

(٧٤٨) سيف أمير المؤمنين

من الألقاب الرفيعة التي أطلقت على الأعيان من الأمراء، وفي العصر المملوكي خوطب به كبار أرباب السيوف من الأمراء كالذوادار ونواب السلطنة في دمشق وطرابلس وحماة وصفد وسيس والإسكندرية في المكاتبات الرسمية الموجهة إليهم.

(المصادر: القرشي: معالم الكتابة: ٤١-٤٢، العمري: التعريف: ٩١، ابن ناظر الجيش، تثقيف التعريف: ٨٩، ٩٤، ٩٦، ١٨٩، القلقشندي: صبح الأعشى: ٥٥/٦، الباشا: الألقاب: ٢٠٢، ٣٤٢).

(٧٤٩) السيف البداوي

انظر مادة (البداوي).

(٧٥٠) سيف الدين

من الألقاب المشهورة والمعروفة في التاريخ العسكري الإسلامي، وفي عصر المماليك تلقب به العديد من السلاطين والأمراء والجنود، واللقب يفيد معنى القوة والشدة، أطلق على من تسمى باسم (أبي بكر، يلبغا، منكلي بغا، بي خجا، أسن خجا، تغري بردي، تغري برمش)، كما أطلق على من تسمى باسم عمر من الجنود المولدين.

(المصادر: القلقشندي: صبح الأعشى: ٥/٤٨٨، الباشا: الألقاب: ٣٤٣-٣٧٥).

(٧٥١) السيفي

من الألقاب الملحقة بياء النسب لبعض الأمراء والجنود ممن لقب بسيف الدين من باب المبالغة في تعظيم مكانة هؤلاء الأمراء، كما ورد هذا اللقب أيضاً ضمن ألقاب نائب الشام، والسيفي لفظ يرد إما قبل الاسم للدلالة على لقب الأمير، أو بعد الاسم للدلالة على نسبه لأستاذه الذي اشتراه ونسب إليه وأصبح بعد ذلك من فئة السيفية، أو بين اسمين للدلالة على نسبه لأمرير يحمل لقب سيف الدين.

(المصادر: ابن تغري بردي: النجوم الزاهرة:

٧/١٦ حاشية ١، وانظر: ابن ناظر الجيش:
تتقيف التعريف: ٩٢، ابن حبيب: تذكرة النبيه:
٣٥٢/٢، ٣٥٥، ٣٧٢، القلقشندي: صبح
الأعشى: ٥/٤٨٨، ٥٠٤، العريني: الفارس
الملوكي: (٤٧).

(٧٥٢) السيفية

وهم مماليك الأمراء السابقين الذين
انتقلوا إلى خدمة السلطان الجديد بعد
وفاة أساتذتهم أو مصادرتهم أو

تقاعدهم وأصبحوا من جملة المماليك
السلطانية، وأعدادهم قليلة مقارنة مع
باقي فئات المماليك السلطانية.

(المصادر: ابن شاهين: زبدة: ١١٦، ابن تغري
بردي: النجوم الزاهرة: ١١٢/١٤، ابن
الحمصي: حوادث الزمان: ٤٧/٢، ٤٩-٥٠،
٥٧، ابن اياس: بدائع الزهور: ٤/٣١٠،
العريني: المماليك: ١٣٠-١٣١، ضومط: الدولة
الملوكية: ٣٣.

Ayalon: Studies: (1): p 220-222

(Glubb: Soldier of fortune p 136

حرف الشين

على الأموال التي تساق قوداً من
المملكة في كل سنة.

(المصادر: القلقشندي: صبح الأعشى: ٢١٩/٤،
البقلي: التعريف: ١٩٣، حلاق وصباغ: المعجم
الجامع: ١٢٣).

(٧٥٦) شاد الأوقاف

من وظائف أرباب السيوف في نيابات
الشام، تولاهما احد أمراء الألف أو
الطبلخاناه وأحياناً من أمراء
العشرات، مهمته الإشراف على
الأوقاف في تلك النيابات.

(المصادر: القلقشندي: صبح الأعشى: ١٨٦/٤،
٢١٨، البقلي: التعريف: ١٩٣، الخرابشة: نيابة
طرابلس: ٩٨).

(٧٥٧) شاد البحر

من وظائف نيابات الدولة المملوكية
المطللة على سواحل البحر المتوسط
كطرابلس وغازة والإسكندرية،
تتلخص مهامه في الإشراف على

(٧٥٣) شاد الأغنام بالبلاد الشامية

من وظائف أرباب السيوف في بلاد
الشام تولاهما احد أمراء العشرات، لم
يرد في المصادر ما يوضح طبيعة المهام
الموكلة إليه.

(المصادر: ابن تغري بردي: المنهل الصافي:
٢٥١/٤).

(٧٥٤) شاد الأغوار

من الوظائف التي تولاهما احد الأجناد،
يتحدث صاحبها على الأغوار
والمطابخ والسكر.

(المصادر: القلقشندي: صبح الأعشى: ١٨٨/٤،
ابن تغري بردي: حوادث الدهور: ٢٧٧/١ هـ).

(٧٥٥) شاد الأقواد

من وظائف أرباب السيوف في حلب
تولاهما احد أمراء العشرات وأحياناً
من مقدمي الحلقة، وكان تعيينه من
قبل نائب حلب، ومهمته الإشراف

الميناء ومراقبة تحصيل الرسوم
المفروضة على التجار.

(المصادر: القلقشندي: صبح الأعشى:
٤٥٧/١٢-٤٥٨، ابن شاهين: زبدة: ١٢٣،
البقلي: التعريف: ١٩٣، الخرابشة: نيابة
طرابلس: ٩٧).

(٧٥٨) شاد العوش السلطاني

من الوظائف التي أسندت إلى احد
الطواشية ممن كلف بمتابعة ما يحتاج إلى
صيانة من قلعة الجبل والحفاظ على
أمور نظافتها وإصلاح مجاري الماء
فيها، ويبدو أنها الوظيفة نفسها المسماة
شاد القصر السلطاني.

(المصادر: الخالدي: المقصد: ١٢٩، ابن
شاهين: زبدة: ١١٥، ابن تغري بردي: المنهل
الصابي: ١٩٥/٩، السخاوي: الضوء اللامع:
٢٠٨/١٠، ابن اياس: بدائع الزهور: ١٤٥/٢/١،
حلاق وصباغ: المعجم الجامع: ١٢٣).

(٧٥٩) شاد الخاص

من وظائف أرباب السيوف في نيابات
الشام، تولاهما احد أمراء الطبلخاناه أو
العشرات بتعيين من قبل نائب
السلطنة في كل نيابة.

(المصادر: القلقشندي: صبح الأعشى: ١٨٧/٤،
الخالدي: المقصد: ورقة ١٢٩، البقلي:
التعريف: ١٩٤، الخرابشة: نيابة طرابلس: ٩٧).

(٧٦٠) شاد دار البطيخ والفاكهة

من وظائف أرباب السيوف في دمشق،
تولاها احد أمراء الأجناد بتعيين من
قبل نائب دمشق.

(المصادر: القلقشندي: صبح الأعشى: ١٨٨/٤،
البقلي: التعريف: ١٩٤).

(٧٦١) شاد دار الطعام

من وظائف أرباب السيوف في دمشق،
تولاها احد أمراء العشرات بتعيين من
قبل نائب دمشق.

(المصادر: القلقشندي: صبح الأعشى: ١٨٧/٤،
ابن الجزري: تاريخ حوادث الزمان: ٥٩٨/٣،
البقلي: التعريف: ١٩٤).

(٧٦٢) شاد الدواوين

من وظائف الأمراء من أرباب
السيوف، كان رفيقاً للوزير ومساعداً
له في تحصيل الأموال ونحوها،
ووجدت هذه الوظيفة بحضرة
السلطان في القاهرة، كما وجدت في
دمشق حيث تولاهما أمير طبلخاناه ثم
أصبح أمير عشرة ثم أسندت زمن
القلقشندي لأحد أجناد الحلقة، وفي
حلب أسندت لأحد أمراء العشرات
ثم لأحد الأجناد، وكذلك في نيابة
حماة وطرابلس وغيرها.

(المصادر: القلقشندي: صبح الأعشى: ٢٢/٤، ١٨٦، ٢١٨، ٣٣/١٢، ٣٥-٣٣، ١٥٣-١٥٥، ١٧٦-١٨١، ٣٢٤-٣٢٥، ٤٥٠-٤٥٣، ابن شاهين: زبدة: ١١٥، الخالدي: المقصد: ورقة ١٢٩، البقلي: التعريف: ١٩١، حلاق وصباغ: المعجم الجامع: ١٢٣).

(٣١٠-٣٠٩/١٢، ابن قاضي شهبة: تاريخ: ١٢٢/٤، ابن شاهين: زبدة: ١١٥، ١٣٤، الخالدي: المقصد: ورقة ١٢٩، البقلي: التعريف: ١٩٤، حلاق وصباغ: المعجم الجامع: ١٢٣).

(٧٦٦) شاد الشراب خاناه

من الوظائف الهامة التي أسندت لأمرأء المئات والطبلخانات من الخاصكية، مهمة من تولاها الإشراف على ما يرد إلى الشراب خاناه السلطانية من أنواع الأطعمة والأشربة.

(المصادر: القلقشندي: صبح الأعشى ١٠/٤، ٢١، ابن شاهين: زبدة: ١١٤، الخالدي: المقصد: ورقة ١٢٧، الباشا: الفنون: ٢/٦١٤-٦١٦، طرخان: النظم الإقطاعية: ٢١١، البقلي: التعريف: ١٩٤، حلاق وصباغ: المعجم الجامع: ١٢٣).

(٧٦٧) شاد الشواني

من وظائف أرباب السيوف في نيابة طرابلس وقد استجدت هذه الوظيفة في القرن التاسع الهجري / الخامس عشر الميلادي، تولى صاحبها أمر الإشراف على بناء السفن بميناء طرابلس، ومراقبة الزوارق والسفن الحربية من شواني وغيرها في البحر.

(المصادر: القلقشندي: صبح الأعشى: ٣٣٤/٤، ٤٥٦-٤٥٨، البقلي: التعريف: ١٩٤، الخرابشة: نيابة طرابلس: ٩٧).

(٧٦٣) شاد الزرد خاناه

انظر مادة (شاد السلاح خاناه).

(٧٦٤) شاد الزكاة

من وظائف أرباب السيوف في دمشق، تولاها احد أمرأء العشرات أو الأجناد من قبل نائب دمشق.

(المصادر: القلقشندي: صبح الأعشى: ١٨٧/٤، الصفدي: أعيان العصر: ١/٤٦٢، البقلي: التعريف: ١٩٤).

(٧٦٥) شاد السلاح خاناه

من وظائف الإشراف على خزائن السلاح (السلاح خاناه أو الزرد خاناه) تقوم على الإشراف على استعمال أسلحة القتال، وضمان تدفق الأسلحة من مصادرها للخزائن، ولصاحب هذه الوظيفة جانب من الإشراف على الصناعات والعاملين في الخزائن، وقد وجد في نيابات بلاد الشام وظيفة مماثلة لها وبالمهام نفسها.

(المصادر: القلقشندي: صبح الأعشى:

(٧٦٨) شاد الشواني المعمورة المنصورة

من ألقاب شاد الشواني في نيابة
طرابلس (انظر مادة: شاد الشواني)

(المصادر: القلقشندي: صبح الأعشى:
٤٥٦/١٢).

(٧٧٢) شاد عمارة المراكب الاغربة

من وظائف الشاد المتعددة في عصر
المماليك، يبدو ان مهام صاحبها
الإشراف على بناء وتجهيز السفن
الحربية المسماة الاغربة • (انظر مادة:
غراب).

(المصادر: الباشا: الفنون: ٢/٦٠٤-٦٠٥).

(٧٧٣) شاد القصر السلطاني

انظر مادة (شاد الحوش السلطاني).

(٧٧٤) شاد المراكب

من وظائف الشاد المتعددة في عصر
المماليك، يبدو ان مهام صاحبها
الإشراف على بناء وتجهيز السفن
الحربية المختلفة.

(المصادر: ابن شاهين: زبدة: ١١٥، الباشا:
الفنون: ٢/٦٠٤-٦٠٥).

(٧٧٥) شاد مراكز البريد

من وظائف أرباب السيوف في نيابات
الشام، تولاهما احد أمراء العشرات

(٧٦٩) شاد الشون

من الوظائف التي تولاهما بعض أرباب
السيوف، ويبدو ان مهمة صاحبها
الإشراف على الشون السلطانية
المخصصة لتخزين وصرف الأعلاف
المختلفة لفئات الجيش (انظر مادة:
الشونة السلطانية).

(المصادر: ابن شاهين: زبدة: ١١٥، السخاوي:
الضوء اللامع: ٦/١٩٧-١٩٨، الظاهري: نيل
الأمم: ٨/١٥٤).

(٧٧٠) شاد العشر

من وظائف أرباب السيوف في دمشق،
تولاهما احد أمراء العشرات أو الأجناد
من قبل نائب دمشق.

(المصادر: القلقشندي: صبح الأعشى: ٤/١٨٧).

(٧٧١) شاد العمائر السلطانية

من أمراء العشرات، تولى الإشراف
على العمائر السلطانية وتنفيذ رغبة
السلطان فيما يتم إحداثه أو تجديده

وأحياناً من مقدمي الحلقة أو الأجناد بتعيين من قبل النواب.

(المصادر: القلقشندي: صبح الأعشى: ١١٦/١، ٢١٩/٤، ٣٠٨-٣٠٦/١٢، ابن ناظر الجيش: تثقيف التعريف: ١٤٤، البقلي: التعريف: ١٩٥، الخرابشة: نيابة طرابلس: ٩٨).

(٧٧٦) شاد المسابك

من وظائف أرباب السيوف في دمشق، تولاهما احد أمراء العشرات بتعيين من قبل نائب دمشق.

(المصادر: القلقشندي: صبح الأعشى: ١٨٨/٤، البقلي: التعريف: ١٩٥).

(٧٧٧) شاد مطابخ السكر

من وظائف أرباب السيوف في دمشق، تولاهما احد الأجناد بتعيين من قبل نائب دمشق.

(المصادر: القلقشندي: صبح الأعشى: ١٨٨/٤).

(٧٧٨) شاد المهمات

من وظائف نيابة دمشق، مهمة صاحبها متابعة أاحتياجات السلطانية، وقد أسندت لأحد أمراء الألوف أو الطبلخانات.

(المصادر: ابن ناظر الجيش: تثقيف التعريف: ١٤٤، القلقشندي: صبح الأعشى: ١٨٦/٤، ٣٧-٣٦/١٢، البقلي: التعريف: ١٩٥-١٩٦، حلاق وصباغ: المعجم الجامع: ١٢٤).

(٧٧٩) شاد المواريث الحشرية

من وظائف أرباب السيوف في دمشق، تولاهما احد الأجناد من قبل نائب دمشق.

(المصادر: القلقشندي: صبح الأعشى: ١٨٨/٤، البقلي: التعريف: ١٩٦).

(٧٨٠) شاد الميناء

من وظائف أرباب السيوف في نيابة طرابلس، لم تحدد المصادر مهام صاحبها لكن يبدو أنها شبيهة بمهام شاد البحر (انظر هذه المادة).

(المصادر: القلقشندي: صبح الأعشى: ٢٣٤/٤، البقلي: التعريف: ١٩٦، الخرابشة: نيابة طرابلس: ٩٧).

(٧٨١) الشاش

تشير كلمة شاش في معاجم الملابس إلى قطعة من البز كانت تلف حول الطاقيّة أو كلوتة العمامة الخاصة بالأمراء والمماليك.

(المصادر: المقرئزي: المواعظ والاعتبار: ٢٢٧/٢-٢٢٨، دوزي: المعجم المفصل: ١٩٧-٢٠٠).

(٧٨٢) الشاش والقماش

يتردد هذا المصطلح للدلالة على حالة الجاهزية التي يصل إليها الجيش

من أمراء ومماليك، استعداداً للمشاركة في مراسم تولي السلطان الجديد الحكم، أو في المشاركة في المواكب والاحتفالات، أو القتال سواء أثناء الفتن الداخلية أو في قتال الأعداء.

(المصادر: الصيرفي: إنباء الهصر: ٤٧٩، الظاهري: نيل الأمل: ٥٣/٥، ابن إياس: بدائع الزهور: ١/٢/١، ١٨٨، ٣١٨، ٣٤٦، ٢/٢، ٤٨، ١٤٦، ٣١١، ٣٩١، ٣/٤، ٣٤، ١١٣، ١٣٠، ١٣٨، ١٣٩، ٢٧٢، ٣٣٠، ٤/٤، ١٥٤، ١٩٩، ٤٢١، ٤٣٩-٤٤٠، ٥/٣٦).

(٧٨٧) شاهد ديوان الإصطبل

من موظفي ديوان الإصطبل تتلخص مهامه - تحت إشراف ناظر الديوان وكتابه - بضبط أسماء الخيل وأوقات ورودها إلى الإصطبلات وأسماء أربابها وقيمة أثمانها ومعرفة سواستها وغير ذلك من أحوالها.

(المصادر: ابن الفرات: تاريخ: ٢/٩، ٢٥٦، ابن تغري بردي: النجوم الزاهرة: ٩/١٦٨، الصيرفي: نزهة النفوس: ١/١٦١).

(٧٨٨) شاهد ديوان الجيش

من موظفي ديوان الجيش، ذكرت وظيفته على أنه يشهد بمتعلقات الديوان نفيًا وإثباتاً.

(المصادر: القلقشندي: صبح الأعشى: ٤/٣١، ٤٦٦/٥، ١٢/٤٧٥-٤٧٦، الباشا: الفنون: ٢/٦٢٢، البقلي: التعريف: ١٩١).

(٧٨٩) شاهد ديوان المماليك

من موظفي ديوان المماليك، ذكرت وظيفته على أنه يشهد بمتعلقات الديوان نفيًا وإثباتاً، كما هو الحال في ديوان الجيش.

(المصادر: القلقشندي: صبح الأعشى: ٤/٣١، ٤٦٦/٥، الباشا: الفنون: ٢/٦٢٢، البقلي: التعريف: ٢٠٦).

(٧٨٣) الشاشنكير / الششنكير

انظر مادة (الجاهشنكير).

(٧٨٤) الشاليش

انظر مادة: (الجاليش).

(٧٨٥) الشاليش السلطاني

وهي الراية الخاصة بالسلطان والتي تشكل جزءاً من طلب الجيش وعرضه العسكري قبل الخروج للقتال (انظر مادة: الجاليش).

(٧٨٦) الشاني

انظر مادة (شيني).

(٧٩٠) الشاويش

انظر مادة (الجاويش).

أطلق على من تسمى منهم باسم
عنبر.

(المصادر: القلقشندي: صبح الأعشى: ٥/٤٨٩).

(٧٩١) الشاويشية

انظر مادة (الجاويشية).

(٧٩٥) الشحنة

مصطلح يعني في الأصل عدة الحرب
وأجهزتها، ثم أطلق على وظيفة
استحدثت على يد السلاجقة سنة
٤٧٧هـ / ١٠٨٤ م في واسط عندما
حلت محل صاحب الشرطة، وعليه
فقد اشتقت وظيفة الشحنة من هذه
اللفظة، ومهمة صاحبها الإشراف
على أمور الأمن في بلد ما من البلدان.

(المصادر: اليوسفي: نزهة الناظر: ٢٣١ هـ - ٦،
الصيرفي: نزهة النفوس: ٨٨/٢، دوزي: تكملة
المعاجم: ٢٧٠/٦، الباشا: الفنون: ٦٢٣/٢ -
٦٢٦، طرخان: النظم الإقطاعية: ٤٩٦، الخطيب:
معجم المصطلحات: ٢٧٠، السامرائي: المجموع
اللفيف: ١٣، حلاق وصباغ: المعجم الجامع:
١٢٧، دهمان: معجم الألفاظ: ٩٦).

(٧٩٦) الشختورة

جمعها شخاتير، وهي ضرب من السفن
الصغيرة ذات الصاري الواحد في
الوسط، وتعد من مراكب النيل التي
استخدمت في التعدي، كما استخدمت
لأغراض حربية في مياه البحر المتوسط.

(المصادر: المقرئزي: السلوك: ١٤٩/١/٣،
النخيلي: السفن: ٧٤-٧٥).

(٧٩٢) الشبابة السلطانية

من آلات الزمر الموسيقية، كانت تتخذ
من القصب المجوف، واستخدمت مع
باقي آلات الموسيقى التي شكلت
الطبلخاناه ضمن مراسيم عرض
أطلاب العسكر.

(المصادر: القلقشندي: صبح الأعشى: ٢/١٥٢،
٤/٦٤، المقرئزي: المواعظ والاعتبار: ٢/٢٠١، ابن
إياس: بدائع الزهور: ٣/١٣١).

(٧٩٣) الشباك

جمعها شبكات وشبابك، وهي كلمة
اسبانية أطلقت على نوع من السفن
الحربية الصغيرة الحجم التي
استخدمت في مياه البحر المتوسط.

(المصادر: سعاد ماهر: البحرية: ٣٥١، النخيلي:
السفن: ٧٣-٧٤، زكي: السلاح في الإسلام:
٢٨، إبراهيم سعيد: البحرية: ٢٢٧).

(٧٩٤) شجاع الدين

من ألقاب فئة الطواشية "خدام القلعة،

(٧٩٧) شد الجيش

انظر مادة (مشد الجيش).

(٧٩٨) شد خزائن السلاح

انظر مادة (شاد السلاح خاناه).

(٧٩٩) الشراكسة

انظر مادة (الجراكسة).

(٨٠٠) الشربوش

وهي قلنسوة أعجمية طويلة على شكل غطاء مزركش للرأس يشبه التاج، كان يلبس بدلاً عن العمامة ويكفل على الرأس، وقد جرت العادة ان يلبسه الأمير خلال مراسيم تنصيبه أميراً أو تقليداً بوظيفة ما، وهي من الألبسة التي أبطلت في دولة المماليك الثانية، وجمعها شرايش أو شرابش.

(المصادر:، المقريري: السلوك: ٤٩٣/٢/١ -
٤٩٤ حاشية ١، المواعظ والاعتبار: ٩٩/٢،
ابن تغري بردي: النجوم الزاهرة: ٩٩/٩
حاشية ١، ماير: الملابس المملوكية: ٥١،
دوزي: المعجم المفصل: ١٨٤-١٨٦،
العريني: المماليك: ١٣٧، طرخان: النظم
الإقطاعية: ٣١٣-٣١٤، ٤٩٦، البقلي:
التعريف: ١٩٧-١٩٨، إحسان عباس: تاريخ
بلاد الشام: (٢١).

(٨٠١) شرف الأمراء

من الألقاب التي خوطب بها كبار أرباب السيوف من الأمراء والكُشاف والنواب ونحوهم في المكاتبات الرسمية الموجهة إليهم.

(المصادر: ابن ناظر الجيش: تثقيف التعريف:
١١١، القلقشندي: صبح الأعشى: ١٤٢/٦ -
١٤٣، البقلي: التعريف: ١٩٨).

(٨٠٢) شرف الأمراء الأشراف في العالمين

من الألقاب التي خوطب بها أرباب السيوف من الأمراء في المكاتبات الرسمية الموجهة إليهم.

(المصادر: القلقشندي: صبح الأعشى: ٥٥/٦،
البقلي: التعريف: ١٩٨).

(٨٠٣) شرف الأمراء العربان في العالمين

من الألقاب التي خوطب بها أرباب السيوف في المكاتبات الرسمية الموجهة إليهم، إذا كان المخاطب من أمراء العرب الذين يقدمون للدولة المملوكية الخدمات العسكرية مقابل الامتيازات والاقطاعات.

(المصادر: القلقشندي: صبح الأعشى: ٥٥/٦).

(٨٠٤) شرف الأمراء في العالمين

من الألقاب التي خوطب بها أرباب السيوف من الأمراء والنواب كقائب الكرك في المكاتب الرسمية الموجهة إليهم.

(المصادر: ابن ناظر الجيش، تثقيف التعريف: ٩٥، القلقشندي: صبح الأعشى: ٥٥/٦).

(٨٠٥) شرف الأمراء المقدمين

من الألقاب التي خوطب بها كبار أرباب السيوف من مقدمي الألوف في المكاتب الرسمية الموجهة إليهم.

(المصادر: القلقشندي: صبح الأعشى: ٥٥/٦ - ٥٦، البقلي: التعريف: ١٩١).

(٨٠٦) شرف الخواص

من الألقاب التي خوطب بها كبار الأمراء من أرباب السيوف كقائب الشام في المكاتب الرسمية الموجهة إليهم.

(المصادر: القلقشندي: صبح الأعشى: ١٤٤/٦، البقلي: التعريف: ١٩١).

(٨٠٧) الشريف

من الألقاب التي خوطب بها كبار الأمراء من أرباب السيوف في المكاتب الرسمية، ممن لقب بالمقر والجناب، حيث أضيف اللقب إليهما

على نحو "المقر الشريف" والجناب الشريف، ويفيد اللقب معنى العلو والرفعة، وصيغة المبالغة منه "الشريفي".
(المصادر: القلقشندي: صبح الأعشى: ١٧/٦، الباشا: الألقاب: ٣٥٨-٣٥٩، البقلي: التعريف: ٢٠١).

(٨٠٨) الشطافات

وهي أعلام يزين بها الممالك وماحهم، كانت مصنوعة من الحرير الملون.

(المصادر: القلقشندي: صبح الأعشى: ٥٨/٤، المقريزي: السلوك: ٢٣٢/١/٣، ماير: الملابس الملوكية: ٨٢، حلاق وصباغ: المعجم الجامع: ١٢٩).

(٨٠٩) الشكار خاناه

من توابع البيوت السلطانية، بها آلات الصيد ومختلف الطيور الجارحة التي يستخدمها السلطان في خروجه للصيد مع كبار الأمراء، ويشرف عليها أمير شكار (انظر مادة: الشكار خاناه).

(المصادر: القلقشندي: صبح الأعشى: ٤٦١/٥، ابن شاهين: زبدة: ١٢٨، حلاق وصباغ: المعجم الجامع: ١٢٩، البقلي: التعريف: ٢٠٤).

(٨١٠) الشكير

من السفن الصغيرة التي تشبه القوارب، كانت ترافق الأسطول

(٨١٣) شمس الدين

من ألقاب فئة الطواشية "خدام القلعة"، أطلق على من تسمى منهم باسم صواب، وعلى من اسمه محمد من الأجناد المولدين في مصر.

(المصادر: القلقشندي: صبح الأعشى: ٥/٤٨٩، البقلي: التعريف: ٢٠٤).

(٨١٤) الشمسي

من الألقاب الملحقة بباء النسبة لفئة الطواشية "خدام القلعة"، ممن لقب بشمس الدين.

(المصادر: القلقشندي: صبح الأعشى: ٥/٥٠٤).

(٨١٥) الشمسية

من فئات مماليك الأمراء في الجيش المملوكي، يتسبون لأستاذهم الأمير شمس الدين سنقر (ت ٧١٨ هـ/ ١٣١٨ م).

(المصادر: الذهبي: تاريخ الإسلام (٦٧١-٦٨٠ هـ): ٣٢٠، الصفدي: الوافي بالوفيات: ٩/٣٢٥).

(٨١٦) الشهرزورية

طائفة من الأكراد ينسبون إلى مدينة شهرزور في كردستان، بلغ عددهم

الحربي لغايات التجسس والاستطلاع والكشف العسكري وذلك لخفتها وسرعتها، إضافة إلى قيامها بالهجوم الخاطف على السفن المعادية وتمكنها من الهروب والاختفاء بسرعة.

(المصادر: النخيلي: السفن: ٧٨).

(٨١١) الشلندي

جمعها شلنديات وشلندية، من السفن الحربية الكبيرة المسطحة التي خصصت لنقل الأسلحة والجنود، واتساع سطوحها جعل القتال عليها ممكناً وسهلاً في الوقت الذي يقوم به المجدفون بالتجديف في الطابق السفلي.

(المصادر: ابن ممتي: قوانين الدواوين: ٣٣٩-٣٤٠، سعاد ماهر: البحرية: ٣٥٢، العدوي: الأساطيل: ١٥٤، النخيلي: السفن: ٧٩-٨١، زكي: السلاح في الإسلام: ٣٦، إبراهيم سعيد: البحرية: ٢٢٨).

(٨١٢) الشليل

جمعها أشلة، وهو لباس داخلي لبسه المقاتل تحت الدرع، كان مكوناً من نسيج سميك مبطن ومحمشو بالقطن أو الصوف أو اللباد لزيادة مقاومة جسم المقاتل من ضربات خصمه.

(المصادر: زكي: السلاح في الإسلام: ٣٨، هندي: الأسلحة: ٣٠).

ثلاثة آلاف فارس، استوطنوا في دمشق سنة ٦٥٩هـ / ١٢٦٠م بعد هروبهم من التار، ثم قدموا القاهرة في عهد الظاهر بيبرس البندقداري الذي استخدمهم في الجيش، ثم نفاهم بعد ذلك لاشتراكهم في إحدى المؤامرات لاغتياله.

(المصادر: العسقلاني: الفضل المأثور: ٨٠، المنصوري: التحفة الملوكية: ٤٠، اليونيني: نيل مرآة الزمان: ٣٦٥/١، زترستين: تاريخ: ٣٠، ابن الفرات: تاريخ: ١٨٠/٨، السواداري: الدرر الزكية: ١٥١، المقريزي: المقفى: ٣٤٤/٢، السلوك: ٤١١/٢-٤١٢، ٥٩٥، العيني: عقد الجمان: ١٨١/١، ابن تغري بردي: النجوم الزاهرة: ٤٤/٨، ٩٧ (Ayalon: The Wafidiya: p 97).

يصرف للماليك السلطانية مخصصاتهم من هذه الأعلاف.

(المصادر: المقريزي: السلوك: ٥٠٧/٢/١، حاشية ١، ابن تغري بردي: النجوم الزاهرة: ١٦/١٠٠، ابن شاهين: زبدة: ٢٧، ١٢٢، البقلي: التعريف: ٢٠٨.

(Ayalon: The System of payment: p 261-262).

(٨٢٠) الشونة المعمورة

من مرافق بيوت كبار الأمراء، وهي على غرار الشونة السلطانية، كانت معدة لتخزين الأعلاف الخاصة بخيول وجمال الأمير.

(المصادر: القلقشندي: صبح الأعشى: ٦١/٤).

(٨٢١) الشيخية

من فئات مماليك الأمراء في الجيش المملوكي، تنسب إلى أستاذها السلطان المؤيد شيخ قبل ان يتسلطن، حيث تحول هؤلاء إلى مماليك سلطانية بعد توليه السلطنة وأطلق عليهم المؤيدية (انظر هذه المادة).

(المصادر: المقريزي: السلوك: ٥٦/١/٤، ١٠١، ١٠٦، ابن تغري بردي: النجوم الزاهرة: ١٣/٦٤، ١٩٤).

(٨٢٢) الشيطي / الشيطية

جمعها شياطي وشيطيات، نوع من

(٨١٧) شهود الخزانة

مصطلح يشير إلى المصاحبين للمال المرافق للجيش أثناء خروجه للقتال ويكونوا تحت إشراف الخزان. (المصادر: ماجد: نظم: ١٦١/١-١٦٢).

(٨١٨) الشونة

انظر مادة (شيني).

(٨١٩) الشونة السلطانية

وهي مخازن السلطان التي احتوت على أعلاف الخيول والجمال، ومنها كان

المراكب الحربية الصغيرة التي امتازت بالخفة والسرعة، لذا كانت تجدف بأعداد كبيرة من المجاديف تراوح بين ٥٠-٨٠ مجدافاً، وهي من السفن التي استخدمت في مياه البحر الأبيض المتوسط.

(المصادر: النويري: الإلمام: ٢/٢٢٣-٢٢٥، سعاد ماهر: البحرية: ٣٥٢، النخيلي: السفن: ٨٢-٨٣، إبراهيم سعيد: البحرية: ٢٢٧-٢٢٨).

(٨٢٣) الشيني / الشينية

جمعها شواني، وتسمى شاني أو شونة، من أشهر السفن الحربية الكبيرة ومن أهم قطع الأسطول الحربي المملوكي، لدرجة ان هذا اللفظ اعتبر الأصل الذي تفرعت عنه أسماء السفن الحربية الأخرى، وقد بلغ هذا النوع من الضخامة انه كان يجدف بـ ١٤٣ مجدافاً ومزوداً بأبراج وقلاع للدفاع والهجوم، كما تميز هذا النوع من

السفن بنقل أعداد كبيرة من الجنود وكميات هائلة من الحبوب، وصهاريج لمياه الشرب لإبقاء المقاتلين في البحر أطول فترة ممكنة، وعن سطوحها كانت ترمى النيران والنفط على الأعداء.

{انظر ملحق الأشكال والرسومات: رقم ١١}

(المصادر: ابن مماتي: قوانين الدواوين: ٣٣٩-٣٤٠، العباسي: أثار الأول: ١٩٧، العمري: التعريف: ٢٧١، النويري: الإلمام: ٢/٢٢٣-٢٢٥، ابن الفرات: تاريخ: ٢٢/٧، المقرئ: المواعظ والاعتبار: ٢/١٩٤، السلوك: ١/٢/٣٠٦ حاشية ٢، ٣٤٦-٣٤٧، ٣٥٤، ٦٠٨، ١١٣/١/٣، ١٢٩، ١٤٩، ٢/٣/٥٢٣، العيني: عقد الجمان ٢/٧٣-٧٤، ٧٩، ٨٩، الصيرفي: نزهة النفوس: ٣/٧٩-٨٠، ٢٥٠، ابن اياس: بدائع الزهور: ١/٢/٤٤، احمد عطية: القاموس الإسلامي: ٤/١٨٠-١٨١، زكي: السلاح في الإسلام: ٣٦-٣٧، سعاد ماهر: البحرية: ٣٥٢-٣٥٣، العدوي: الأساطيل: ١٥٣، النخيلي: السفن: ٨٣-٨٥، إبراهيم سعيد: البحرية: ٢٢٩-٢٣٠، البقلي: التعريف: ٢٠٧، عاشور: مصر والشام: ٣١١).

حرف الصاد

ظهر اللقب بعد ضم بلاد الشام إلى دولة المماليك منذ عهد السلطان الظاهر بيبرس.

(المصادر: الباشا: الألقاب: ٣٧٢).

(٨٢٧) صاحب الديار المصرية

والبلاد الشامية والقلاع السواحلية

والأقطار الحجازية

من الألقاب التي أطلقت على السلاطين المماليك كالسلطان طومان باي كما ورد في أحد النقوش الموجودة في قلعة القاهرة، واللقب يشير إلى توسع دولة المماليك، كما يشير أيضاً إلى أهمية موانئ مصر وبلاد الشام وقلاعها في حركة الجهاد الإسلامي ضد الصليبيين في تلك الفترة.

(المصادر: الباشا: الألقاب: ٣٧٢).

(٨٢٨) صاحب ديوان الأسرى

وهو المشرف على ديوان الأسرى المخصص لإدارة الأوقاف التي يتم من

(٨٢٤) صاحب إقطاع الكشف السعيد

بالوجه القبلي

من ألقاب كاشف الكشاف أو كاشف الوجه القبلي.

(المصادر: الباشا: الفنون: ٩٢٩/٢).

(٨٢٥) صاحب الديار المصرية

من الألقاب التي أطلقت على السلاطين المماليك، كما ورد في بعض النقوش الموجودة في قلعة القاهرة، ومرد اللقب إلى أن الاسم الرسمي لمصر في هذا العصر كان "الديار المصرية" أو "ديار مصر".

(المصادر: الباشا: الألقاب: ٣٧٢).

(٨٢٦) صاحب الديار المصرية والبلاد

الشامية

من الألقاب التي أطلقت على السلاطين المماليك كما ورد في بعض النقوش الموجودة في القاهرة، وقد

خلالها توفير الأموال اللازمة لفداء الأسرى.

(المصادر: القلقشندي: صبح الأعشى: ٣٩٢/١٢، البقلي: التعريف: ٢٢٠).

(٨٢٩) صاحب ديوان الأمير

من موظفي الدواوين الخاصة بالأمراء يشبه في مهامه صاحب ديوان الجيش (انظر هذه المادة).

(المصادر: زترستين: تاريخ: ٢١٣، طرخان: النظم الإقطاعية: ٢٥٤ حاشية ٢).

(٨٣٠) صاحب ديوان الجيش

من كبار موظفي ديوان الجيش المملوكي، يتولى كتابة ما يخرج من هذا الديوان من وثائق خاصة بمنح الإقطاعات لأفراد الجيش، وينوب عن ناظر الجيش في مهامه أثناء غيابه.

(المصادر: القلقشندي: صبح الأعشى: ٣٤/٨، ٣١/٤، الخالدي: المقصد: ورقة ١٣٦ ب، البقلي: التعريف: ٢٢٠).

(٨٣١) صاحب الديوان المفرد

من موظفي الديوان المفرد، مكلف بالإشراف على توفير رواتب الممالك السلطانية ومخصصاتهم العينية.

(المصادر: الخالدي: المقصد: ١١٣٧).

(٨٢٢) صاحب ديوان المالك

من موظفي ديوان المالك، لم توضح المصادر مهامه، رغم انه يأتي بعد ناظر الديوان في الأهمية ومتابعة أمور هذا الديوان.

(المصادر: القلقشندي: صبح الأعشى: ٣١/٤).

(٨٢٣) صاحب السيف والقلم

من الألقاب التي أطلقت على بعض السلاطين المالك كالسلطان قايتباي الذي وجد لقبه هذا منقوشاً على إناء من نحاس، واللقب يشير إلى سيطرة السلطان على جميع رجال الدولة من المدنيين والعسكريين، أو إلى سيطرته على الشؤون العسكرية والإدارية في الدولة.

(المصادر: الباشا: الألقاب: ٣٧٣).

(٨٣٤) صاحب الشرطة

انظر مادة (والي المدينة، والي الشرطة).

(٨٣٥) صاحب الطلائع

وهو المشرف على الفئة المكلفة بالاستطلاع، واستكشاف أخبار العدو وتحركاته، ويتم اختياره من ذوي

الخبرة والدهاء والقدرة على القيام
بهذه المهمة الدقيقة خير قيام.
(المصادر: إبراهيم سعيد: البحرية: ٢٨٠-٢٨١).

(٨٢٦) صاحب القبلتين

من الألقاب التي أطلقت على بعض
السلطين المماليك كالسلطان الظاهر
بيبرس والمنصور قلاوون، كما تشهد
بذلك نصوص عمرانية تعود إلى عهد
هذين السلطانين، واللقب ذو دلالة
عسكرية وسياسية يشير إلى اتساع دولة
المماليك وسيادتها على المسجد الحرام
والمسجد الأقصى وبالتالي السيادة
الروحية التي امتلكها السلطين
المماليك آنذاك.
(المصادر: الباشا: الألقاب: ٣٧٣).

(٨٢٧) صاحب القلاع الرومية

من الألقاب ذات الصبغة العسكرية،
أطلق على السلطان قايتباي في نقش
يعود تاريخه إلى عام ٨٨٥هـ / ١٤٨٠
م، واللقب يشير في تلك الفترة
المتأخرة من العصر المملوكي إلى اتساع
ممتلكات دولة المماليك حتى منطقة
القلاع الرومية في شمال بلاد الشام.
(المصادر: الباشا: الألقاب: ٣٧٤-٣٧٥).

(٨٢٨) صاحب القلاع الساحلية

من الألقاب ذات الصبغة العسكرية،
أطلقت على السلطان الأشرف شعبان
بن حسين في نقش يعود تاريخه إلى عام
٧٧٠هـ / ١٣٦٨ م، في مدرسته
بالقاهرة، واللقب يشير إلى توسع دولة
المماليك، كما يشير أيضاً إلى أهمية
موانئ مصر وبلاد الشام وقلاعها في
حركة الجهاد الإسلامي ضد الصليبيين
في تلك الفترة.
(المصادر: الباشا: الألقاب: ٣٧٥).

(٨٢٩) صارم الدين

من ألقاب الأمراء والجنود المولدين في
مصر زمن المماليك، أطلق على من
تسمى باسم إبراهيم، والصارم من
أسماء السيف التي تعني القاطع.
(المصادر: القلقشندي: صبح الأعشى: ٤٨٨/٥،
الباشا: الألقاب: ٣٧٦).

(٨٤٠) صاروخ النفط

من المصطلحات الخاصة بالمقذوفات
النارية، وهو عبارة عن سهم له ساق
من قصب وفي احد طرفيه أنبوب
صغير محشو بالبارود وله فتيل في
الفتحة السفلى، وإذا أشعل الفتيل
واحترق ما في مؤخرة الأنبوب

انطلقت منها غازات تدفعها إلى الجهة المعاكسة.

(المصادر: الزردكاش: الأنيق: ١٧٢ والحاشية رقم ٤ من الصفحة ذاتها، وانظر الإشارات في: ابن الفرات: تاريخ: ٨٣/١/٩، ٨٤، ٨٧، ابن إياس: بدائع الزهور: ١١٢/٣).

(٨٤١) الصالحية البحرية

من المصطلحات التي أطلقت على فرقة المماليك البحرية التي أنشأها السلطان الأيوبي الصالح نجم الدين أيوب (انظر مادة: البحرية).

(٨٤٢) الصالحية النجمية

مصطلح أطلق على ممالك وأمراء الصالح نجم الدين أيوب من فرقة البحرية وغيرها (انظر مادة: البحرية).

(٨٤٣) الصراع

من فنون الفروسية يقوم على المصارعة بين اثنين، واثبات اللياقة البدنية من خلال هذا الفن، ويطلق عادة على من يتقن هذا الفن من الأمراء والمماليك لقب المصارع أو البهلوان، ومن أشهرهم في دولة المماليك الأمير سيف الدين جاركس بن عبد الله القاسمي الظاهري المعروف بماركس المصارع

ت ٨٢١هـ / ١٤٠٧م الذي انتهت إليه الرئاسة في فن الصراع شرقاً وغرباً (انظر مادة - البهلوان -).

(المصادر: ابن تغري بردي: المنهل الصافي: ٢٠٩/٤، ٢١١، الدليل الشافي: ٢١٥/١، ٢٣٤، السخاوي: الضوء اللامع: ٤٣/٣، ٦٣، ٧٦، ١٧٧، ١٧٦/٦، ١٩٤، وجيز الكلام: ١٠٦٧/٣، ابن إياس: بدائع الزهور: ٢٠٤/٣).

(٨٤٤) الصرغتمشية

من فئات ممالك الأمراء في الجيش المملوكي، نسبت إلى أستاذها الأمير سيف الدين صرغتمش بن عبد الله الناصري (ت ٧٥٩هـ / ١٣٥٧م).

(٨٤٥) صفي الدين

من ألقاب فئة الطواشية "خدام القلعة"، أطلق على من تسمى منهم باسم جوهر. (المصادر: القلقشندي: صبح الأعشى: ٤٨٩/٥).

(٨٤٦) الصبوك

انظر مادة (الصبوك).

(٨٤٧) صناع الزردخاناه

وهو الاسم الذي أطلق على فئة الزردكشية ممن كانوا يعملون في خزائن السلاح لصناعة وتجديد

وصيانة الأسلحة المختلفة (انظر مادة:
الزردكشية).

(٨٤٨) الصُنْبُوق

انظر مادة (السُنْبُك).

(٨٤٩) الصَنْجِق

انظر مادة (السنجق).

(٨٥٠) صَوَاعِقُ النَفْط

من الألفاظ التي وردت في بعض المصادر
كصفة للمقذوفات النارية التي كانت
تطلق من خلال المنجنيقات أو المدافع
والمكونة من مادة نفطية مشتعلة، كانت
تلقى على الخصم بهدف إحراق المكان
الذي يتجمع أو يتحصن فيه.

(المصادر: ابن الفرات: تاريخ: ٨٨/١/٩).

(٨٥١) الصَوِيَّاشِي

لفظ فارسي معناه الوكيل في الضيعة
من قبل صاحبها، أو الأمين الذي
تجسس النساء في بيته.

(المصادر: المقرئزي: السلوك: ٢٥١/١/١
حاشية ٣).

(٨٥٢) الصَوْلِجَان

من أشهر الألعاب زمن المماليك،

وهي كلمة فارسية تعني العصا التي
تضرب بها الكرة، وهذه العصا تختلف
قياساتها باختلاف اللاعب، استخدمها
المماليك كهواية أولاً، وكنتمرين
لعضلات الجسم ثانياً، كما تعد هذه
اللعبة استكمالاً لسرعة استجابة
العضلات أثناء رمي الرمح والتعامل
مع باقي أنواع الأسلحة.

(المصادر: العريني: المماليك: ١٠٤، المعجم
الوسيط: ٥١٩/١، حلاق وصباغ: المعجم
الجامع: ١٣٩).

(٨٥٣) الصَوْلِق

رداء يلبسه الجند فوق القباء مصنوع
من الجلد البلغاري الأسود، على
شكل حقيبة كبيرة أو جيب جلدي
كان يعلق على الجانب الأيمن من
الحياصة ومثبت فيه مناديل.

(المصادر: العمري: مسالك الأبصار: ٣٣-٣٥،
القلقشندي: صبح الأعشى: ٤٠/٤، المقرئزي:
المواعظ والاعتبار: ٩٨/٢، ابن تغري بردي:
المنهل الصافي: ٩٧/٩، النجوم الزاهرة:
٣٣٠/٧-٣٣١، ماير: الملابس المملوكية: ٥٠-٥١،
دوزي: المعجم المفصل: ٢٠٧-٢٠٨، زكي:
الجيش المصري ٢/٢٠، ٢٧، العريني: المماليك:
٢٢١، ماجد: نظم: ١٦٢/١-١٦٣، البقلي:
التعريف: ٣٢٤، إحسان عباس: تاريخ بلاد
الشام: ٣١، حلاق وصباغ: المعجم الجامع:
١٤٠، رجب إبراهيم: المعجم العربي: ٢٩١).

حرف الطاء

(٨٥٤) الطارقة

جمعها طوارق، وهي من أنواع التروس التي استخدمها الفرنج والروم وانتقل استخدامها إلى المسلمين، وكانت مستطيلة الشكل وكبيرة بحيث تكاد تغطي جسم الفارس بكامله.

(المصادر: الطرسوسي: تبصرة: ١٢، زكي: السلاح في الإسلام: ٣٩).

(٨٥٥) الطازية

من فئات عماليك الأمراء التي تكون منها الجيش المملوكي، نسبت إلى أستاذها الذي أنشأها وهو الأمير سيف الدين سودون بن عبد الله الظاهري المعروف بسودون طاز (ت ٨٠٥هـ / ١٤٠٢م)، والطازية أيضاً من طباق المماليك في القلعة (انظر مادة: طبقة الطازية).

(المصادر: ابن الفرات: تاريخ: ٢١٨ / ١ / ٩، المقريزي: السلوك: ٧٢٠ / ٢ / ٣، ابن تغري بردي: النجوم الزاهرة: ١٥ / ١٢، الصيرفي: نزهة النفوس: ٣٠٩ / ١، السخاوي: الضوء اللامع: ٢٨٠ / ٣ - ٢٨١).

(٨٥٦) الطاقية

من ألبسة الرأس، تشبه الكوفية لبسها الأمراء والجنود من مختلف الفئات في دولة المماليك الثانية، صنعت من ألوان مختلفة، قمتها مدورة ومسطحة وارتفاعها سدس ذراع.

(المصادر: المقريزي: المواعظ والاعتبار: ٢ / ١ / ٢، السلوك: ١٠٤ - ١٠٣، ٩٩ / ٢ / ١، ٤٩٤ - ٤٩٣، حاشية ١، ماير: الملابس المملوكية: ٥٧ - ٥٨، دوزي: المعجم المفصل: ٢٣٠ - ٢٣٧، البقلي: التعريف: ٣٢٧).

(٨٥٧) الطاقية الجركسية

من ألبسة الرأس التي لبسها الأمراء والمماليك، استحدثت في عهد السلطان برقوق، وكان ارتفاعها أعلى من الطاقية السابقة وأعلىها مدور ومبطنة بالورق.

(المصادر: المقريزي: المواعظ والاعتبار: ١٠٤ - ١٠٣ / ٢).

(٨٥٨) الطباقي

وهي حجرات تعليم المماليك الصغار، تقع في قلعة الجبل بالقاهرة، بُنيت في عهد الظاهر بيبرس وتمت زيادتها وتنظيمها في عهد الناصر محمد بن قلاوون، بلغ عدد هذه الطباقي اثنتا عشر طبقة كل طبقة فيها عدة مساكن تتسع لألف مملوك، جرى فيها إقامة وتعليم وتدريب المماليك الكتائية الصغار حتى يتم تخريجهم وإلحاقهم بالخدمة العسكرية، وقد حملت هذه الطباقي مسميات كثيرة بعضها يعود إلى أجناس المماليك فيها، وبعضها يعود إلى أسماء بعض المشاهير من مقدمي المماليك السلطانية (انظر المواد التالية تحت اسم طبقة).

(المصادر: ابن شداد: تاريخ الملك الظاهر: ٣٤٠-٣٤١، الكتبي: فوات الوفيات: ٢٤٢/١، ابن الجزري: تاريخ حوادث الزمان: ٥٠٤/٢، المقرئزي: المواعظ والاعتبار: ١٨٩/٢، ٢١٣، السلوك: ١٥٦/١، ٢، ٢١٣، ٢/٢، ٢١٠، ابن تغري بردي: النجوم الزاهرة: ١٩٠/٧، ١٩١-٩٢/٩، ابن شاهين: زبدة: ٢٧، ابن سباط: صدق الأخبار: ٤٤٩/١، الظاهري، نيل الأمل: ١٥١/٧، زكي: الجيش المصري ٩/٢-١٠، الباشا: الفنون الإسلامية: ٧٣٥/٢-٧٣٦، العريني: المماليك: ٨٤-٨٥، الفارس المملوكي: ٥١، دهمان: معجم الألفاظ: ١٠٥، كازانوف: تاريخ ووصف قلعة القاهرة: ١٣٩، ضومط: الدولة المملوكية: ٢٨-٢٩، البقلي: التعريف: ٢٢٧-٢٢٨).

(٨٥٩) الطَّبْجِي

ورد اصطلاح الطَّبْجِي في إشارة منفردة عند الصفدي في كتابه أعيان العصر في ترجمة الأمير الطنبغا الحاجب الذي كان رماحاً طبجياً يرمي النشاب، والمعروف ان هذا المصطلح ظهر في العصر العثماني للدلالة على المدفعي الذي يتولى العمل على مدافع البارود، ولم يرد في مصادر العصر المملوكي حتى المتأخرة منها والتي شهدت اهتمام المماليك بالبارود والمدافع النارية ما يشير إلى الطَّبْجِي أو إلى مهامه.

(المصادر: الصفدي: أعيان العصر: ٦٠٣/١، وانظر تفسير معنى طويجي في: دوزي: تكملة المعاجم: ٨٧/٧، دهمان: معجم الألفاظ: ١٠٥).

(٨٦٠) الطَّيْر

لفظة مشتقة من الفارسية "تبر"، وتعني البلطة وهي شبيهة بالفأس، ذات رأس شبه دائري كالهلال تحلى بزخارف مموهة بالذهب، استُخدمت في الاحتفالات والمواكب وأثناء تجوال السلطان بشكل خاص، ويتم حملها من قبل المماليك الطبردارية.

{انظر ملحق الأشكال والرسومات: رقم ٢٠}

(المصادر: القلقشندي: صبح الأعشى: ١٤١/٢، ماير: الملابس المملوكية: ٨٥، ادي شير: الألفاظ

الفارسية: ١١١، دوزي: تكملة المعاجم: ١٣/٧، زكي: الجيش المصري: ٤٧/٢، السلاح في الإسلام: ٣٩، البقلي: التعريف: ٢٢٨، السامرائي: المجموع اللفييف: ٦٢، حلاق وصباغ: المعجم الجامع: ١٤٤، هندي: الأسلحة: (١٥٢-١٤٩).

(٨٦١) الطبردار

مصطلح فارسي مركب من لفظين "طبر" بمعنى سلاح يشبه الفأس و"دار" بمعنى ممسك، أطلق على مملوك يحمل السلاح حول السلطان في المواكب الرسمية ضمن فئة من المماليك تسمى الطبردارية (انظر هذه المادة).

(المصادر: السبكي: معيد النعم: ٣٥، القلقشندي: صبح الأعشى: ٤٥٨/٥، ابن طولون: نقد الطالب: ٦٤، الباشا: الفنون: ٧٣٥/٢، البقلي: التعريف: ٢٢٨، حلاق وصباغ: المعجم الجامع: ١٤٥).

(٨٦٢) الطبردارية

فئة من المماليك السلطانية - يذكر المقرئزي أنهم من الأكراد - تولى أفرادها حمل سلاح الطبر (سلاح يشبه الفأس)، وكانوا يحيطون بالسلطان خاصة في المواكب السلطانية، وهم جاهزون لضرب أو منع أي أحد من الاقتراب من

السلطان بدون إذن، ويشرف على هذه الفئة أمير طبر وهو أحد أمراء الخمسات في الجيش (انظر مادتي: طبر، أمير طبر).

(المصادر: العمري: مسالك الأبصار: ٣٩، القلقشندي: صبح الأعشى: ١٤١/٢، ٤٦/٤، ٤٨، السبكي: معيد النعم: ٣٥، المقرئزي: المواعظ والاعتبار: ٢٠١/٢، ٢٠٩، الخالدي: المقصد: ورقة ١٢٢ب، ابن تغري بردي: النجوم الزاهرة: ٣٥١/١٤، الصيرفي: إنباء الهصر: ٣٦٢، ماير: الملابس الملوكية: ٨٥، دوزي: تكملة المعاجم: ١٤/٧).

(٨٦٣) طبقة الأربعين

من طباق القلعة في القاهرة التي خصصت لتربية وتعليم المماليك الكتابية.

(المصادر: العريني: المماليك: ٨٧).

(٨٦٤) طبقة الأشرفية

من طباق القلعة في القاهرة التي خصصت لتربية وتعليم المماليك الكتابية، وهي أعلاها، منسوبة إلى ممالك السلطان الأشرف شعبان بن حسين.

(المصادر: ابن الفرات: تاريخ: ١٠٩/٩، ابن تغري بردي: النجوم الزاهرة: ٤٩٩/٥، ١٨٤/٦، ١٦٩/١٤، ٢١٧، ابن شاهين: زبدة: ٣٢-٣١، مجهول: تاريخ الملك الأشرف قايتباي: ١١٧، العريني: المماليك: ٨٦).

(٨٦٥) طبقة البرانية

من طباق القلعة في القاهرة التي خصصت لتربية وتعليم المماليك الكتابية.

(المصادر: السخاوي: الضوء اللامع: ١٤٨/٦،
العريني: المماليك: ٨٨).

(٨٦٦) طبقة الحوش

من طباق القلعة في القاهرة التي خصصت لتربية وتعليم المماليك الكتابية.

(المصادر: ابن شاهين: زبدة: ١١٢، ابن اياس:
بدائع الزهور: ٣/٣٢٢، العريني: المماليك: ٨٧).

(٨٦٧) طبقة الغازندار

من طباق القلعة في القاهرة التي خصصت لتربية وتعليم المماليك الكتابية.

(المصادر: العريني: المماليك: ٨٧).

(٨٦٨) الطبقة الخامسة

من فرق الجيش المملوكي التي أنشأها السلطان قانصوه الغوري بين الأعوام ٩١١-٩١٦هـ / ١٥٠٥-١٥١٠م، لمواجهة الخطر البرتغالي، وسميت بهذا الاسم لأنها كانت تتسلم رواتبها في غير الأيام الأربعة التي يتم فيها

توزيع النفقات على الجيش، كانت مزودة بالسلاح الناري الذي عرف في تلك الفترة، وقد أرسلت هذه الفرقة سنة ٩٢١هـ / ١٥١٥م لقتال البرتغاليين على سواحل اليمن، وأخر الإشارات عنها تعود إلى سنة ٩٢٣هـ / ١٥١٧م.

(المصادر: ابن اياس: بدائع الزهور: ٢٠٦/٤،
٢٣٦، ٢٦٠، ٢٦٩، ٣٠٨، ٣٦٠، ٣٧٠، ٤٣٥-
٤٣٦، ٤٥٨، ٤٥٩، ٤٦٠، ٤٦٦-٤٦٧، ٤٣/٥،
١١٥، ٢٠٣: الخادم: السلاح الناري: ٧٧-١٠٦).

(٨٦٩) طبقة الخروب

من طباق القلعة في القاهرة التي خصصت لتربية وتعليم المماليك الكتابية.

(المصادر: ابن القرات: تاريخ: ٦/٩، العريني:
المماليك: ٨٨).

(٨٧٠) طبقة الطازية

من طباق القلعة في القاهرة التي خصصت لتربية وتعليم المماليك الكتابية.

(المصادر: ابن اياس: بدائع الزهور: ٣١٦/٣-
٣١٧، العريني: المماليك: ٨٦).

(٨٧١) طبقة الذهبية

إحدى أهم طباق المماليك، عرفت

باسم الزمرذية أيضاً، خصصت للمماليك المجلوبين من بلاد الخطا والقبجاق.

(المصادر: المقرئزي: السلوك: ٥٧٥/٣/٢ حاشية ١، المقرئزي: المواعظ والاعتبار: ٢١٤/٢، ابن تغري بردي: النجوم الزاهرة: ٢٥/١ حاشية ١).

(٨٧٣) طبقة الرماحة

مصطلح يشير إلى طبقة من طباق المماليك في القلعة بالقاهرة، كانت مسكناً لفئة من الجيش المملوكي، ويشير الاسم إلى وظيفتها (الرماحة).
(المصادر: الباشا: الفنون: ٧٣٥/٢-٧٣٦).

(٨٧٢) طبقة الرفرف

من طباق القلعة في القاهرة التي خصصت لتربية وتعليم المماليك الكتابية، وكانت في الأصل برجاً أنشاه السلطان الأشرف خليل بن قلاوون واهتم بزخرفته وتجميله وجعله مجلساً له، وظل كذلك حتى هدمه السلطان الناصر محمد بن قلاوون سنة ٧١٢هـ / ١٣١٢م، وبنى مكانه برجاً بجوار الإسطبل السلطاني ونقل المماليك السلطانية إليه فعرفت طبقتهم هذه بطبقة الرفرف.

(المصادر: المقرئزي: المواعظ والاعتبار: ٢١٢/٢-٢١٣، السلوك: ٢٤/١/٢ حاشية ٤، ابن تغري بردي: النجوم الزاهرة: ٣٢٧/١٤، المنهل الصافي: ٦٩/٩، ابن الصيرفي: إنباء الهصر: ٣٥، السخاوي: الضوء اللامع: ٢٠١/٦، ٢٨٧/١٠، ابن إياس: بدائع الزهور: ١٢٦/٢/١، ٢٨٧/١٠-٢٨٨، الباشا: الفنون: ٥٥٧/٢، العريني: المماليك: ٨٦).

(٨٧٤) طبقة الزمام / الزمامية

من طباق القلعة في القاهرة التي خصصت لتربية وتعليم المماليك الكتابية، وتعود التسمية فيما يبدو إلى إحدى أهم الوظائف المشرفة على تعليم هؤلاء المماليك.

(المصادر: ابن تغري بردي: النجوم الزاهرة: ٣٤/٧، ٣٥، ٢٤٣/١٤، ٢٦٠/١٥، المنهل الصافي: ٢٧٦/٤، السخاوي: الضوء اللامع: ٧١/٣، ابن إياس: بدائع الزهور: ٤/٤٧٨، العريني: المماليك: ٨٦).

(٨٧٥) طبقة الزمرذية

انظر مادة (طبقة الذهبية).

(٨٧٦) طبقة الصندلية

من طباق المماليك في القلعة بالقاهرة، تنسب إلى أحد الخدام الطواشية في عهد السلطان برقوق وهو الطواشي

صندل بن عبد الله الرومي المنجكي
(ت ٨٠١هـ / ١٣٨٨م).

(المصادر: ابن تغري بردي: النجوم الزاهرة: ١٤٠/٦، ٩/١٣، المنهل الصافي: ٢٥٢/٦، ابن اياس: بدائع الزهور: ١٦٦/٤، العريني: الماليك: ٨٧).

(٨٧٩) طبقة فيروز الخازندار

من طباق القلعة في القاهرة التي
خصصت لتربية وتعليم الماليك
الكتابية، منسوبة للطواشي فيروز
الخازندار.

(المصادر: ابن تغري بردي: النجوم الزاهرة:
٣٨٧/٧، العريني: الماليك: ٨٨).

(٨٧٧) طبقة صواب

من طباق القلعة في القاهرة التي
خصصت لتربية وتعليم الماليك
الكتابية، منسوبة للطواشي صواب بن
عبد الله السهيلي الخازندار (ت
٧٠٦هـ / ١٣٠٦م).

(المصادر: العريني: الماليك: ٨٨).

(٨٨٠) طبقة القاعة

من طباق القلعة في القاهرة التي
خصصت لتربية وتعليم الماليك
الكتابية.

(المصادر: ابن الفرات: تاريخ: ٢٦/٩، ٤١،
السخاوي: الضوء اللامع: ٢٨١/١٠، العريني:
الماليك: ٨٧).

(٨٧٨) طبقة الغور

من طباق القلعة في القاهرة التي
خصصت لتربية وتعليم الماليك
الكتابية، وهي خاصة بالماليك
المجلوبين من بلاد الغور "أفغانستان
حالياً، ومن أشهر من تعلم فيها
السلطان قانصوه الغوري.

(المصادر: ابن تغري بردي: النجوم الزاهرة:
٢٩٢/٧، ٤٠٥/١٥، حاشية ١، المقريني: المواعظ
والاعتبار: ٢١٣/٢، ابن شاهين: زبدة: ٢٧،
السخاوي: الضوء اللامع: ٢١٠/٧، طرخان:
النظم الإقطاعية: ١٧٧ حاشية ٣٢، العريني:
الماليك: ٨٧).

(٨٨١) طبقة قراجا

من طباق القلعة في القاهرة التي
خصصت لتربية وتعليم الماليك
الكتابية، منسوبة للأمير قراجا
الخازندار.

(المصادر: العريني: الماليك: ٨٧).

(٨٨٢) طبقة مرجان الخازندار

من طباق القلعة في القاهرة التي
خصصت لتربية وتعليم الماليك

الكتابية، منسوبة للطواشي مرجان
الخازندار.

(المصادر: العريني: الممالك: ٨٨).

(٨٨٥) طبقة الميدان

من طباق القلعة في القاهرة التي
خصصت لتربية وتعليم الممالك
الكتابية.

(المصادر: العريني: الممالك: ٨٧).

(٨٨٦) الطبلخاناه

مصطلح مركب من لفظين الأول
عربي (طبل) والثاني فارسي (خاناه)
فيصبح المعنى "بيت الطبل"، أي المكان
المخصص لتخزين الطبول والأبواق
ونحوها، وقد جرت العادة في عصر
الممالك أن تدق هذه الطبول وما
معها من أبواق في كل ليلة بالقلعة بعد
صلاة المغرب، وتدق أمام أبواب كبار
الأمراء من مقدمي الألف
والطبلخاناه، ثم تطور المصطلح ليبدل
على موسيقى الجيش، إذ جاء في
وصف القلقشندي للطبلخاناه بأنها
طبول متعددة وأبواق وزمور تختلف
أصواتها على إيقاع مخصوص، تدق في
القلعة وترافق العسكر في المعارك، ولها
العديد من الموظفين القائمين على
إدارتها ومتابعة آلاتها وعازفيها، انظر
مواد (مهتار الطبلخاناه، منفر، دبندار،
كوسي).

(المصادر: القلقشندي: صبح الأعشى: ٨/٤-٩).

(٨٨٣) طبقة المستجدة

من طباق القلعة في القاهرة التي
خصصت لتربية وتعليم الممالك
الكتابية، وأطلق تعبير الطبقة المستجدة
أيضاً على عسكر الطبقة الخامسة التي
أنشأها السلطان الغوري في أواخر
العصر المملوكي كونها فرقة جديدة لم
يسبقه أحد إلى تشكيلها (انظر هذه
المادة).

(المصادر: ابن تغري بردي: النجوم الزاهرة:
٦٩٥/٧، العريني: الممالك: ٨٧).

(٨٨٤) طبقة المقدم

من طباق القلعة في القاهرة التي
خصصت لتربية وتعليم الممالك
الكتابية، يبدو أنها منسوبة إلى أهم
وظيفة إشرافية على هؤلاء الممالك
وهي وظيفة "مقدم الممالك السلطانية".

(المصادر: ابن تغري بردي: النجوم الزاهرة:
٣١٥/٧، ٤٧٥، ٥٢٤/١٥، السخاوي: الضوء
اللامع: ٢٤/٣، ٢٨١/١٠، الظاهري: نيل الأمل:
٣١٨/٧، الباشا: الفنون: ١١٢٣، العريني:
الممالك: ٨٧).

١٢، المقرئزي: السلوك: ٤٦/١/١ حاشية ٢،
المقرئزي: المواعظ والاعتبار: ٢١٢/٢، ابن
شاهين: زبدة: ١٢٥، ابن تغري بردي: النجوم
الزاهرة: ٢٥٠/٨، دوزي: تكملة المعاجم: ٢٤/٧،
كازانوف: تاريخ ووصف قلعة القاهرة: ١٢٩-
١٤١، زكي: السلاح في الإسلام: ٤٠، احمد
عطية: القاموس الإسلامي: ٤٧٥/٤، الباشا:
الفنون: ٢٣١/١، البقلي: التعريف: ٢٢٨-٢٢٩،
الخطيب: معجم المصطلحات: ٣٠٣-٣٠٤،
دهمان: معجم الألفاظ: ١٠٦-١٠٧،

. Lane Pool: A history of Egypt: p 248

(٨٨٧) الطراد / الطراة

انظر مادة (طريدة).

(٨٨٨) الطراز

مصطلح أطلق على النقوش
والنصوص المزخرفة على الملابس التي
ظهرت على شكل عبارات رسمية أو
دينية، أو بدون كتابة أحياناً، ويصنع
الطراز عادة من الديداج ذو الخيوط
الذهبية أو من الحرير الأسود المطرز.

(المصادر: ماير: الملابس الملوكية: ٦١-٦٣،
احمد مطلوب: معجم الملابس: ٨٢).

(٨٨٩) الطراز اليلغاوي

من ملابس الأمراء في الجيش
الملوكي، عبارة عن شريط عريض
من القماش خاص بالكم، ادخله

الأمير يلغا العمري، ثم أصبح
تقليداً متبعاً في بعض ملابس الأمراء
فيما بعد.

(المصادر: ابن إياس: بدائع الزهور: ٢١٩/١،
ماير: الملابس الملوكية: ٦٣).

(٨٩٠) الطرخان

لفظة تركية تعني الأمير أو الأصيل أو
الشريف، وجمعها طراخنة، وهو
مصطلح أطلقتته قوانين الياسا المغولية
على أفراد الجيش الذين يتم إعفاؤهم
من الخدمة العسكرية، واستخدمه
المماليك للدلالة على الأمراء الذين
يتم إعفاؤهم من الخدمة العسكرية
لسبب من الأسباب التي لا علاقة لها
بغضب السلطان على الأمير، وهنا
يأتي الإعفاء إما من قبل السلطان
للأمير وفي هذه الحالة يعطى الأمير
مرتباً ثابتاً أو يُنقل إلى إقطاع أصغر،
وإما ان يأتي الإعفاء بناءً على طلب
الأمير المقطع نفسه لإعفائه من الخدمة
العسكرية على ان يمنح إقطاعاً أصغر
يعيش منه باقي حياته، وقد طلب
العديد من الأمراء هذا الإعفاء لا مجرد
العجز أو المرض أو التقدم في السن
بل كان أيضاً فراراً من المسئولية، كما
كان الهدف السياسي يقف وراء إقدام

٥٢، الخالدي: المقصد: ١٢٩٥-ب، الباشا:
الفنون: ١/٢٣٦-٢٣٨، البقلي: التعريف: ٢٣٠،
وعن العمامة الطرخانية انظر: ماير: الملابس
الملوكية: ٥٤، ماجد: نظم الممالك: ١/١٦٤،
رجب إبراهيم: المعجم العربي: (٣٠١).

(٨٩٢) طرد وحش

من خلع كبار الأمراء، وهي كلمة
مركبة تطلق على نوع من الثياب
المصنوعة على هيئة جلد لأحد
الوحوش.

(المصادر: الدواداري: الدر الفاخر: ٢٣٢،
٢٩٨، المواعظ والاعتبار: ٢/٢٢٧-٢٢٨،
السلوك: ١/٣٧٨، ١/٢٧٨، ابن تغري
بردي: النجوم الزاهرة: ٧/٢٣٢ حاشية ١،
المنهل الصافي: ٩/٩٧).

(٨٩٣) طرز زركش

مصطلح أطلق على وسائل تطريز
الملابس عند الممالك، وخاصة شرائط
الديباج المنسوج بالذهب.

(المصادر: ماير: الملابس الملوكية: ٦٣)

(٨٩٤) طرغاي

من الأسماء التركية التي تسمى بها
بعض الأمراء والممالك في الجيش
الملوكي، ويعني الاسم "طير".

(المصادر: ابن تغري بردي: المنهل الصافي:
١/٢٨٠).

السلطان على إعفاء الأمير إجبارياً،
وفي هذه الحالات السابقة تكتب
للأمير الطرخان مكاتبة رسمية من
السلطان بالإعفاء من مهامه العسكرية
تسمى "طرخانية". (انظر هذه المادة).

(المصادر: القلقشندي: صبح الأعشى: ١٣/٤٨-
٥٢، المقرئزي: السلوك: ٣/٢٧٩ حاشية ٢،
ابن الصيرفي: إنباء البصر: ٤٠، ١٦٧،
السخاوي: الذيل التام: ١٧١، أدي شير: الألفاظ
الفارسية: ١١١-١١٢، طرخان: النظم الإقطاعية:
٢٧٠-٢٧١، أحمد عطية: القاموس الإسلامي:
٤/٤٩٤-٤٩٥، الباشا: الفنون: ١/٢٣٦-٢٣٨،
طرخان: النظم الإقطاعية: ٤٩٧، البقلي: التعريف:
٢٣٠، حلاق وصباغ: المعجم الجامع: ١٤٥،
دهمان: معجم الألفاظ: ١٠٧،

Poliak: The Influence: p 870

Ayalon: The Mamluk Military Society: p 25-33)

(٨٩١) الطرخانية

مكاتبة رسمية صادرة من السلطان
لكل أمير يتم إعفاؤه من الخدمة
العسكرية، ويراد بها "ان يصير
الشخص مسموحاً له بالخدم السلطانية
يقيم حيث شاء ويرتحل حيث شاء تارة
بمعلوم وتارة بغير معلوم، والطرخانية
أيضاً نوع من العمائم الكبيرة التي
لبسها أمراء الجيش وهي تغطي
الرأس، منسوبة إلى أمير يسمى طرخان
في أيام السلطان شعبان بن حسين.

(المصادر: القلقشندي: صبح الأعشى: ١٣/٤٨-

(٨٩٥) طُرْنَا

وهو اللقب الذي أطلق على الأمير سيف الدين بلبان بن عبد الله، ومعنى اللقب "كركي".

(المصادر: الصفدي: أعيان العصر: ٤٤/٢، ابن الجزري: تاريخ حوادث الزمان: ٦٩٨/٣، ابن تغري بردي: المنهل الصافي: ٤٢١/٣، النجوم الزاهرة: ٣٠٤/٩).

(٨٩٧) الطَشْتَمَرِيَّة

من فئات مماليك الأمراء في الجيش المملوكي، نسبت إلى أستاذها الأمير طَشْتَمَر اللفاف المحمدي أتابك العسكر (ت ٧٨٦هـ / ١٣٨٤م).

(المصادر: المقرئزي: السلوك ٣/١/٣٢٢-٣٢٤).

(٨٩٨) الطَطْرِيَّة

انظر مادة (المماليك الططرية).

(٨٩٦) الطَرِيدَة

جمعها طرايد وطرائد وطرادات، وتسمى طراد وطرادة وتطريدة، وهي من سفن النقل الملحقة بالأسطول الحربي، على هيئة برميل معدة لنقل الخيول، وتمتاز بوجود فتحة في مؤخرتها لصعود ونزول الخيول، وتتسع الواحدة لحوالي أربعين فرساً، ومن هذا النوع ما خصص لخفته وسرعته لمطاردة سفن الأعداء.

(المصادر: ابن ممتي: قوانين الدواوين: ٣٣٩، المقرئزي: المواعظ والاعتبار: ١٩٤/٢، السلوك: ٥٩/١/١ حاشية ٤، ٦٨٢/٢/٤، ابن تغري بردي: النجوم الزاهرة: ٢٧٥-٢٧٦، ابن اياس: بدائع الزهور: ٤٤/٢/١، سعاد ماهر: البحرية: ٣٥٣-٣٥٤، زكي: السلاح في الإسلام: ٤٠، العدوي: الأساطيل: ١٥٣، النخيلي: السفن: ٨٩-٩٢، إبراهيم سعيد: البحرية: ٢٣٠-٢٣١، عاشور: مصر والشام: ٣١٢).

(٨٩٩) الطُّلُب

جمعها أطلاب، وهي لفظة كردية تعني الكتيبة التي تبلغ (٢٠٠) فارس تقريباً، وفي عهد المماليك أطلق المصطلح على فرقة من العسكر، قد تكون خاصة بالسلطان أو ببعض الأمراء، وتكون عادة في مقدمة الجيش المتوجه للقتال، ويكون الطلب مميّزاً أثناء العرض العسكري من حيث الهيئة والاستعداد، حيث يحتوي على الهجن والخيول المزركشة والمزينة، وآلات الموسيقى وخاصة الطبول، وما يرافقه من أمراء ومماليك وخدام، ويكون للسلطان أيضاً طلباً خاصاً به أثناء توجهه إلى الحج.

(المصادر: القلقشندي: صبح الأعشى: ٦١/٤، المقرئزي: السلوك: ١/١/٢٤٨ حاشية ٢، ابن

تغري بردي: النجوم الزاهرة: ٧/١٥ حاشية ٣،
البقلي: التعريف: ٣٦، السامراتي: المجموع
اللفيف: ٧٠، حلاق وصباغ: المعجم الجامع:
١٤٧، دهمان: معجم الألفاظ: ١٠٨).

وانظر الأمثلة على بعض الأطلاب في: ابن
شداد: تاريخ الملك الظاهر: ١٧٢، أبو الفداء:
المختصر: ٦٩/٧، ابن الفرات: تاريخ: ٨٣/٨،
ابن دقماق: النفحة المسكية: ٢١٦، اليونيني:
ذيل مرآة الزمان: ١٧٦/٣، ابن الفرات: تاريخ:
٥٨/١/٩، ٦٣، المقرئزي: السلوك: ١/٤/
١٢٨، ابن حجر: إنباء الغمر: ٢٥٦/٧، العيني:
السيف المهند: ٣٢٣، ابن تغري بردي: النجوم
الزاهرة: ٨٣/١٠، ٥٤-٥٣/١٢، ٥٥ حاشية ١،
الصيرفي: نزهة النفوس: ٣٨٣-٣٨٤/
الظاهري: نيل الأمل ١١٧/٢، ٨٢/٥، ابن
إياس: بدائع الزهور: ٥٩/٣، ٧٧، ٢٢٠،
٣٧، ٣٦-٣٥/٥، ١٢٠، ١٢١، ١٢٧، ١٢٨).

على طبقة الخصيان من العبيد الذين
عملوا كخدام في قلعة الجبل بالقاهرة،
واختص عدد منهم بتربية المماليك
السلطانية (الكتابية) في الطباق ومراقبة
عدم اختلاط الكبار بالصغار منهم.

(المصادر: السبكي: معيد النعم: ٣٩-٤٠،
العمرى: التعريف: ١٣٠-١٣١، القلقشندي:
صبح الأعشى: ١٧٣/١١، ٢١/٤، ٤٥٦/٥،
المقرئزي: المواعظ والاعتبار: ٢١٤/٢، ٢٨٠، ابن
شاهين: زبدة: ١٢٢، ابن طولون: نقد الطالب:
٧٠-٧١، الباشا: الألقاب: ٢٨٢، العريني:
المماليك: ١١٦-١١٧، حلاق وصباغ: المعجم
الجامع: ١٤٧، دهمان: معجم الألفاظ: ١٠٩،

Ayalon: Mamluk: EI2 6/1317

Ayalon: Studies: (2): p 464-467

Ayalon: The Mamluk Military Society: p 237

(٩٠٠) الطنبغا

من أسماء الأمراء المماليك، وهو لفظ
تركي يعني فحل الذهب.

(المصادر: القلقشندي: صبح الأعشى: ٤٢٥/٥).

(٩٠٢) طوغان

من جملة الأسماء التركية والفارسية
التي تسمى بها بعض الأمراء المماليك،
ومعنى الاسم الصقر.

(المصادر: المقرئزي: السلوك: ٣٦٨/٢/١
حاشية ٢).

(٩٠١) الطو

وهو نصل عريض مزخرف أحياناً،
يشكل الرأس في بعض أنواع الخراب.

(المصادر: ماير: الملابس المملوكية: ٨٣-٨٤).

(٩٠٤) الطومار

مصطلح يطلق على السهم ذو النصل
العريض، الذي يستخدم في رمي القبق
(الاتجاه للأعلى).

(المصادر: العريني: المماليك: ١٠٩).

(٩٠٢) الطواشي

لفظ تركي أصله طابوشي، ثم حرف
إلى طواشي، أطلق هذا اللفظ عموماً

(٩٠٥) الطومان

فرقة من العسكر، يبلغ عددها في العادة عشرة آلاف فارس، وتسمى تومان أيضاً، انظر هذه المادة.

(٩٠٦) طيِّبغا

من أسماء الأمراء المماليك، وهو لفظ تركي يعني الفحل المهر.
(المصادر: القلقشندي: صبح الأعشى: ٤٢٥/٥).

حرف الظاء

(٩٠٧) الظاهرية البرقوقية

وهو الاسم الذي أطلق على الممالك الأجلاب من فئة الممالك السلطانية المنسوبين للسلطان الظاهر برقوق، وهي أولى فئات القرانيص التي تشكلت في دولة الممالك الثانية.

(المصادر: ابن الفرات: تاريخ: ١٠٨ / ١ / ٩، ١٤٨-١٤٩، ١٩٠-٢٠٠، ٣٧٠ / ٢ / ٩، ابن بقمق: النفحة المسكية: ٢٥٥، المقرئزي: السلوك: ٥٥٨ / ٢ / ٣، ٦٢٧، ٦٣١، ٦٣٥-٦٤٢، ٦٤٦، ٦٥٨، ٦٩٢، ٦٩٨، ٩٨٩-٩٨٧ / ٣ / ٣، ١١٧٤، ١٠٦٣-١١٣٦، ١٣٣٨، ١١٧٤، ٩٦-٩٥ / ١ / ٤، ابن حجر: إنباء الغمر: ٨ / ٧، ١٩٤، ١٩٦، العيني: عقد الجمان (٨١٥-٨٢٤هـ): ٩٦-٩٧، السيف المهند: ٣٢١، ابن قاضي شهبة: تاريخ: ٢٩٣ / ٣، ٢٩٨، ٣٢٤-٣٢٥، ٤٦ / ٤، ٦٨، ٣٠٤، العيني: عقد الجمان (٧٨٤-٨٠١هـ): ٢٥٧-٢٦٠، ٢٩٢-٣٠٤، ابن تغري بردي: النجوم الزاهرة: ٣٢٦ / ١١، ٣٣٠-٣٣٢، ٣٧٧-١٧٤ / ١٢، ١٧٥-١٨٠، ١٨٨، ١٩٢، ١٩٧، ١٩٨، ٢٠٦-٢٠٧، ٢٧١-٢٧٥، ٢٨٥-٢٨٦، ٣٥ / ١٣، ١٢٥-١٣٠، ١٣٧، ١٠٥ / ١٥، ١٠٩، ٢٣٤، الصيرفي: نزهة النفوس: ٢٢٤ / ١-٢٢٩، ٢٢٦-٢٤٠، ٢٤٣-٢٤٤، ٢٥٢-٢٥٥، ٢٨٧-٢٩٠ / ٢، ٢٧١).

(٩٠٨) الظاهرية البيبرسية

انظر مادة (الممالك الظاهرية).

(٩٠٩) الظاهرية الجقمقية

انظر مادة (الممالك الظاهرية).

(٩١٠) الظاهرية الخشقدمية

انظر مادة (الممالك الظاهرية).

(٩١١) ظهير أمير المؤمنين

من الألقاب التي خوطب بها كبار الأمراء من أرباب السيوف كالنائب الكافل ونحوه في المكاتبات الرسمية الموجهة إليهم.

(المصادر: العمري: التعريف: ٨٧، القلقشندي: صبح الأعشى: ٥٩ / ٦، البقلي: التعريف: ٢٣٥).

(٩١٢) ظهير الملوك والسلاطين

من الألقاب التي خوطب بها كبار أرباب السيوف من الأمراء ونواب

السلطنة في مصر ونيابات بلاد الشام
في المكاتبات الرسمية الموجهة إليهم.

(المصادر: العمري: التعريف: ٨٩، ٩١، ابن ناظر
الجيش: تثقيف التعريف: ٨٨-٨٩، ٩٣-٩٧،
القلقشندي: صبح الأعشى: ٥٩/٦، البقلي:
التعريف: ٢٣٥).

(٩١٣) الظهيري

من الألقاب التي خوطب بها كبار

أرباب السيوف من الأمراء ونواب
السلطنة في مصر ونيابات بلاد الشام
في المكاتبات الرسمية الموجهة إليهم،
ويفيد اللقب معنى العون والمساعدة.

(المصادر: العمري: التعريف: ٨٩، ٩١، ابن ناظر
الجيش، تثقيف التعريف: ٨٨-٨٩، ٩٣-٩٧،
القلقشندي: صبح الأعشى: ١٨/٦، البقلي:
التعريف: ٢٣٦).

حرف العين

(٩١٤) العابد / العابدي

من ألقاب الصوفية، وقد خوطب به كبار أرباب السيوف وأرباب الأقلام في المكاتبات الرسمية، ممن وصف بالصلاح منهم، ثم أصبح من ألقاب النائب الكافل نواب السلطنة في النيابات.

(المصادر: ابن ناظر الجيش: تثقيف التعريف: ٩٢، القلقشندي: صبح الأعشى: ١٩/٦، ١٣٠-١٣٧ / ٧ ١٤٠-١٤٤، البقلي: التعريف: ٢٣٧).

(٩١٦) العادلية

من فئات المماليك السلطانية نسبت إلى أستاذها السلطان العادل طومان باي، وهي مجموعة من المماليك الكتابية التي قام هذا السلطان بتخريجها من الطباقي وسمها العادلية سنة ٩٠٦ هـ / ١٥٠٠ م.

(المصادر: ابن اياس: بدائع الزهور: ٤٧٦/٣، ٧/٤، ١٤، ١٨، ٣١١).

(٩١٧) عاقد البنود

من الألقاب التي خوطب بها النائب الكافل في المكاتبات الرسمية الموجهة إليه، ويفيد المعنى العقد بخلاف الحل للبنود وهي الأعلام.

(المصادر: العمري: التعريف: ٨٧، القلقشندي: صبح الأعشى: ٥٩/٦).

(٩١٥) العادل / العادلي

من ألقاب السلطان، وكبار أرباب السيوف كنائب السلطنة في القاهرة والإسكندرية والوجه القبلي ونواب نيابات بلاد الشام، والمعنى يفيد خلاف الجائر.

(المصادر: العمري: التعريف: ٨٦، ٨٩، ٩١، ابن ناظر الجيش: تثقيف التعريف: ٨٨-٨٩، ٩٢-٩٤، ٩٦، القلقشندي: صبح الأعشى: ١٩/٦، ١٣٠-١٣٧ / ٧ ١٤٠-١٤٤، الباشا: الألقاب: ٢٨٨-٢٨٩، البقلي: التعريف: ٢٣٧).

(٩١٨) العالي

من الألقاب الخاصة بأرباب الأقلام، وأطلق أيضاً على كبار الأمراء من

(المصادر: القلقشندي: صبح الأعشى: ٢٠/٦،
البقلي: التعريف: ٢٤٠).

(٩٢١) عامل الباب والشونة

من موظفي الديوان المفرد المخصص
لتوفير رواتب ومخصصات الممالك
السلطانية، حيث يشرف هذا الموظف
على كتابة وضبط ما يصرف من
الشون السلطانية من غلال ونحوها.
(المصادر: الخالدي: المقصد: ١١٣٧).

(٩٢٢) عامل ديوان الجيش

من موظفي ديوان الجيش، مهمته
تنظيم حسابات الديوان.
(المصادر: القلقشندي: صبح الأعشى: ٤٦٦،
البصروي: تاريخ: ١٥٣).

(٩٢٣) العبرة

من المصطلحات الإقطاعية، وتعني
الكلمة "مقدار المساحة"، أطلقت
للدلالة على مقدار ما يكون في حيازة
كل أمير أو مملوك من الأرض.
(المصادر: ابن تغري بردي: النجوم الزاهرة:
٩٣/٨ حاشية ١).

(٩٢٤) العبيد

أطلق مصطلح العبيد في التاريخ

أرباب السيوف كالنائب الكافل ونحوه
في المكاتبات الرسمية الموجهة إليهم،
واللقب نسبة إلى العالم بخلاف الجاهل.

(المصادر: العمري: التعريف: ٨٦، ٨٩، ٩١، ابن
ناظر الجيش: تثقيف التعريف: ٨٨-٨٩، ٩٢-
٩٤، ٩٦، القلقشندي: صبح الأعشى: ١٩/٦،
٢٠، ١٣٠-١٣٧ / ١٤٠-١٤٤، الأسدي:
التيسير والاعتبار: ١٩٧ - الملحق -، البقلي:
التعريف: ٢٣٨).

(٩١٩) العالي

من الألقاب التي خوطب بها الأمراء
من أرباب السيوف وأرباب الأقلام
في المكاتبات الرسمية الموجهة إليهم،
ممن لقب بالمقام والمقر والجناب
والمجلس، واللقب مأخوذ من العلا
بمعنى الشرف، وممن لقب به نائب
السلطنة في القاهرة ونائب الشام.

(المصادر: العمري: التعريف: ٨٧، ٨٩، ابن ناظر
الجيش: تثقيف التعريف: ٨٨، ٨٩، القلقشندي:
صبح الأعشى: ٢٠/٦، ١٣٠-١٣٧ / ١٤٠-
١٤٤، الأسدي: التيسير والاعتبار: ١٩٧ - الملحق
- (الباشا: الألقاب: ٣٩١-٣٩٢، البقلي: التعريف:
٢٣٩-٢٤٠، الوقاد: مصر ١٠٩-١١٠).

(٩٢٠) العامل

من ألقاب الصوفية، وقد خوطب به
الأمراء من أرباب السيوف وأرباب
الأقلام في المكاتبات الرسمية الموجهة
إليهم، ممن وصف بالصلاح منهم.

الإسلامي على ذلك الرقيق الأسود المولود أصلاً من أبوين أسودين وتم بيعه في أسواق الرقيق، وهو يختلف عن المملوك الأبيض الذي ولد من أبوين حرين وجرى عليه الرق لسبب من الأسباب (انظر مادة مملوك)، وقد مثل العبيد السود في عصر المماليك أدنى طبقات المجتمع العسكري، فلم يكن لهم حظ الانخراط في الجيش إلا عن طريقين الأول: الالتحاق بطبقة الطواشية الخصيان خدام القلعة والبيوت السلطانية والمشرفين على المماليك السلطانية، (انظر مواد: طواشية، مقدم المماليك السلطانية) والثاني: الالتحاق بخدمة الأمراء (الغلمان)، غير أن مساهمتهم ضمن الفئات العسكرية المقاتلة ظهرت مع اهتمام سلاطين دولة المماليك الثانية بالسلاح الناري، من خلال استحداث فرق جديدة من غير المماليك لحمل هذا السلاح مثل فرقة العبيد رماة البندق الرصاص أو العبيد النفطية (انظر هذه المادة) في عهد الناصر محمد بن قايثباي، وفرقة الطبقة الخامسة في عهد السلطان قانصوه الغوري (انظر هذه المادة)، وظل اسم العبيد السود مرتبطاً بمدافع البارود والمواد النفطية

وبنادق الرصاص في مصر وقلاع النيابات الشامية حتى نهاية العصر المملوكي.

أما عن أصول العبيد في المجتمع العسكري المملوكي فتعود إلى أربعة أجناس هي (الروم، الأحباش، الهنود، التكرور).

(المصادر: انظر حواشي المواد التالية في هذا المعجم (رماة البندق الرصاص، الطبقة الخامسة، الطواشية، مقدم المماليك السلطانية).

(٩٢٥) العبيد البارودية

انظر مادة (البارودية).

(٩٢٦) العبيد الرماة

انظر مادة (العبيد النفطية).

(٩٢٧) العبيد السود

من العناصر البشرية التي دخلت الجيش المملوكي من أصول رومية وحبشية وتكرورية عن طريق الشراء والإهداء، ومن ابرز فئاتهم الطواشية الخصيان (خدام القلعة) والمشرفين على المماليك السلطانية، وفرقة العبيد النفطية في أواخر دولة المماليك.

(المصادر: ابن تغري بردي: النجوم الزاهرة: ١٥/١٥، ٢٣٢، ٤٣٨، ٤٦٥، ٥١٨-٥١٩، ٢١٧/١٦، ٢٩٢، ٣١٢، ٣١٨، السخاوي: الضوء

اللامع: ٣/٨١-٨٢، ٨٥، ٢٤٦، ٢٩٤، ٣٢٢، ٣٤٠-٣٤١/٤، ١٧٥-١٧٦/٦، ٢٣٤، ٢٣٦، ٢٣٤، ١٠، ٢٠٨/١، ابن إياس: بدائع الزهور: ١/٢/٨٤٢، ٨٥/٢، ١٣٣، ١٥٣، ١٧٧، ٢٣٥، ٢٤٤، ٢٥٧، ٣١٣، ٣٣٨، ٣٥٩، ٤٦٠، ٤٦٣، ١٠٥، ٣٨١، ٤٢٢، ٤٢٥، ٤/٨٤، ١٦٦، ٢٤٥).

التي تتم خلال تخريج المالك من الطباقي التي كانوا يتعلمون فيها. (المصادر: العريني: المالك: ١٢٣).

(٩٣٠) عتالي الزردخاناه

من موظفي السلاح (السلاح خاناه أو الزردخاناه) مكلفون بنقل وتحميل محتويات الخزائن من الأسلحة ومتابعة ترتيبها وضمان سهولة الوصول إليها، وفي حال صناعة نوع جديد من السلاح يقوم هؤلاء العتالون بحمله على رؤوسهم والدوران به في القلعة في يوم مشهود.

(المصادر: ابن إياس: بدائع الزهور: ١٠/٥، ماجد: نظم: ١/١٦٧).

(٩٣١) العتيق

الاسم الذي أطلق على المملوك بعد تخرجه من الطباقي وتحريره من الرق وحصوله على العتاقة التي تفيد أنه أصبح حراً.

(المصادر: ابن إياس: بدائع الزهور: ١/١٥١، ٢١٩، السخاوي: الضوء اللامع: ٣/٢٨٦، ماجد: نظم المالك: ١/١٦).

(٩٣٢) العثماني

مصطلح أطلق على العديد من الأمراء

(٩٢٨) العبيد النفطية

أول فرقة في الجيش المملوكي من حملة البنادق، وتسمى أيضاً رماة البندق الرصاص أو العبيد الرماة، أسسها السلطان الناصر محمد بن قايثباي سنة ٩٠٢هـ / ١٤٩١م، لمواكبة استخدام السلاح الناري الذي شاع استخدامه في العالم آنذاك، استخدمت هذا الفرقة في بعض الصراعات الداخلية على السلطة، وشاركت في حروب الممالك الأخيرة مع العثمانيين بين عامي ٩٢٢-٩٢٣هـ / ١٥١٦-١٥١٧م).

(المصادر: ابن إياس: بدائع الزهور: ٣/٢٤٣، ٣٨٣، ٣٨٧، ٤٠٧، ٤٦٤، ٤/٣٤-٣٥، ١٠٢، ١٠٣، ١٢١، ١٣٤، ١٣٨، ١٤٦، ١٥٥، ٣٠٨-٣١١، ٣/١٠٣، ١١٨، ١٢١، ١٣١، ١٣٤، ١٤٦، ١٥٥، ابن الحمصي: حوادث الزمان: ٢/١٧٣، ابن طولون: مفاكهة الخلان: ١/٢٦٠، الخادم: السلاح الناري: ١٠٨-١٠٩).

(٩٢٩) العتاقة

وهي إجازة يعتق المملوك الكتابي تمنح له من قبل السلطان، كإحدى الإجراءات

والمماليك الذين جلبهم تاجر المماليك المعروف الخواج عثمان بن مسافر (ت ٨٧٣هـ / ١٤٦٨م).

(المصادر: الصقاعي: ذيل وفيات الأعيان: ٥٧، الصفدي: أعيان العصر: ٧١/٢، الوافي بالوفيات: ٢٤٨/١٠، الحنبلي: شذرات الذهب: ١٦/٩، ابن حجر: الدرر الكامنة: ٢٩٦/١، الذيل على الدرر الكامنة: ٣٠، ابن قاضي شهاب: تاريخ: ٧٣/٣، ٢٨/٤، العيني: عقد الجمان (٧٨٤-٨٠١هـ): ٤٦٠، ابن تغري بردي: النجوم الزاهرة: ١١/١٦٤، ١٨٠، ١٨٢، ٢٢٣، ٢٤٦، ٢٨٤، ١٢/٨، اللطفي: نزهة الأساطين: ١١٥، العصامي: سمط النجوم العوالي: ٣٠/٤).

(٩٣٣) العثمانية

من العناصر البشرية الوافدة إلى دولة المماليك الثانية، وهم جماعة من أفراد الجيش العثماني جاءوا مع المماليك في حملتهم على العثمانيين سنة ٨٩٤هـ / ١٤٨٨م، ودخلوا الجيش المملوكي طوعاً، وشاركت كعناصر بحرية ضمن عسكر الطبقة الخامسة أيام السلطان الغوري.

(المصادر: ابن إياس: بدائع الزهور: ٢٦١/٣، ٣٦٥-٣٦٧، ٤٥٨٧، ١١٥/٥، ٢٠٣، طرخان: النظم الإقطاعية: ١٥٠-١٥١، ٤٩٨، ومصر: ١٧١).

(٩٣٤) العثمانية البحارة

انظر مادة (العثمانية).

(٩٣٥) عدة الملوك والسلاطين

من الألقاب التي خوطب بها صفار أرباب السيوف من أمراء العشرات كولاة الوجهين القبلي والبحري بمصر في المكاتبات الرسمية الموجهة إليهم.

(المصادر: ابن ناظر الجيش: تثقيف التعريف: ١١٢، القلقشندي: صبح الأعشى: ٥٩/٦، البقلي: التعريف: ٢٤٢).

(٩٣٦) العرادة

من آلات الحصار، حجمها اصغر من المنجنيق تستخدم لرمي الحجارة لمسافات بعيدة واستخدمت بشكل خاص في الدفاع عن القلاع وذلك لتمكنها من قذف الحجارة إلى مسافات عالية وبعيدة تتجاوز أسوار القلعة.

(المصادر: هندي: الأسلحة: ٢٠٥-٢٠٧، وانظر: الخفاجي: شفاء الغليل: ٢١٦، العباسي: آثار الأول: ١٩٦، زكي: الجيش المصري: ٢٢/٢، زكي: السلاح في الإسلام: ٤٠، العدوي: الأساطيل: ١٦٢-١٦٦، البقلي: التعريف: ٢٤٢، دهمان: معجم الألفاظ: ١١٨).

(٩٣٧) العربان

من العناصر البشرية المحلية التي ساندت الجيش المملوكي في بلاد الشام في الحملات العسكرية وحماية أطراف السلطنة ضد غارات أعداء المماليك.

(المصادر: المقرئزي: السلوك: ١/٤ / ١٢١، ابن
إياس: بدائع الزهور: ٣/٣٢، ٣٦، ٥٤، ٢٥٠،
٢٥٣، ٤٥٧، ٤/٢٨٦، ٥/٩٠، ابن الحمصي:
حوادث الزمان: ١/٢٤٣، ٢/١٧٣، طرخان:
مصر: ٨٢، ٨٤).

(٩٣٩) العربان الركابة

أطلق المصطلح على العربان الذين
شاركوا في الجيش المملوكي، وكان
يركبون على الخيل، تمييزاً لهم عن
العربان النجابة الذين يركبون النجب.
(المصادر: زكي: الجيش المصري ١١/٢، ماجد:
نظم: ١/١٥١).

(٩٤٠) عربان الطاعة

مصطلح أطلق عموماً على القبائل
العربية التي ساندت جيوش المماليك
في بلاد الشام ومصر، خاصة آل مهنا
وآل فضل وآل مرا، تمييزاً لهم عن
العربان الذين قاموا بالثورات ضد
الحكم المملوكي، وقد حظي زعماء
هذه القبائل بمكاتبات رسمية جليلة
من السلطان المملوكي فضلاً عن
الإقطاعات والامتيازات الأخرى التي
حصلوا عليها.

(المصادر: القلقشندي: صبح الأعشى: ٧/٢٢٥،
المقرئزي: السلوك: ٤/٢/٨٠٦، ٤/٣/١١٢٨، ابن
تغري بردي: النجوم الزاهرة: ١٤/٣٣١،
الصيرفي: نزهة النفوس: ١/٩٩، ٣/١٦٣،

من الصليبيين والتتار والعثمانيين،
وإخضاع القبائل التركمانية الأخرى
التي كانت على عداوة مع الدولة
المملوكية وقامت بغارات مستمرة على
أطراف الدولة، إضافة إلى تقديم خيول
البريد والجمال والغلال والمحاصيل،
وذلك مقابل إقطاعات وامتيازات
منحت لهم من قبل السلطان
المملوكي، ومن أشهر هؤلاء العربان
آل فضل وآل مرا وآل مهنا.

(المصادر: العمري: مسالك: ٢٧، العسقلاني:
الفضل المأثور: ٨٠، التلمساني: أنموذج القتال:
١٠٥، ابن الفرات: تاريخ: ٦/٧، ٣٠-٣١، ٤٦،
المقرئزي: المواعظ والاعتبار: ٢/٢١٥، السلوك:
١/٤ / ١٢٧، ٢٨٤، ٤٠١، ابن تغري بردي:
النجوم الزاهرة: ٧/١٦٥، ١٢/٢٠١، ٢٣٠،
٢٥١، ١٣/١٤٣، ٢٠٦، ١٤/٤٧-٤٨، ٧٢،
٣٣٢-٣٣١، ١٥/١٤-١٥، ٢٢-٢٣، ٢٥، ٢٥٨،
الصيرفي: نزهة النفوس: ٢/٧٣، ٣/٢٦٤-٢٦٣،
ابن إياس: بدائع الزهور: ٣/٢٥٣، ابن
الحمصي: حوادث الزمان: ١/٢٤٣، بولياك:
الإقطاعية: ٢٨، زكي: الجيش المصري ١١/٢،
طرخان: النظم الإقطاعية: ١٥٧-١٥٨، ١٩٨-
١٩٩، الحيارى: الإمارة الطائفة: ٩٠-٩٤).

(٩٣٨) عربان جبل نابلس

من القبائل العربية التي أطلق عليها
العشير في بلاد الشام (انظر هذه
المادة)، حيث شاركت في الجيش
المملوكي زمن السلطان قايتباي.

السخاوي: الضوء اللامع: ٢٧٢/٣، البقلي:
التعريف: ٢٤٣).

(٩٤١) العربان النجّابة

أطلق المصطلح على العربان الذين شاركوا في الجيش المملوكي، وكان يركبون على النجب.

(المصادر: زكي: الجيش المصري ١١/٢، ماجد:
نظم: ١٥١/١).

(٩٤٢) عرض العسكر/ العرض العسكري

من أهم التنظيمات العسكرية المملوكية التي تم من خلالها استعراض الجيش قبل خروجه إلى القتال، والتي حرص عليها المماليك للتأكد من جاهزية العسكر المشارك في القتال بكافة فئاته من جهة، وإظهاراً لرسوم الدولة وأبهتها من سلاح ولباس وتنظيم من جهة أخرى، ويشرف نقيب الجيش على العرض (انظر مادة: نقيب الجيش)، بعد ان يقوم من خلال أعوانه بتبليغ الأمراء والمماليك بموعد العرض.

وجرت العادة ان يتم العرض في ميدان القلعة الفسيح بالقاهرة، ويبدأ العرض برفع راية السلطان التي تسمى الجاليش (انظر هذه المادة) على الطبلخاناه

السلطانية قبل خروج الجيش بأربعين يوماً، ويتخلل العرض توزيع نفقة الحرب على المشاركين في القتال (انظر مادة: نفقة الحرب)، وعزف الموسيقى العسكرية (الطبلخاناه) بكافة آلاتها من طبول وكوسات (انظر هذه المادة)، ويركب السلطان أثناء العرض على فرسه وفي يده الطبر، ويتحرك الجيش أمامه باللباس العسكري ومختلف الأسلحة الفردية والجماعية الثقيلة على عربات تحمل آلات الحصار من منجنيقات ونحوها، ويتم استعراض الجيش على شكل أطلاب (انظر مادة: طلب)، ويخرج طلب السلطان في البداية، ثم يتبعه باقي الأطلاب الخاصة بالأمراء ومماليكهم حتى يصل إلى الريدانية، وعادة ما يشمل العرض على الخيول والهجن المزركشة والمزينة بالملابس والسروج والتخوت، إضافة إلى عرض الخزائن والطبول، وأعداد كبيرة من الخيول، ويشترك في العرض الطواشية من الخدم، وموظفي خزائن السلاح، والبنائين والحجارين والنجارين والطبالين والزمارين، والفقهاء وموظفي الدولة، والقراء والوعاظ والمؤذنين بينما يصطف العامة من الناس على جانبي الطرق لمشاهدة هذا العرض.

(المصادر: القلقشندي: صبح الأعشى: ٢١/٢، ٦١/٤، المقرئزي: المواعظ والاعتبار: ٢٢٣/٢، ابن اياس: بدائع الزهور: ١٤٥/٢، ٣٧٦، ٣٢٦/٤، ٤٤٦، ١٩/٥، ٣٧-٣٣، ٤٠-٤١، ١٧٦، ماجد: نظم: ١٥٩/١-١٦١، طرخان: نظم ٦٨، العمائرة: الجيش في العصر المملوكي: ١٩٦-٢٠٠).

(٩٤٣) العرقية

وهي غطاء للرأس لبسه السلطان وكبار الأمراء في الجيش المملوكي، كانت على شاكلة طاقية أو كلوتة مصنوعة من القطن، كانت توضع على الرأس مباشرة ليأتي فوقها العمامة.

(المصادر: دوزي: المعجم المفصل: ٢٤٤، وانظر: الصيرفي: نزهة النفوس: ٢٨٤/١ حاشية ١).

(٩٤٤) عز الإسلام والمسلمين

من الألقاب التي خوطب بها كبار الأمراء من أرباب السيوف كقائد السلطنة في القاهرة والإسكندرية والوجه القبلي ونواب نيابات بلاد الشام في المكاتبات الرسمية الموجهة إليهم.

(المصادر: العمري: التعريف: ٨٩، ابن ناظر الجيش: تثقيف التعريف: ٨٩، ٩٤-٩٧، القلقشندي: صبح الأعشى: ١٠٣، ٥٩/٦، الباشا: الألقاب: ٤٠١، ٣٠٥، البقلي: التعريف: ٢٤٣-٢٤٤).

(٩٤٥) عز الدين

من ألقاب الأمراء والجنود عند المماليك، أطلق على من تسمى باسم أيذمر ويذمر، كما يعد من ألقاب فئة الطواشية "خدام القلعة"، وأطلق على من تسمى منهم باسم دينار.

(المصادر: القلقشندي: صبح الأعشى: ٥٨٨/٤٨٨).

(٩٤٦) العزي

من الألقاب الملحقة بباء النسب لبعض الأمراء والجنود ممن لقب بعز الدين. (المصادر: القلقشندي: صبح الأعشى: ٥٠٤/٥٠٤).

(٩٤٧) العساكر السلطانية

مصطلح يشير أحياناً إلى الجيش المملوكي المنطلق من مصر لاحتوائه على المماليك السلطانية، وأحياناً أخرى يشير إلى المماليك السلطانية بشكل خاص، انظر مادتي (الجيش المصري، المماليك السلطانية).

(٩٤٨) عساكر الشام

انظر مادة (جيش الشام).

(٩٤٩) العسكر الملقق

أطلق هذا المصطلح على عسكر الطبقة الخامسة التي أنشأها السلطان قانصوه الغوري بين عامي (٩١١-٩١٦ هـ / ١٥٠٥-١٥١٠)، وسبب التسمية تعود إلى ان هذا العسكر ضم عناصر بشرية غير متجانسة من أولاد الناس والتركمان والاعاجم والحرفيين. (المصادر: ابن إياس: بدائع الزهور: ٨٤/٤).

(٩٥٠) العشاري / العشري

جمعها عشاريات، وهي من السفن الحربية الصغيرة التي شاع استخدامها في البحرين المتوسط والأحمر ونهر النيل لأغراض كثيرة منها نقل الجنود والأسلحة من الشاطئ إلى عرض البحر، حيث تقف السفن الحربية الكبيرة التي لا تستطيع الاقتراب من الشاطئ، وقد شاع استخدام هذا النوع في العصر الفاطمي في الاحتفالات النهرية، وفي العصر المملوكي شاع إطلاق لفظة حراقة على هذا النوع من السفن.

(المصادر: النويري: الإلمام: ٢٢٣/٢-٢٣٥، سعاد ماهر: البحرية: ٣٥٦-٣٥٧، زكي: السلاح في الإسلام: ٤١-٤٢، النخيلي: السفن: ٩٥-١٠١، إبراهيم سعيد: البحرية: ١١٣-١١٤، ٢٣١، البقلي: التعريف: ٢٤٥).

(٩٥١) العشير

مصطلح أطلق على الدروز وبدو الشام في فترة المماليك، حيث ساهموا في جيش المماليك على شكل مشاة تتقدم القوة الرئيسية في الجيش، كما ساهموا في حماية أطراف السلطنة المملوكية في بلاد الشام مقابل إقطاعات وامتيازات حصلوا عليها من الدولة.

(المصادر: ابن شداد: تاريخ الملك الظاهر: ١٣٥-١٣٦، العسقلاني: الفضل الماثور: ٨٠، المقرئ: السلوك: ٥٨٥/٣/٢، ١/٤، ١٢١، ١٢٧، ابن تغري بردي: النجوم الزاهرة: ٣٦/١٠، ٢٠١/١٢، ٢٣٠، ٢٥١، ٢٨٣، ٢٠٦/١٣، ٢٣-٢٢، ١٥-١٤/١٥، ٢٨٧، ٧٢، ٤٨-٤٧/١٤، الصيرفي: إنباء الهصر: ٥٤، ٦٧، ابن شداد: تاريخ الملك الظاهر: ١٣٥-١٣٦، الظاهري: نيل الأمل: ٢٢/٥، ابن إياس: بدائع الزهور: ٣٢/٣، ٣٦، ٥٤، ٢٥٠، ٤٥٧، ٤٤٨/٤، ٤٥٨، ٩/٥، ٢٢، ابن الحمصي: حوادث الزمان: ١٠٧/٢، طرخان: النظم الإقطاعية: ٤٩٨).

(٩٥٢) العصا

من أسلحة الفارس الهجومية، وهي من الخشب تفيد في القتال على نحو ما تفيد الدبوس المصنوع من الحديد (انظر مادتي: الدبوس، اللبخة).

(المصادر: أبو عبيد: السلاح: ٣٤، الطرسوسي: تبصرة: ١٥، العمري: التعريف: ٢٠١-٢٠٢، القلقشندي: صبح الأعشى: ١٤٢/٢، زكي: الجيش المصري: ٤٧/٢).

(٩٥٣) العصابة

جمعها عصابات، ومعناها الأعلام، وتسمى العصابة السلطانية وهي راية عظيمة من حرير أصفر مطرزة بالذهب، عليها ألقاب السلطان واسمه، يتم رفعها في مواكب السلطان المختلفة، كما ترفع عند الخروج للقتال ويستمر رفعها أثناء القتال وحتى العودة منه.

(المصادر: القلقشندي: صبح الأعشى: ٨/٤، المقرئزي: السلوك: ١/١/١٢٤ حاشية ١، ٦٩٣/٣/١ حاشية ٢، المواعظ والاعتبار: ٢٠١/٢، ابن تغري بردي: النجوم الزاهرة: ٢٦٠-٢٦١ حاشية ٣، ٦١/٩، ٣٦٩/١١، ٨٣/١٢، المنهل الصافي: ٢٤٨/٨ حاشية ٢، ابن اياس: بدائع الزهور: ١/١/٣٩٢، ٤٢١، البقلي: التعريف: ٢٤٥-٢٤٦، حلاق وصباغ: المعجم الجامع: ١٥٤).

(٩٥٤) العضد / العضدي

من الألقاب التي خوطب بها الأمراء من أرباب السيوف في المكاتبات الرسمية الموجهة إليهم، ويفيد اللقب معنى المفيد والمساعد.

(المصادر: القلقشندي: صبح الأعشى: ٢٠/٦، ١٣٠-١٣٧/٧ ١٤٠-١٤٤، البقلي: التعريف: ٢٤٦).

(٩٥٥) عضد أمير المؤمنين

من الألقاب التي خوطب بها كبار الأمراء من أرباب السيوف كنائب السلطنة في القاهرة ونائب الشام في المكاتبات الرسمية الموجهة إليهم.

(المصادر: العمري: التعريف: ٨٩، ابن ناظر الجيش: تثقيف التعريف: ٨٨، ٩٣، القلقشندي: صبح الأعشى: ٦٠/٦، الباشا: الألقاب: ٤٠٤، البقلي: التعريف: ٢٤٦).

(٩٥٦) عضد الملوك والسلاطين

من الألقاب التي خوطب بها متوسطو الرتب من أرباب السيوف والكُشاف في المكاتبات الرسمية الموجهة إليهم.

(المصادر: ابن ناظر الجيش: تثقيف التعريف: ١١١، القلقشندي: صبح الأعشى: ٦٠/٦، الباشا: الألقاب: ٤٠٤، البقلي: التعريف: ٢٤٦).

(٩٥٧) علاء الإسلام والمسلمين

من الألقاب التي خوطب بها كبار الأمراء من أرباب السيوف في المكاتبات الرسمية الموجهة إليهم.

(المصادر: القلقشندي: صبح الأعشى: ٦١/٦، البقلي: التعريف: ٢٥٣).

(٩٥٨) علاء الدين

من ألقاب الأمراء والجنود عند

المماليك، أطلق على من تسمى باسم علي، طيُّغا، الطنبُّغا، قرابُّغا، أيدكين. (المصادر: القلقشندي: صبح الأعشى: ٤٨٨/٥، الباشا: الألقاب: ٤٠٥).

(٩٥٩) العلانية

من فئات مماليك الأمراء، تنسب لأستاذها الأمير علاء الدين أوق سنقر الساقي العادلي (ت ٦٧٤هـ / ١٢٧٥م). (المصادر: ابن تغري بردي: النجوم الزاهرة: ٣٢٦/٧، العريني: المماليك: ١٣١).

(٩٦٠) العلم

جمعها أعلام، وتطلق بشكل عام على الرايات بكافة أحجامها وألوانها. (المصادر: القلقشندي: صبح الأعشى: ٨/٤).

(٩٦١) علم الأعلام

من الألقاب التي خوطب بها العلماء والصلحاء من أرباب الأقلام وأرباب السيوف أيضاً في المكاتبات الرسمية الموجهة إليهم. (المصادر: القلقشندي: صبح الأعشى: ٦٠/٦، البقلي: التعريف: ٢٤٩).

(٩٦٢) العلم دار

مصطلح مركب من لفظين الأول

عربي 'العلم' والثاني فارسي 'دار' بمعنى ممسك أو حامل، وعليه فقد أطلق اللقب على من يحمل العلم مع السلطان في المواكب، أو حمل الجاليش (الشاليش) أمام الجيش.

(المصادر: القلقشندي: صبح الأعشى: ٤٦٣/٥، ماجد: نظم: ١٧٨/١، التونجي: المعجم الفارسي العربي: ٢١١، البقلي: التعريف: ٢٤٩، حلاق وصباغ: المعجم الجامع: ١٥٦، دهمان: معجم الألفاظ: ١١٤).

(٩٦٣) علم الدولة

من الألقاب التي خوطب بها أرباب السيوف من الأمراء والوزراء في المكاتبات الرسمية الموجهة إليهم. (المصادر: القلقشندي: صبح الأعشى: ٦٠/٦، البقلي: التعريف: ٢٤٩).

(٩٦٤) علم الدين

من ألقاب الأمراء والجنود عند المماليك، أطلق على من تسمى باسم سنجر. (المصادر: القلقشندي: صبح الأعشى: ٤٨٨/٥، الباشا: الألقاب: ٤٠٦).

(٩٦٥) العليقة

وحدة قياس لكمية الأعلاف التي كانت تمنح لأفراد الجيش، وهي تعادل ٢٥-١ من الإردب.

(المصادر: ابن إياس: بدائع الزهور: ٣٦٩/٤، ابن تغري بردي: النجوم الزاهرة: ١١/٢٦١، ١٦/١٠٠، الصيرفي: إنباء الهصر: ٣٦، نزهة النفوس: ١٨٨/١، (Ayalon The System: p 261-262).

(٩٦٦) عماد الأمة

من الألقاب التي خوطب بها أرباب السيوف من الأمراء والنواب كقائب حلب في المكاتب الرسمية الموجهة إليهم.

(المصادر: القلقشندي: صبح الأعشى: ١٣٦/٦، البقلي: التعريف: ٢٥٠).

(٩٦٩) عماد الملة

من الألقاب التي خوطب بها أرباب السيوف من الأمراء والوزراء والنواب كقائب السلطنة في القاهرة والإسكندرية، ونواب الشام كقائب دمشق وطرابلس وحمّة وصفد وسيس في المكاتب الرسمية الموجهة إليهم.

(المصادر: ابن ناظر الجيش: تثقيف التعريف: ٨٨-٨٩، ٩٣-٩٤، ٩٦، القلقشندي: صبح الأعشى: ٦٠/٦، الباشا: الألقاب: ٤٠٦، البقلي: التعريف: ٢٥٢).

(٩٦٧) عماد الدولة

من الألقاب التي خوطب بها أرباب السيوف من الأمراء والوزراء في المكاتب الرسمية الموجهة إليهم.

(المصادر: العمري: التعريف: ٩١، القلقشندي: صبح الأعشى: ٦٠/٦، البقلي: التعريف: ٢٥٠).

(٩٧٠) عماد المملكة

من الألقاب التي خوطب بها أرباب السيوف من الأمراء والوزراء وبعض النواب كقائب غزة والوجه القبلي بمصر في المكاتب الرسمية الموجهة إليهم.

(المصادر: ابن ناظر الجيش: تثقيف التعريف: ٩٥، ٩٦، القلقشندي: صبح الأعشى: ٦٠/٦، الباشا: الألقاب: ٤٠٦، البقلي: التعريف: ٢٥٠).

(٩٦٨) عماد العرب

من الألقاب التي خوطب بها كبار أرباب السيوف من أمراء العربان الموالين للسلطنة المملوكية كأمر آل فضل وغيرهم في المكاتب الرسمية الموجهة إليهم.

(المصادر: القلقشندي: صبح الأعشى: ٦٠/٦، الباشا: الألقاب: ٤٠٦، البقلي: التعريف: ٢٥٠).

(٩٧١) العمارة

مصطلح أطلق في مصادر العصور الوسطى للدلالة على الأسطول المكون من عدد من السفن المختلفة، كما يأتي اللفظ للدلالة على عمليات بناء السفن التي كانت تتم في دور

الصناعة في سواحل مصر وبلاد الشام
في مختلف الفترات.

(المصادر: ابن شاهين: زبدة: ١٣٩-١٤٢،
النخيلي: السفن: ١٠٢-١٠٣).

الدبوس، ويقتصر على المقبض
الحديدي فقط، ويسمى أيضاً اللت
(انظر مادة: الدبوس).

(٩٧٥) العنان

جمعها أعنة، وهو من أجزاء اللجام،
يمسك به الفارس للتحكم بالفرس
وضبط حركاتها.

(المصادر: العيني: عقد الجمان: ٢٢/٤ حاشية
١، نبيل عبد العزيز: الخيل ورياضتها: ٨١-٨٢).

(٩٧٦) العوج

نوع من الكلوتات (أغطية الرأس)،
انتشرت بين الأمراء المماليك منذ عهد
السلطان برقوق، كان يلف حولها
منديل على شكل إنتفاخات.

(المصادر: ماير: الملابس الملوكية: ٥٤).

(٩٧٧) عون الأمة

من الألقاب التي خوطب بها كبار
أرباب السيوف كنائب الشام والنائب
الكافل ونحوهم في المكاتبات الرسمية
الموجهة إليهم.

(المصادر: العمري: التعريف: ٨٧، ٨٩، ٩١،
القلقشندي: صبح الأعشى: ١٣٠/٦-١٣٧،
١٤٠/٧-١٤٤، البقلي: التعريف: ٢٥٢).

(٩٧٢) العمامة

من البسة الرأس الخاصة بأرباب
الأقلام، ولبسها بعض الأمراء، وهي
عبارة عن قطعة من القماش تلف عدة
لفات حول الطاقية أو الكلوتة.

(المصادر: القلقشندي: صبح الأعشى: ٤٠/٤،
دوزي: المعجم المفصل: ٢٥٠-٢٥٤، العريني:
الممالك: ٥٧).

(٩٧٣) عمدة الملوك والسلاطين

من الألقاب التي خوطب بها أرباب
السيوف كأمرء الطبلخانات من ولاية
الوجهين القبلي والبحري في مصر في
المكاتبات الرسمية الموجهة إليهم.

(المصادر: ابن ناظر الجيش: تثقيف التعريف:
١١٢، القلقشندي: صبح الأعشى: ٦١/٦،
البقلي: التعريف: ٢٥٢).

(٩٧٤) العمود

من أسلحة الفارس الهجومية، وهي
من الحديد يفيد في القتال على نحو ما
تفيد الدبوس إلا أنها خالية من الرمانة
أو الكتلة الحديدية التي تأتي في مقدمة

(٩٧٨) عون جيوش الموحدين

من الألقاب التي خوطب بها السلاطين وكبار أرباب السيوف في المكاتبات الرسمية الموجهة إليهم.

(المصادر: القلقشندي: صبح الأعشى: ٦١/٦، البقلي: التعريف: ٢٥٢).

(٩٧٩) عون العساكر

من الألقاب التي خوطب بها ناظر الجيش ونحوه في المكاتبات الرسمية، ويفيد اللقب معنى الظهير والمعاون.

(المصادر: القلقشندي: صبح الأعشى: ٦١/٦، البقلي: التعريف: ٢٥٢).

(٩٨٠) عون الملة

من الألقاب التي خوطب بها كبار أرباب السيوف كنائب الشام والنائب الكافل ونحوهم في المكاتبات الرسمية الموجهة إليهم.

(المصادر: القلقشندي: صبح الأعشى: ١٣٤/٦، البقلي: التعريف: ٢٥٢).

(٩٨١) العوني

من الألقاب التي خوطب بها كبار أرباب السيوف كنواب السلطنة في مصر ونيابات بلاد الشام في المكاتبات الرسمية الموجهة إليهم، ويفيد اللقب معنى العون والظهير.

(المصادر: العمري: التعريف: ٨٧، ٨٩، ٩١، ابن ناظر الجيش: تثقيف التعريف: ٨٨-٨٩، ٩٢، ٩٤-٩٧، القلقشندي: صبح الأعشى: ٢١/٦، البقلي: التعريف: ٢٥٢).

(٩٨٢) عين السلطنة

من الألقاب التي خوطب بها كبار أرباب السيوف من النواب ونحوهم في المكاتبات الرسمية الموجهة إليهم.

(المصادر: القلقشندي: صبح الأعشى: ١٣٠/٦-١٣٧، ١٤٠/٧-١٤٤، البقلي: التعريف: ٢٥٣).

(٩٨٣) عين مقدمي الألوف

من ألقاب كبار الأمراء من أرباب السيوف المقدمين أصحاب الرتب العليا في الجيش، ورد اللقب منقوشاً على العديد من الأواني والمنشآت المملوكية، ويبدو ان إطلاق اللقب يدل على تفرد صاحبه على غيره من أقرانه من مقدمي الألوف لسبب ما.

(المصادر: الباشا: الألقاب: ٤١١، والفنون: ٧٩١/٢-٧٩٥).

(٩٨٤) عين المقدمين

من ألقاب كبار الأمراء من أرباب السيوف المقدمين أصحاب الرتب العليا في الجيش، انظر مادة (عين مقدمي الألوف).

حرف الفين

الغوري تصنيع هذا السلاح واستخدامه في أواخر العهد المملوكي.

(المصادر: ابن إياس: بدائع الزهور: ٢٦٧/٤، ماير: الملابس المملوكية: ٨٥، زكي: السلاح في الإسلام: ٤٢، الخطيب: معجم المصطلحات: ٣٣٠، حلاق وصباغ: المعجم الجامع: ١٥٨).

(٩٨٨) الغراب

جمعها أغربة وغربان، وهي من السفن الحربية التي شاع استخدامها في مياه البحر المتوسط في العصور الوسطى كفرع من الشواني (انظر مادة: شيني)، وسبب التسمية تعود إلى مقدمة السفينة التي تشبه رأس الغراب، وفي العصر المملوكي شكل هذا النوع من السفن الحربية جزءاً هاماً من قطع الأسطول الحربي، حيث كان من مهامها العسكرية الإضافية القيام بعمليات الاستطلاع والتجسس.

(المصادر: الخفاجي: شفاء الغليل: ٢١٧، النويري: الإلمام: ٢٣٣/٢-٢٣٥، المقرئزي: السلوك: ١٢٩/٢/٣، ١٤٩، ١٦٧/٢/٤، ٦٩٠، الصيرفي: نزهة النفوس: ٧٦/٣، ٢٠٠، ابن

(٩٨٥) الفازي

من الألقاب التي خوطب بها أرباب السيوف كأمراء الطبلخانات والعشرات من ولاية الوجهين القبلي والبحري في مصر في المكاتب الرسمية الموجهة إليهم.

(المصادر: ابن ناظر الجيش: تثقيف التعريف: ١١٢، القلقشندي: صبح الأعشى: ٢١/٦، البقلي: التعريف: ٢٥٤).

(٩٨٦) الفاشية

وهي السرج أو الغطاء الذي يوضع على ظهر الفرس فوق البرذعة.

(المصادر: القلقشندي: صبح الأعشى: ٧/٤، ٤٦، ٤٧، المقرئزي: السلوك: ٢/٢/٢٤٥ حاشية ١، ماجد: نظم: ١٦٥/١، البقلي: التعريف: ٢٥٤).

(٩٨٧) الفدارة

سلاح على شكل قضيب قوي من الصلب، يكفي لقطع احد أطراف الإنسان، وقد منع السلطان قانصوه

(المصادر: القلقشندي: صبح الأعشى: ٤٧١/٥،
المقريني: السلوك: ١/٢/٤٤٠ حاشية ٢، البقلي:
التعريف: ٢٥٥-٢٥٦، نبيل عبد العزيز: الخيل
ورياضتها: ١٢٢-١٢٣).

(٩٩١) غلمان الركاب خاناه

من فئات العاملين في الركاب خاناه
لخدمة هذا البيت من البيوت
السلطانية والمخصص لأدوات الخيول
واحتياجاتها المختلفة (انظر مادتي:
الغلام، الركاب خاناه).

(٩٩٢) غلمان الزرد خاناه

من فئات العاملين في خزائن السلاح
(السلاح خاناه أو الزرد خاناه)، تولى
بعضهم خدمة هذه الخزائن من حيث
النظافة والترتيب وخدمة العاملين
فيها.

(المصادر: القلقشندي: صبح الأعشى: ١٢/٤،
ابن إياس: بدائع الزهور: ٣٥/٥).

(٩٩٣) غلمان السلاح خاناه

انظر مادة (غلمان الزرد خاناه).

(٩٩٤) الغلمان السلطانية

من فئة الغلمان، ورد ذكرهم ضمن
جيش مملكة الكرك مع أجناد الحلقة

شاهين: زبدة: ١٤٢، ابن تغري بردي: النجوم
الزاهرة: ٢٦٨/١٤، ٢٧٥-٢٧٦، ابن إياس:
بدائع الزهور: ١/٢/٤٤، ٢/٩٨، ٤/١٤٢،
٣٦٥، سعاد ماهر: البحرية: ٣٥٩-٣٦٠، زكي:
السلاح في الإسلام: ٤٢، العدوي: الأساطيل:
١٥٣، النخيلي: السفن: ١٠٤-١١٢، إبراهيم
سعيد: البحرية: ٢٣٢-٢٣٣، عاشور: مصر
والشام: ٣١٢).

(٩٨٩) الغزاة في سبيل الله

مصطلح أطلق على الجيش وما انضم
إليه من المتطوعة في الحملات البحرية
التي خاضها الجيش المملوكي ضد
جزيرتي قبرص ورودس في القرن
التاسع الهجري / الخامس عشر
الميلادي، والمصطلح يشير إلى روح
الجهاد التي دفعت المتطوعين إلى
الاشتراك في هذه الحملات.

(المصادر: ابن تغري بردي: النجوم الزاهرة:
١٤/٢٩٢-٢٩٤، الصيرفي: نزهة النفوس:
٣/٧٦-٩٥، ابن إياس: بدائع الزهور: ٢/٨٨).

(٩٩٠) الغلام

جمعها غلمان، والمعنى يدل على الصبي
الصغير أو المملوك، ثم غلب المصطلح
على أرباب الخدم في القصر السلطاني
(الخصيان الطواشية)، وبيوت الأمراء
خاصة من يتصدى منهم لخدمة الخيول
في الاسطبلات.

والبحرية، ولم يرد ما يوضح ما إذا كانوا
ممالك سلطانية أو من طبقة الغلمان
الطواشية الملحقين بخدمة السلطان.

(المصادر: القلقشندي: صبح الأعشى: ٤٩٠/٥،
ابن شاهين: زبدة: ١٣٢).

(٩٩٥) الغليون

جمعها غلايين أو غلاوين، وهي لفظ
معربة عن الإسبانية GALEON،
أطلقت على نوع من المراكب الحربية
الشراعية التي استخدمت في النقل
والقتال.

(المصادر: ابن اياس: بدائع الزهور: ٢١٥ / ٤،
النخيلي: السفن: ١١٢-١١٤).

(٩٩٦) القمد

اسم أطلق على الجراب الذي يوضع
فيه السيف، وهي غلافة خشبية
مكسوة بجلد رقيق جداً، أو بالحرير
الأطلس أو المخمل أو المعدن.

(المصادر: ماير: الملابس المملوكية: ٨٢، المعجم
الوسيط: ٦٦١/٢).

(٩٩٧) غوث الأنام

من الألقاب التي خوطب بها كبار
أرباب السيوف من الأمراء كالثواب
الكافل ونحوه في المكاتبات الرسمية

الموجهة إليهم.

(المصادر: القلقشندي: صبح الأعشى: ٦١/٦،
البقلي: التعريف: ٢٥٥).

(٩٩٨) الفوثي

من الألقاب التي خوطب بها كبار
أرباب السيوف من الأمراء كالثواب
الشام والنائب الكافل في المكاتبات
الرسمية الموجهة إليهم.

(المصادر: القلقشندي: صبح الأعشى:
٦٧/٦، ١٣٠-١٣٧ / ٧، ١٤٠-١٤٤، البقلي:
التعريف: ٢٥٥).

(٩٩٩) غياث الأمة

من الألقاب التي خوطب بها كبار
أرباب السيوف من الأمراء كالثواب
ونحوهم في المكاتبات الرسمية
الموجهة إليهم.

(المصادر: العمري: التعريف: ٨٧، القلقشندي:
صبح الأعشى: ٦/١٣٠-١٣٧، ٧/١٤٠-١٤٤،
البقلي: التعريف: ٢٥٦).

(١٠٠٠) غياث الملة

من الألقاب التي خوطب بها كبار
أرباب السيوف من الأمراء كالثواب
ونحوهم في المكاتبات الرسمية.

(المصادر: العمري: التعريف: ٨٩، القلقشندي:
صبح الأعشى: ٦/١٣٠-١٣٧، ٧/١٤٠-١٤٤،
البقلي: التعريف: ٢٥٦).

(١٠٠١) الفياشي

من الألقاب التي خوطب بها الملوك
وكبار أرباب السيوف كـنائب السلطنة
في القاهرة ونائب الشام في المكاتبات

الرسمية الموجهة إليهم، ويفيد اللقب
معنى الغوث.

(المصادر: العمري: التعريف: ٨٧، ٨٩، ابن ناظر
الجيش: تثقيف التعريف: ٨٨-٨٩، ٩٢،
القلقشندي: صبح الأعشى: ٢١/٦، البقلي:
التعريف: ٢٥٦).

حرف الفاء

الصبغة العسكرية، أطلق على السلطان الظاهر بيبرس كما يدل على ذلك نص وقفية بتاريخ سنة ٦٦٦هـ / ١٢٦٧م في مدينة حمص، واللقب يشير بكل وضوح إلى الجهود العسكرية الكبيرة التي قام بها هذا السلطان في تصفية العديد من القلاع الشامية من الوجود الصليبي، وطرد الحشاشين من قلاعهم وتوسيع نطاق السيطرة المملوكية في عهده إلى مناطق شاسعة كانت تحت سيطرة الأرمين والسلاجقة.

(المصادر: الباشا: الألقاب: ٤١٥).

(١٠٠٦) الفارس

انظر مادة (الفروسية).

(١٠٠٧) فارس الدين

من ألقاب فئة الطواشية "خدام القلعة"، أطلق على من تسمى منهم باسم شاهين.

(المصادر: القلقشندي: صبح الأعشى: ٥ / ٤٨٩).

(١٠٠٢) الفأس

سلاح يشبه البلطة أو الطبر (انظر مادة طبر).

(١٠٠٣) فأس القتال

انظر مادة (الخطاف).

(١٠٠٤) فاتح الأقطار

من ألقاب السلطان المملوكي ذات الصبغة العسكرية، واللقب يشير بكل وضوح إلى جهود الكثير من السلاطين المماليك في فتح القلاع والحصون وإخضاع العديد من المناطق التي نتج عنها توسع الدولة المملوكية ومواجهة الخطرين الصليبي والمغولي.

(المصادر: القلقشندي: صبح الأعشى: ٦٢/٦، الباشا: الألقاب: ٤١٥، البقلي: التعريف: ٢٥٧).

(١٠٠٥) فاتح الحصون والقلاع والأمصار

من ألقاب السلطان المملوكي ذات

(١٠٠٨) فارس المسلمين

من الألقاب التي خوطب بها كبار أرباب السيوف من الأمراء في المكاتبات الرسمية الموجهة إليهم.

(المصادر: القلقشندي: صبح الأعشى: ٦٢/٦، الباشا: الألقاب: ٤١٦، البقلي: التعريف: ٢٥٧).

(١٠١٢) فخر العشائر

من الألقاب التي خوطب بها أمراء آل مرا من عربان الشام من الموالين للسلطنة المملوكية، ومن هم في مرتبة المجلس السامي في المكاتبات الرسمية الموجهة إليهم.

(المصادر: القلقشندي: صبح الأعشى: ١٤٢/٦، البقلي: التعريف: ٢٥٩).

(١٠١٣) فخر القبائل

من الألقاب التي خوطب بها أمراء آل فضل من عربان الشام من الموالين للسلطنة المملوكية، ومن هم في مرتبة المجلس السامي في المكاتبات الرسمية الموجهة إليهم.

(المصادر: القلقشندي: صبح الأعشى: ٤٤١/٦، البقلي: التعريف: ٢٥٩).

(١٠١٤) فخر المجاهدين

من الألقاب التي خوطب بها الأمراء من أرباب السيوف في المكاتبات

(١٠٠٩) الفانوس

جمعها فوانيس، وهي آلة كروية ذات أضلاع حديدية مغطاة بمخرقة من الكتان الأبيض الرقيق - توضع شمعة في أسفلها فتشع ضوءاً، كانت تحمل أمام السلطان أو الأمير أثناء سيره في الليل.

(المصادر: القلقشندي: صبح الأعشى: ١٣٧/٢، العمري: مسالك الأبصار: ٣٩ حاشية ١).

(١٠١٠) فخر الأمراء

من الألقاب التي خوطب بها أمراء الطبلخانات من ولاية الوجهين القبلي والبحري في مصر في المكاتبات الرسمية الموجهة إليهم.

(المصادر: ابن ناظر الجيش: تثقيف التعريف: ١١٢، القلقشندي: صبح الأعشى: ١٤٢/٦، البقلي: التعريف: ٢٥٨).

(١٠١١) فخر الأنام

من الألقاب التي خوطب بها أرباب

الرسمية الموجهة إليهم.

(المصادر: القلقشندي: صبح الأعشى: ٦٣/٦،
البقلي: التعريف: ٢٦٠).

(١٠١٨) فرس النوبة

وتسمى فرس السلطنة، وهي فرس
مجهزة بالسرج والغاشية، تكون قريبة من
حضرة السلطان، وجاهزة في الطوارئ أو
للكوب إعلاناً بقيام سلطان جديد.

(المصادر: العباسي: أثار الأول: ١٥٥، ١٧٠، ابن
الشحنة: البدر الزاهر: ١٧٢ - الملحق -،
الدوادار: زبدة الفكرة: ٣٠٥، ٤٠٦، المقريزي:
السلوك: ١/٢/٤٦١ حاشية ٢، ١/٤/٢٤٤، ابن
تغري بردي: مورد اللطافة: ١٨١/٢، النجوم
الزاهرة: ١١/٣٦، الظاهري: نيل الأمل: ٥/٥٢،
نبيل عبد العزيز: الخيل ورياضتها: ١٦٢،
الخطيب: معجم المصطلحات: ٣٣٧).

(١٠١٩) الفرمان

ما يصدره السلطان من الكتب للولاة
والأمراء يعلن فيها تنصيبهم وتأميرهم
أو عزلهم.

(المصادر: المقريزي: السلوك: ١/٢/٤٧١
حاشية ٢).

(١٠٢٠) الفروسية

أطلق هذا المصطلح الشائع عبر
التاريخ على تلك العملية المتكاملة من
فنون القتال التي يتوحد فيها الفارس
مع فرسه، وفي العصر المملوكي الذي
اصطبغ بالصبغة العسكرية كانت
الفروسية هي الركيزة الأساسية في
النظام العسكري المملوكي، وهي التي

(١٠١٥) الفداوية

جماعة من الحشاشين وضعت نفسها تحت
تصرف السلطان المملوكي لتنفيذ عملية
قتل وتصفية للأمراء الذين قرر السلطان
القضاء عليهم وتصفيتهم، إما لخروجهم
عن الطاعة أو لزيادة نفوذهم.

(المصادر: العسقلاني: الفضل المأثور: ٤٩،
الصفدي: أعيان العصر: ١/٥٧٧، تحفة ذوي
الألباب: ٢/٢٢١، المقريزي: المقفى الكبير: ٢/
٢٤٤، السلوك: ١/٢/٢٠٧، ٣/٢/٥٥٤-٥٥٨،
١/٤/٢٢٤، ابن قاضي شهبه: تاريخ: ٤/٢٥،
الصيرفي: نزهة النفوس: ١/٣٥٤، حلاق
وصباغ: المعجم الجامع: ١٦١).

(١٠١٦) فراش الزردخاناه

من موظفي خزائن السلاح (السلاح
خاناه أو الزردخاناه)، والقائمين على
خدمتها وخدمة العاملين فيها من كافة
النواحي، حدد القلقشندي مهمته بـ
خدمة القماش وافتقاده.

(المصادر: القلقشندي: صبح الأعشى: ١٢/٤،
ابن إياس: بدائع الزهور: ٥/٣٥).

(١٠١٧) فرس السلطنة

انظر مادة (فرس النوبة).

حفظت لهذا النظام حيويته وقوته في بسط نفوذ دولة المماليك ومواجهة التحديات التي واجهتها خلال ما يقرب من ثلاثة قرون.

لقد استند نظام الفروسية المملوكي على الفارس والفرس وهما صنوان لا يفترقان، كما استند على مبدأ التربية العسكرية للمملوك منذ الصغر في مرحلة التعليم الكتابي في طباق القلعة (انظر مواد: المماليك الكتابية، الطباق، الطواشية)، وهي مرحلة تضمنت تعليم المملوك مبادئ الفروسية الأساسية على أيدي معلمين متخصصين في فنون الطعن بالرمح والضرب بالسيف والرمي بالنشاب وركوب الخيل وفن المصارعة، حتى إذا أتم المملوك تعليمه غداً فارساً مؤهلاً للتخرج والانخراط في الحياة العسكرية ضمن فئة المماليك السلطانية، وبعد ان يكون قد حصل على عتقه من السلطان.

وقد شكلت ميادين الفروسية في مصر زمن المماليك احد أهم جوانب اهتمام السلاطين بالفروسية خاصة في دولة المماليك الأولى على يد الظاهر بيبرس والمنصور قلاوون وابنه الناصر محمد، وهو اهتمام بدأ يضعف كثيراً في دولة

المماليك الثانية (انظر مواد الميادين)، وقد خصصت هذه الميادين لإجراء تمارين الفروسية واللعب بالكرة والصولجان (البولو).

لقد حفلت المصادر بتراجم للعديد من معلمي الفروسية من أمراء الجيش المملوكي، ممن بلغوا شأنًا متقدماً في فنون الفروسية فاستحقوا عليها لقب الأستاذ أو الرأس في كل فن من هذه الفنون، كما اثنت هذه المصادر على العديد من الأمراء ممن اشتهروا بفروسيتهم التي غدت مضرب الأمثال.

وقد شملت الفروسية العديد من الفنون التي كان على الفارس ان يتقنها وهي (الضرب بالسيف، الطعن بالرمح، رمي النشاب، المصارعة أو الصراع، الضرب بالدبوس، سوق البرجاس (انظر هذه المادة)، ركوب الخيل).

(المصادر: انظر أهم الدراسات الحديثة عن هذا الموضوع الواسع: العريني: المماليك: ٨٣-٢٤٤، الفارس المملوكي: ٤٧-٧٢، الباشا: الفنون: ٢/٨٠٠-٨٠٢، نبيل عبد العزيز: الخيل ورياضتها: ٦٤-٧٧،

Ayalon: Furusiyya: El 2: 2/954-955

Ayalon: The Mamluk Military p31-62

(١٠٢١) الفسطاط

وهي الخيام التي ينصبها الجيش أثناء خروجه للقتال، وهي مصنوعة من الصوف المجوخ الملون، أو من خرق القطن الغليظ، وكان للسلطان منها خيمة فاخرة مصنوعة من القطن الشامى الملون بالأبيض والأحمر والأزرق أو الجوخ الملون.

(المصادر: القلقشندي: صبح الأعشى: ١٣٧/٢، ٩/٤، ماجد: نظم: ١/ ١٨٠، البقلي: التعريف: ٢٦٢).

(١٠٢٤) الفوق

من أجزاء السهم، ويطلق على مجرى السهم من الوتر.

(المصادر: القلقشندي: صبح الأعشى: ١٤٢/٢، العريني: الممالك: ١٠٥).

(١٠٢٥) الفوقانية

من ملابس الشتاء الخاصة بكبار الأمراء في الجيش، مصنوعة من القماش الأبيض وملونة بالصوف النفيس والحريير المفرى بفرو السنجاب.

(المصادر: القلقشندي: صبح الأعشى: ٣٩/٤-٤١، ماير: الملابس الملوكية: ٤٦-٤٧، دوزي: المعجم المفصل: ٢٧٨-٢٧٩، رجب إبراهيم: المعجم العربي: ٣٦٨).

(١٠٢٦) الفيصل

حائط صغير يبنى دون سور الحصن أو سور البلد.

(المصادر: المقرئزي: السلوك: ١/١/١٦١ حاشية ٣، دهمان: معجم الألفاظ: ١١٨).

(١٠٢٢) الفلوة

من السفن النيلية التي استعملت لأغراض كثيرة منها الأغراض العسكرية كقطع مرافقة للأسطول الحربي لنقل المؤن والأقوات.

(المصادر: النخيلي: السفن: ١١٧، إبراهيم سعيد: البحرية: ١١٤-١١٥).

(١٠٢٣) الفنك

نوع من الحيوانات ذوات الفراء الثمين، وأطلقت هذه الكلمة على الجزء المفرى الثمين من ملابس كبار الأمراء في الجيش المملوكي والمصنوع من فراء هذا الحيوان.

(المصادر: القلقشندي: صبح الأعشى: ٤٩/٢، ٣٩/٤-٤١، الجواليقي: المعرب: ٢٤٨، ماير:

حرف القاف

الشام قضاة للعسكر للقيام بمهام ذاتها.

(المصادر: العمري: التعريف: ١٧٧-١٧٨، القلقشندي: صبح الأعشى: ٣٦/٤، ١٩٢، ٢٢١، ٩٦/١١، الباشا: الفنون: ٨٦٦/٢-٨٦٧، البقلي: التعريف: ٢٦٥، الخطيب: معجم المصطلحات: ٣٤٤، حلاق وصباغ: المعجم الجامع: ١٧٥، Ziadeh: Urban, Ayalon: Studies: (3): p 67 (.Life p 22

(١٠٢٩) القاقم

نوع من الحيوانات ذوات الفراء الثمين، وأطلقت هذه الكلمة على الجزء المفرد الثمين من ملابس كبار الأمراء في الجيش المملوكي والمصنوع من فراء هذا الحيوان.

(المصادر: القلقشندي: صبح الأعشى: ٤٩/٢، المقرئزي: السلوك: ٩٨ / ١ / ٢ حاشية ١، المواعظ والاعتبار ١٠٣ / ٢، ماير: الملابس المملوكية: ٤٧، ١١٣).

(١٠٣٠) القايتهانية / القايتهانية

انظر مادة (الممالك الأشرفية).

(١٠٢٧) القارب

جمعها قوارب، وهي من السفن النيلية الصغيرة التي استعملت في العصر المملوكي لأغراض كثيرة، وفي الجانب العسكري كانت تستخدم في مصاحبة السفن الحربية الكبيرة والقيام بمهمة الاتصال ما بين السفن والميناء، انظر مادة (زورق).

(المصادر: النويري: الإلمام: ٢٣٣/٢-٢٣٥، إبراهيم سعيد: البحرية: ١١٥).

(١٠٢٨) قاضي العسكر

وهو القاضي المكلف بالنظر في النزاعات القائمة بين أفراد الجيش، وهي من الوظائف السابقة على عهد المماليك، وكان لكل من المذهب الشافعي والحنفي والمالكي قاض خاص به، وعادة ما يصحب قاضي العسكر السلطان في أسفاره المختلفة، كما وجد في نيابات بلاد

(١٠٣١) القباء

من الألبسة الخاصة بأمراء الجيش، وهي عبارة عن ثوب خارجي ضيق الأكمام يلبس عادة فوق اللباس العادي، وقد لبس الأمراء أقبية بيضاء أو مشجرة باللونين الأحمر والأزرق.

(المصادر: القلقشندي: صبح الأعشى: ٣٩/٤-٤١، ٥٥، المقرئزي: المواعظ والاعتبار: ٩٨/٢، ٢١٦-٢١٧، ابن تغري بردي: النجوم الزاهرة: ٣٣١/٧، حاشية ٣، المنهل الصافي: ٩٧/٩، ماير: الملابس الملوكية: ٤٢، دوزي: المعجم المفصل: ٢٨٤-٢٩١، زكي: الجيش المصري: ٢٠/٢، العريني: الماليك: ٢٢٣، إحسان عباس: تاريخ بلاد الشام: ٣١)

(١٠٣٢) القباء الإسلامي

رداء لبسه الأمراء فوق المعطف، وهو مزخرف الأكمام بأشرطة مزركشة ومزين بالفراء الثمين.

(المصادر: العمري: مسالك الأبصار: ٣٣-٣٥، القلقشندي: صبح الأعشى: ٣٩/٤-٤١، المقرئزي: المواعظ والاعتبار: ٢١٦-٢١٧، ماير: الملابس الملوكية: ٤٢-٤٣، دوزي: المعجم المفصل: ٢٨٤-٢٩١، العريني: الماليك: ٢٢٤).

(١٠٣٣) القباء التتري

من الألبسة العسكرية زمن الماليك، كان يصنع من الصوف والأطلس والحرير والقطن البعلبكي، لونه إما

أبيض أو مزين باللونين الأحمر والأزرق، وله أكمام ضيقة وهي من أزياء التتار التي دخلت تفاصيلها إلى مصر زمن الماليك.

(المصادر: المقرئزي: المواعظ والاعتبار: ٢١٧/٢، ماير: الملابس الملوكية: ٤٠-٤٢، دوزي: المعجم المفصل: ٢٨٤-٢٩١، وتكملة المعجم: ٢٤/٢، العريني: الماليك: ٢٢٤).

(١٠٣٤) القباء السلاري

وهو رداء عسكري ادخله الأمير سلار نائب السلطنة في عهد الناصر محمد بن قلاوون ويسمى سلاري أو سلارية، وهو رداء فوقاني ضيق الأكمام، مصنوع من القطن البعلبكي وفراء السنجاب ومن الأطلس ذو الخيوط الذهبية، ومحلى بالزخارف والأحجار الكريمة.

(المصادر: المقرئزي: المواعظ والاعتبار: ٩٩/٢، ماير: الملابس الملوكية: ٤٤، دوزي: المعجم المفصل: ٢٨٤-٢٩١، طرخان: النظم الإقطاعية: ٣١٣-٣١٤).

(١٠٣٥) القبة

وهي الخيام التي ينصبها الجيش أثناء خروجه للقتال، وهي مصنوعة من الصوف المموخ الملون، أو من خرق

القطن الغليظ، وتسمى الفسطاط أيضاً.

(المصادر: القلقشندي: صبح الأعشى: ١٣٧/٢، ماجد: نظم: ١٨٠/١).

حضرة السلطان بالقلعة ويقبل يده.
(المصادر: ابن تغري بردي: النجوم الزاهرة: ١٥٢/١، العريني: الممالك: ١٣٧).

(١٠٣٨) القَبْجَاق

وهي أشهر قبائل الترك التي استوطنت حول بحر قزوين، وشكل أفرادها معظم العنصر التركي الذي كون غالبية الجيش في دولة المماليك الأولى، كما ضمت عناصر من التتار الذين جاء بعضهم إلى مصر على شكل وافدية.

(المصادر: ابن خلدون: العبر: ٨٠٤/٥-٨٠٥، الكتبي: فوات الوفيات: ٢٣٥/١، الصفدي: الوافي بالوفيات: ٣٢٩/١٠، ابن دقماق: النفحة المسكية: ٣٧، الجوهر الثمين: ٥١/٢، ابن تغري بردي: النجوم الزاهرة: ٩٤/٧، العريني: المغول: ٣١، الممالك: ٦٠، ماجد: نظم: ١٠/١).

(١٠٣٩) القَبْجَاقِيَّة

من طوائف ممالك الأمراء في الجيش المملوكي، وهم منسوبون إلى الأمير أصلم القبجاقِي.

(المصادر: المقريزي: المقفى الكبير: ٢١٨/٢، السلوك: ٢٨١/١/٢، ابن تغري بردي: النجوم الزاهرة: ٨٩/٩).

(١٠٤٠) القَبِيع

اسم أطلق على أزرار طاقة الخوذة

(١٠٣٦) القبة الصالحيَّة

وهي المكان الذي دفن فيه الصالح نجم الدين أيوب، ثم صارت فيما بعد المكان الذي يجري فيه تأمير المملوك، واختيار هذا المكان يعود إلى اعتراف المماليك بفضل السلطان الصالح أيوب عليهم كمؤسس لفرقتهم (البحرية) التي كونت نواة الجيش المملوكي.

(المصادر: المقريزي: المواعظ والاعتبار: ٣٧٥/٢، الظاهري: نيل الأمل: ١٣٤/١، العريني: الممالك: ١٣٦).

(١٠٣٧) القبة المنصورية

وهي قبة المدرسة المنصورية التي دفن بها السلطان المنصور قلاوون وتقع بين القصرين في القاهرة، أصبحت في عهد أسلافه من السلاطين مكانا يجري فيه مراسيم تأمير المماليك حيث كان يرسل المملوك بعد حصوله على إمرة أو وظيفة مع جماعة من كبار الخاصكية والنقباء والحجاب إلى تلك القبة ثم يخرج منها ويشق المدينة إلى ان يأتي إلى

التي يرتديها المقاتل، وهي في الجانب
الداخلي لبطانة الخوذة.
(المصادر: ماير: الملابس الملوكية: ٧٧).

(١٠٤١) القبق

لفظة تركية وتعني خشبة بأعلاها
دائرة يرمي الرماة من خلالها
بالقسي من على ظهور الخيل،
وهناك ميدان خصص لهذا النوع من
الفروسية سمي ميدان القبق (انظر
هذه المادة)، كما أطلق مصطلح
القبق على إحدى طرق رمي السهام
عند المماليك، ويعني رمي الفارس
للسهام نحو الأعلى.

(المصادر: البكمشي: غنية الرامي: ٧٠، ابن
دقماق: النفحة المسكية: ٥٨، الجواهر الثمين:
٧٢/٢، المقرئزي: المواعظ والاعتبار: ١١١/٢-
١١٢، المقرئزي: السلوك: ١/٢/١، ٥١٨-٥١٩
حاشية ٦، ٦٢٩، العيني: عقد الجمان (٦٦٥-
٦٧٨هـ): ١٥٥ حاشية ١، ابن تغري بردي: النجوم
الزاهرة: ١٦/٨، ابن اياس: بدائع الزهور: ٤/
٤٦، ٤٤٩، دوزي: تكملة المعاجم: ١٧٤/٨،
العريبي: المماليك: ١٠٨، طرخان: النظم
الإقطاعية: ٢١٧-٢١٩، البقلي: التعريف: ٢٦٨،
نبيل عبد العزيز: الخيل ورياضتها: ٦٦-٦٧
حاشية ٦).

(١٠٤٢) القبيلة الذهبية

من الأسماء التي أطلقت على قبيلة
القبجاق التركية التي استقرت حول

بحر قزوين وشكلت معظم الترك في
جيش دولة المماليك الأولى، وسبب
التسمية هنا نسبة إلى خيامهم ذات
اللون الذهبي. (انظر مادتي: ترك،
قبجاق)

(المصادر: الدوادار: زبدة الفكرة: ٢-٣، ابن
خلدون: العبر: ٨٠٧/٥، القلقشندي: صبح
الأعشى: ٢١٦/٤، العريبي: المماليك: ٤٢).

(١٠٤٣) القدح

ما يطلق على السهم قبل تركيبه.

(المصادر: القلقشندي: صبح الأعشى: ١٤٢/٢،
العريبي: المماليك: ١٠٥).

(١٠٤٤) قدور النفط

وهي أوعية كبيرة من الحديد كان
يوضع فيها النفط المشتعل لرميها على
الأعداء بواسطة المجانيق.

(المصادر: الرماح: الفروسية: ٧٠-٧٧، ١١٤-
١٢٢، العمري: التعريف: ٣٠٧، القلقشندي:
صبح الأعشى: ١٤٥/٢، الزردكاش: الأنيق:
١٦٩-١٨٣، ماجد: نظم: ١/١٧١، هندي:
الأسلحة: ٢٤٨).

(١٠٤٥) القديموال هجرة

لفظة أطلقها ابن شاهين الظاهري على
المماليك القرانيص الذين يتقلون إلى
خدمة السلطان القائم في الحكم من

سلاطين سابقين كناية عن قدمهم في الخدمة وتجاربهم السابقة.
(المصادر ابن شاهين: زبدة: ١١٥).

(١٠٤٦) القنذ

من المصطلحات الخاصة بالقوس، ويطلق على ريش السهام التي تطلق من القوس.
(المصادر: القلقشندي: صبح الأعشى: ١٤٢/٢،
العريبي: الماليك: ١٠٥).

(١٠٤٩) القراغلامية

وهي جماعات الضبطية، مهمتها مراقبة الطرق وكشفها أثناء سير الجيش، وقد ذكر ابن شاهين أنهم من موظفي الركاب خاناه.

(المصادر: المقرئزي: السلوك: ١/١/٧٥ حاشية ٢، ابن شاهين: زبدة: ١٢٤، وانظر: الدوادار: زبدة الفكرة: ٢٦١، ابن الفرات: تاريخ: ٥٢/٨، الخطيب: معجم المصطلحات: ٢٤٩، دهمان: معجم الألفاظ: ٥٤).

(١٠٥٠) القرانيس / القرانصة

مصطلح أطلق على عمال السلاطين القدامى الذين انتقلوا إلى خدمة السلطان القائم في الحكم ويعدون في رتبة أمراء الخمسات، وقد امتاز هؤلاء بخبراتهم القتالية العالية مقارنة بباقي فئات الماليك السلطانية بسبب قدمها وخدمتها السابقة عند أكثر من سلطان، كما تميزت بعداها مع الماليك السلطانية الجلبان الذين استأثروا برعاية السلاطين وحصلوا على أفضل الإقطاعات والمخصصات، وظل النزاع والعداء قائماً بينهما حتى نهاية العصر المملوكي.

(المصادر: ابن شاهين: زبدة: ١١٦، طرخان: النظم الإقطاعية: ٥٠٠، ماجد: نظم: ١٤٨/١، ضومط: الدولة المملوكية: ٣٢-٣٣، وانظر: المقرئزي: السلوك: ٣/٤/١٠٧٤، ١٠٩١-١٠٩٢،

(١٠٤٧) قراءة الجيش

يرد هذا التعبير في المصادر للدلالة على قراءة بيانات إقطاعات أمراء الجيش وأجناده، وعرض أسماء القادة فيه من خلال ناظر الجيش، وخاصة عند تولي السلطان الجديد الحكم أو في أثناء جلوس السلطان في الاحتفالات الرسمية.

(المصادر: ابن تغري بردي: النجوم الزاهرة: ٢٢٩/١٤ حاشية ٢، ٢٥٨، ماجد: نظم: ١٤١/١).

(١٠٤٨) القراب

اسم أطلق على غمد السيف، وهي غلافة خشبية مكسوة بجلد رقيق جداً، أو بالحرير الأطلس أو المخمل أو المعدن.
(المصادر: ماير: الملابس المملوكية: ٨٢).

الصيرفي: نزهة النفوس: ٤٢٠/٣، ابن اياس:
بدائع الزهور: ٣٠/٥، ٧٠-٧١.

Ayalon: Studies: (1):p217-220

Glubb: Soldier of fortune p 136.

(١٠٥١) القرانيص العتق

وهو الوصف الذي أطلق أحيانا على
المماليك السلطانية من فئة القرانيص
الذين قدمت هجرتهم وبقوا في
إمرااتهم دون ترقية للإمرات العليا.
(المصادر: طرخان: النظم الإقطاعية: ١٦٢).

(١٠٥٢) القربوس

جمعها قرايس، وهي الخشبة الصغيرة
الموجودة في مقدمة السرج وخلفه،
وتكون مصنوعة من الذهب أو الفضة
وفي السروج القيمة.

(المصادر: نبيل عبد العزيز: الخيل ورياضتها:
٨٤-٩١، ماجد: نظم: ١٧٦/١، المعجم الوسيط:
٧٢٣/٢).

(١٠٥٣) القرقل

جمعها قرقلات، وهي من أنواع
الدروع، صنعت من صفائح الحديد
المغشى بالديباج الأحمر والأصفر،
وكانت أحيانا على شكل غطاء لحماية
الرأس أثناء القتال.

(المصادر: القلقشندي: صبح الأعشى:

١٤٣/٢، ١١/٤، المقريزي: السلوك: ١/٢/
١٧٥ حاشية ٢، ابن تغري بردي: النجوم
الزاهرة: ٤٩/١٣ حاشية ٢، ١٨/١٥ حاشية
١، الصيرفي: نزهة النفوس: ٢٨٣/١، ماير:
الملابس المملوكية: ٧٣، دوزي: تكملة المعاجم:
٢٤٧/٨، زكي: الجيش المصري: ٢/٢٢،
ماجد: نظم: ١٧٠/١، البقلي: التعريف: ٢٧٢،
حلاق وصباغ: المعجم الجامع: ١٧٢).

(١٠٥٤) القرقماسية

من فئات مماليك الأمراء في الجيش
المملوكي تنسب إلى أستاذها الأمير
قرقماس الشعباني (ت ٨٤٢هـ /
١٤٣٨ م).

(المصادر: ابن تغري بردي: النجوم الزاهرة:
٢٧٢/١٥-٢٨٣).

(١٠٥٥) القرقور / القرقورة

جمعها قراقر وقراقر، وهي من السفن
الحربية الكبيرة المتعددة الصواري التي
استخدمت في مياه البحر المتوسط،
حيث استعملت في عمليات تزويد
الأسطول بالازواد والمؤن والمتاع
والذخيرة، إضافة إلى القتال على
سطوحها الكبيرة والمتسعة، ونظراً
لضخامتها فقد تميزت ببطء الحركة
أثناء سيرها.

(المصادر: النويري: الإلام: ٢٢٣/٢-٢٣٥،
المقريزي: السلوك: ١٤٩/١/٣، ابن تغري
بردي: النجوم الزاهرة: ٢٧٩/١٤، الصيرفي:

نزهة النفوس: ٧٩/٣-٨٠، ٨٢، سعاد ماهر:
البحرية: ٣٦٢-٣٦٤، زكي: السلاح في
الإسلام: ٤٧، العدوي: الأساطيل: ١٥٣،
النخيلي: السفن: ١٢٠-١٢٥، إبراهيم سعيد:
البحرية: ٢٣٣-٢٣٤).

(١٠٥٦) القزاعند

انظر مادة (كزاعند).

(١٠٥٧) القصة

من المصطلحات الإقطاعية زمن
المماليك، وهي عبارة عن طلب
الملك للحصول على إقطاع أو
إعلان بخروجه عن إقطاعه أو طلب
بإعادته إلى إقطاع خرج عنه.

(المصادر: طرخان: النظم الإقطاعية: ١٢٤،
٢٨٤، القلقشندي: صبح الأعشى:
١٣/١٥٣-١٥٤، العريني: المماليك: ١٩٠،
ماجد: نظم: ١/١٤١).

(١٠٥٨) قصر السلاح

من مرافق ثغر الإسكندرية، ذكر ابن
شاهين الظاهري انه كان مخصصاً
لتخزين الأسلحة والعتاد بكميات
كبيرة لحماية هذا الثغر من الاعتداءات
الخارجية التي كان يتعرض لها.

(المصادر: ابن شاهين: زبدة: ٤٠، ماجد: نظم:
١/١٦٧).

(١٠٥٩) القضايري

من الألقاب التي خوطب بها الأمراء
من أرباب السيوف والأقلام في
المكاتبات الرسمية الموجهة إليهم،
واللقب مركب من كلمتي القضاء
والأمير.

(المصادر: القلقشندي: صبح الأعشى: ٢٣/٦،
البقلي: التعريف: ٢٧٤-٢٧٥).

(١٠٦٠) القطيعة

جمعها قطائع، وتطلق على القطعة أو
الفئة من الجيش.

(المصادر: المقرئزي: السلوك: ١/١/٢٠٣،
حاشية ٥).

(١٠٦١) القفجاق

وهو الاسم الذي أطلق أحياناً على
قبيلة القفجاق التركية المكونة لمعظم
الجيش في دولة المماليك الأولى (انظر
مادة: القفجاق).

(١٠٦٢) قلاوون

من جملة الأسماء التركية والفارسية
التي تسمى بها بعض الأمراء المماليك،
ومعنى الاسم أمير البطة.

(المصادر: دهمان: معجم: ٢٤، حلاق وصباغ:
المعجم الجامع: ١٧٦).

(١٠٦٣) قلعة الجبل

وهي قاعدة السلطنة ومقر السلطان منذ بداية العصر الأيوبي وحتى نهاية عصر المماليك، بنيت بأمر من السلطان الناصر صلاح الدين الأيوبي سنة ٥٧٢هـ / ١١٧٦م، على منطقة مرتفعة تتصل بجبل المقطم شرق القاهرة، وهي قلعة واسعة عالية يحيط بها سور من الحجر ولها خندق وأبراج وعدة أبواب من الحديد، وفي القلعة توجد البيوت السلطانية، والقصور، والإيوان الكبير الذي يجلس فيه السلطان في الموكب، والسدواوين والأحواش ومرافق كثيرة أخرى، ومنها فيما يتصل بالجيش، السلاح خاناه أو الزردخاناه المخصصة لتخزين وتصنيع وصيانة الأسلحة المختلفة، والركاب خاناه المخصصة لتخزين معدات الخيول، والطبلخاناه المخصصة لتخزين الآلات الموسيقية (موسيقى الجيش)، والإسطبلات والمناخات السلطانية الشريفة بكافة أقسامها ومسمياتها، وفيها أيضاً طباق المماليك المختلفة (انظر أسمائها في مواد طبقة)، إضافة إلى دور ومسكن للمماليك السلطانية وخواص الأمراء. (المصادر: العمري: مسالك الأبصار: ٧٩-٨٤،

المقريزي: المواعظ والاعتبار: ٢ / ٢٠١-٢٠٧، ابن تغري بردي: النجوم الزاهرة: ٥٤/٦ حاشية ١، مجهول: خزانة السلاح: ٥-٧، العريني: المماليك: ٨٤-٨٨، نبيل عبد العزيز: الخيل ورياضتها: ١٠١-١١٩، إحسان عباس: تاريخ بلاد الشام: ٢٥-٢٦).

(١٠٦٤) القلعية

مصطلح أطلق على فئة من الجنود المرابطين في القلاع الكبرى، تولت مهام إطلاق المقذوفات النارية المختلفة من البارود والمواد النفطية بالمكاحل والمناجيق والمدافع.

(المصادر: ابن صصري: الدرّة المضيئة: ٧٩، ابن طولون: مفاكهة الخلان: ١ / ٢١١، ٣٠٥).

(١٠٦٥) القلنسوة

من ملابس الرأس عند الأمراء المماليك، وهي تشير إلى ما يشبه الطاقية توضع على الرأس تحت العمامة، كالطربوش بحيث انه كان يتم تميلها إلى احد الجوانب أو إلى الورا.

(المصادر: دوزي: المعجم المفصل: ٢٩٥-٢٩٩، وانظر: احمد مطلوب: معجم الملابس: ٩٩، رجب إبراهيم: المعجم العربي: ٤٠٢-٤٠٣).

(١٠٦٦) قماش الخدمة

مصطلح يشير إلى ان الأمير أو المملوك

يقف في الخدمة بزيه العسكري الرسمي.

(المصادر: ابن تغري بردي: النجوم الزاهرة: ١٦ / ٧٨ حاشية ٤، ماير: الملابس المملوكية: ١١٠.

وانظر أمثلة في: ابن تغري بردي: النجوم الزاهرة: ١٣ / ٦٨، ١٦ / ٨٧).

(١٠٧٠) القنبلة

انظر مادة (القنبلة).

(١٠٧١) القنبلة

وتسمى القنبلة أو الأكرة، وهي من المقذوفات التي استخدمت أثناء القتال والحصار، وهي عبارة عن قارورة، كانت تحشى بالنفط والصبر وبزر القرطم المقشور (العصفر) ومواد أخرى، ولها فتيل من اللباد، ويقوم القاذف لهذه القارورة بإشعال الفتيل ورميها على الأعداء فتنفجر وتحرق ما ألقيت عليه، وقد يكون لها مقبض يُمكن قاذفها من إشعالها قبل رميها على الهدف المطلوب، وهناك من القنابل ما هو خانق للأعداء حيث يتم ملء هذا النوع بالكلس المطفا الذي يتصاعد غباره حين تهشمها فيدخل في عيون وأنوف الأعداء فيعجزون عن القتال.

(انظر ملحق الأشكال والرسومات: رقم ٢٣)

(١٠٦٧) قماش الموكب

مصطلح يشير إلى الملابس الخاصة بالسلطان وكبار الأمراء التي يرتدونها في الموكب والمناسبات الرسمية.

(المصادر: ماير: الملابس المملوكية: ١٢٨، وانظر أمثلة: ابن تغري بردي: النجوم الزاهرة: ١٦ / ٥٧، ٨٧، ١١٨، ١٢٥، ٢٣٣، ٢٦٧، ٢٩٧، ٣٢٠).

(١٠٦٨) القميجون

قميص قصير الطول والأكمام مصنوع من الجوخ بدون بطانة أو قماش يكسو وجه القميص، كان يلبسه السلطان، خاصة أثناء زيارته لإسطبلات الخيول.

(المصادر: المقرئزي: المواعظ والاعتبار: ٩٨ / ٢، ماير: الملابس المملوكية: ٣٨).

(١٠٦٩) قميص الزرد

من البسة المقاتلين، وهو قميص مصنوع من حلقات معدنية متداخلة ببعضها البعض، أو من رقائق معدنية

(المصادر: زكي: السلاح في الإسلام: ٤٥-٤٦،
هندي: الأسلحة: ١٥٧-١٥٩).

صبح الأعشى: ١٤٥/٢، الزركاش: الأنيق:
١٦٩-١٨٣، ماجد: نظم: ١٧١/١، هندي:
الأسلحة: ٢٤٨).

(١٠٧٢) القندس

نوع من الحيوانات ذوات الفراء
الشمين، وأطلقت هذه الكلمة على
الجزء المفري الثمين من ملابس كبار
الأمراء في الجيش المملوكي والمصنوع
من فراء هذا الحيوان.

(المصادر: المقرئزي: المواعظ والاعتبار: ٢٢٧/٢-
٢٢٨، ماير: الملابس المملوكية: ٤٧، المعجم
الوسيط: ٧٦٢/٢، رجب إبراهيم: المعجم العربي:
٤٠٦-٤٠٧).

(١٠٧٥) القوامي

من الألقاب التي خوطب بها الأمراء
من أرباب السيوف في المكاتب
الرسمية، واللقب نسبة إلى القوام
بمعنى العدل.

(المصادر: القلقشندي: صبح الأعشى: ٢٤/٦،
البقلي: التعريف: ٢٧٨).

(١٠٧٦) القود

مصطلح أطلق على ما كان يقتاده
زعماء العرب من خيول وابل
وحيوانات نادرة للسلطان على سبيل
الدعم للسلطنة المملوكية مقابل
الامتيازات والاقطاعات التي حصلوا
عليها.

(المصادر: المقرئزي: السلوك: ٢٨٨/٢/١،
حاشية ٢).

(١٠٧٣) القنطارية

جمعها قنطاريات، وهي نوع من الرماح
استخدمها الصليبيون، ثم انتقل
استخدامها إلى الأيوبيين والمماليك،
كانت مصنوعة من خشب الزان،
وتسمى الذابل أيضاً، (انظر مادة الرمح).

(١٠٧٤) قوارير النفط

وهي أوعية من الحديد اصغر حجماً
من القدور كان يوضع فيها النفط
المشتعل لرميها على الأعداء بواسطة
المجانيق.

(المصادر: الرماح: الفروسية: ٧٠-٧٧، ١١٤-
١٢٢، العمري: التعريف: ٣٠٧، القلقشندي:

(١٠٧٧) القوس

من الأسلحة الفردية الهجومية
الشائعة، هو عبارة عن عود من
الخشب اللين المتين يحنى طرفاه حتى
يتقوس كاهلال ويشد على طرفاه وترأ
لرمي السهام عنه ويكون مصنوعاً من

الجلد أو الابريسسم أو العصب المستخرج من عنق البعير بحيث يكون متيناً وقابلاً للجذب والإفلات، ويتألف القوس من القوس نفسه، والوتر، والسهام.

ومن أجزاء القوس:

- السية (وهو العطفة الخشبية الدائرية للقوس).

- الرجل (يقع في أسفل المقبض من جهة يسار الرامي).

- كبد القوس (يقع فوق المقبض الذي يمسك به الرامي).

- المقبض (يمسك به الرامي عند الرمي بالقوس).

ومن أنواع القوس على سبيل المثال لا الحصر:

- القوس العربية (وهي القوس المصنوعة من عود واحد من الخشب دون الحاجة إلى إلصاقه بالغراء، وهي قوس تشد باليد).

- الفارسية (وهي القوس المصنوعة من عدة قطع من الخشب تجمع بواسطة الغراء).

- الإفرنجية (وتسمى الرومية، وقوس الرجل أيضاً، وهي قوس كبيرة تشد بالقدمين).

- الزيار (تصنع من الخشب، وهي من الأنواع الضخمة التي تنصب على الأبراج وتمتاز بقوة رميها وتحتاج إلى عدة رجال لإطلاقها).

- اللولب (تشد بواسطة اللولب).

- العقار (تسمى الجرخ أيضاً، وهي من أنواع القسي الضخمة لكنها أقل من الزيار في القوة، ويجذب وترها من خلال لولب ضخم).

- الركاب (قوس تشد من خلال ركاب الخيل).

- قوس البندق: انظر مادة (الجلاهق).

{انظر ملحق الأشكال والرسومات: رقم ٢}

(المصادر: انظر عن القوس في: هندي: الأسلحة: ٤٨-٥٤، ٦٣-٧٥، وانظر: أبو عبيد: السلاح: ٢٢-٢٣، الطرسوسي: تبصرة: ٦-٩، عيسى بن إبراهيم: نظام الغريب: ١٠٠-١٠٥، ابن هذيل: حلية الفرسان: ٢٠٩-٢٢٣، العباسي: أثار الأول: ١٦٠، ابن منكلي: انس الملا: ٩٢-٩٣، الحيدل في الحروب: ٦٧-٧٣، ٧٩-٨٠، البكلمشي: غنية الرامي: ٣٣-٤٠، الزردكاش: الأنيق: ١٢٥-١٣٥، ابن القيم: الفروسية: ١١٥-١٢٠، النويري: نهاية الأرب: ٢٢٢/٦-٢٣٠، ١٠/٣٢٥-٣٢٧، مجهول: خزانة السلاح: ٤٠-٤٦ (مقدمة المحقق)، ٢٠٠، القلقشندي: صبح الأعشى: ١٤١/٢-١٤٢، العيني: السيف المهند: ٢٣٢، ابن جماعة: مستند الأجناد: ٥٧-٦٠، الحموي: النفحات المسكية: ٢٤، زكي: الجيش المصري: ٤٨/٢، زكي: السلاح في الإسلام: ٤٧-٤٨، العريني: الماليك: ١٠٥، ماجد: نظم: ١٦٨/١، عون: الفن الحربي: ١٣٠-١٣٧).

(١٠٧٨) قوس الجرخ

من أنواع القسي الجماعية الثقيلة، ويسمى قوس العقار أيضاً، وهو قوس ضخم يعمل على مبدأ قسي الزيار لكن وتره يشد بواسطة دولاب يؤثر في تزيير الوتر، والوتر يتصل بطارق أو دافع يركب عمودياً ويتم تزييره من الأعلى عبر تزيير الوتر، وعند تحرير الوتر يتحرر الطارق فيضرب مؤخرة السهم الموجود في المجراة، فيندفع السهم ذو الرأس الحديدي بقوة إلى الأمام ويخترق ما يصيبه وينفذ فيه.

(المصادر: هندي: الأسلحة: ١٧٩-١٨٠، وانظر: الطرسوسي: تبصرة: ٦-١٠، ابن ميمون: الإفادة والتبصير: ورقة ٣١-٤٨).

(١٠٧٩) قوس الحسيان

من القسي الجماعية يمتاز بأنه يرمي مجموعة من السهام باطلاقة واحدة من قبل رجل واحد أو أكثر، له مجراة وليس له قفل كما هو الحال في قوس المجراة والقوس القدمي، وتمتاز السهام التي تطلق بهذا النوع من القسي بأنها صغيرة الحجم لا يزيد طول الواحدة منها عن الإصبع أو الفتر على الأكثر فتبدو وهي منطلقة في السماء كأنها سرب جراد.

(المصادر: هندي: الأسلحة: ١٧١-١٧٣، وانظر: الطرسوسي: تبصرة: ٨-٩).

(١٠٨٠) قوس الرجل

من أنواع القسي الجماعية يوتر بأحد رجلي الرامي أو بالاثنتين معاً، وهو تطور عن مبدأ عمل القوس الأنبوبي (المجراة)، ويزود بالنهاية العلوية لمجراة هذا القوس بحلقة تسمى (ركاب الرجل)، يقوم الرامي بإدخال قدمه فيها، ويشد الوتر بها بمساعدة يديه، ثم يكون إطلاق الوتر بواسطة الجوزة، وعملية استخدام القدم واليدين معاً في شد القوس وإيتاره تؤدي إلى إعطاء هذا الوتر طاقة أكبر في قذف السهام إلى مدى بعيد وبقوة تأثير أكبر.

(المصادر: هندي: الأسلحة: ١٦٩-١٧٠، وانظر: الطرسوسي: تبصرة: ٨).

(١٠٨١) قوس الزنبورك

وهو نوع من القوس الأنبوبي (المجراة)، وسمي كذلك لأنه يعمل على مبدأ "الزنبورك" أو النابض، ويحوي هذا النوع على وتر معدني على شكل سلك خلافاً لأنواع القسي الأخرى المتخذة من الجلود أو الأمعاء أو الخيوط، كما يتميز بان هذا الوتر

(المصادر: هندي: الأسلحة: ١٧٤-١٧٨، وانظر: الطرسوسي: تبصرة: ٦-٧، ابن ميمون: الإفادة والتبصير: ورقة ٣١-٤٨، المقرئزي: السلوك: ١/٢/٥٣٦ حاشية ٢، زكي: السلاح في الإسلام: ٣٠).

(١٠٨٣) قوس القارورة (العقار)

من أنواع القسي القاذفة لمواد أخرى غير السهام، حيث تم الاستعاضة عن المجرى الذي تنطلق من خلاله السهام بمغرفة نصف دائرية يوضع فيها قارورة من النفط أو العقار، ثم يتم قذفها باتجاه الهدف.

(المصادر: هندي: الأسلحة: ١٨٧-١٨٨، وانظر: الطرسوسي: تبصرة: ٩-١٠).

(١٠٨٤) قوس المجراة (الأنبوب)

من القسي الجماعية ويسمى القوس الإفرنجية، وهو يشبه القوس العادي في شكله وأدائه إلا أنه مزود بمجراة أو أنبوب يسير السهم فيه من لحظة ايتاره وحتى انطلاقه حيث ينطلق السهم ضمن الأنبوب أو المجرى مما يعني المزيد من الدقة في إصابة الهدف ومسافة ابعده في التصويب.

وقد تطور هذا القوس لاحقاً فأصبح يحتوي على مفتاح لقفل يقوم بحبس السهم قبل إطلاقه، وهذا المفتاح عبارة

المعدني يشد بواسطة دولابين من يمين وشمال، ويصاحب هذا الوتر أثناء شده صفيحة من الفولاذ يتم إيقافها عند حد معين بواسطة قفل، وعند تحرير القفل تعود الصفيحة إلى مكانها فيصطدم القسم الأعلى منها بالسهم الموضوع في المجراة فينطلق السهم بقوة نحو هدفه مخترقاً ما يصل إليه من دروع أو أسوار أو نحوها، وذلك بفعل القوة الناتجة عن شد الوتر المعدني وقوة الضربة التي تقوم بها الصفيحة المعدنية.

(المصادر: هندي: الأسلحة: ١٨١-١٨٤).

(١٠٨٢) قوس الزيار

من أنواع القسي الجماعية الثقيلة التي تقوم على مبدأ القوة الدافعة بواسطة الوتر، وهي آلة ثقيلة ثابتة مزودة بوتر ضخم يقذف ما يحمله من سهام ضخمة أو مقذوفات نفطية إلى مسافات تتناسب مع قوة الوتر ومرونته وقوة شده (التزير) الذي اخذ اسمه منه، ويحتاج هذا النوع من القوس إلى عدد من الرجال لايتاره، وبالتالي فقد عدت من الآلات القاذفة ذات التأثير الكبير في الأعداء.

{انظر ملحق الأشكال والرسومات: رقم ٢٥}

عن كسرة من الفولاذ تسمى الجوزة لها فرضتان في جزأين متقابلين من محيطها، الأولى توقف الوتر عندما يكون مشدوداً، والثانية لها طرف نابض الشد بحيث إذا ضغط على المفتاح الموجود في أسفل المجرة قرب المقبض، فإن النابض يتحرر وتدور الجوزة فينفلت الوتر مطلقاً السهم بقوة إلى هدفه.

ومن هذا القوس ظهرت الماسورة أو السبطانة التي شكلت مجرى القذيفة في المدفع لاحقاً.

{انظر ملحق الأشكال والرسومات: رقم ٢٤}

(المصادر: هندي: الأسلحة: ١٦٥-١٦٨، وانظر: ابن هنيئ: حلية الفرسان: ٢١١-٢١٢، الطرسوسي: تبصرة: ٧-٨).

(١٠٨٥) القيراط

وهي وحدة قياس المساحة في مصر،

التي جرى عليها التوزيع الإقطاعي للجيش في العصر المملوكي وذلك حسب عمليات الروك التي أجراها السلاطين المماليك خلال هذا العصر، حيث بلغ عدد القيراط الممنوحة كإقطاعات للسلطان وفئات الجيش المختلفة أربعة وعشرين قيراطاً.

(المصادر: طرخان: النظم الإقطاعية: ٦٤، هنتس: المكايل والأوزان الإسلامية: ٩٨).

(١٠٨٦) القيفج

من طرق رمي السهام عند المماليك، ويعني المصطلح رمي الفارس للسهم نحو الأرض، وكان ذلك عبر قفة من الرمل توضع على الأرض وتصوب نحوها السهام.

(المصادر: البكمشي: غنية الرامي: ٧٠، العربي: المماليك، ١٠٨، نبيل عبد العزيز: الخيل ورياضتها: ٦٧ حاشية ٦).

حرف الكاف

الاسم لأنه يكتب على درج من ورق، حيث يقوم بكتابة المناشير الإقطاعية الخاصة بصغار الأمراء.
(المصادر: طرخان: النظم الإقطاعية: ١٢٢)

(١٠٩٠) كاتب الدست

من موظفي ديوان الإنشاء، مكلف بكتابة المناشير الإقطاعية الخاصة بكبار الأمراء.
(المصادر: طرخان: النظم الإقطاعية: ١٢٢)

(١٠٩١) كاتب ديوان الإصطبلات

من موظفي ديوان الإصطبل تتلخص مهامه - تحت إشراف ناظر الديوان - بضبط أسماء الخيل وأوقات ورودها إلى الإصطبلات وأسماء أربابها وقيمة أثمانها ومعرفة سواستها وغير ذلك من أحوالها.

(المصادر: المقرئزي: المواعظ والاعتبار: ٢٢٥/٢، ابن شاهين: زبدة: ١٠٩، ابن تغري بردي: النجوم الزاهرة: ١٦٨/٩).

(١٠٨٧) كاتب الإصطبل

انظر مادة (كاتب ديوان الإصطبلات).

(١٠٨٨) كاتب الجيش

ويسمى "مباشر الجيش" أيضاً، وهو من أهم موظفي ديوان الجيش، مهمته تسجيل جميع فئات الجيش من أمراء وعماليك في هذا الديوان، مع كامل البيانات المتعلقة بكل فرد من أفراد هذه الفئات، وتحديد قيمة إقطاعاتها المخصصة لها، كما يجهز هذا الكاتب جميع الأمراء المعينين للخروج للقتال، أو لمرافقة السلطان في الخروج للصيد أو للعب الكرة.

(المصادر: النويري: نهاية الأرب: ٢٠٠/٨-٢٠١، ٢٠٣-٢١٠، القلقشندي: صبح الأعشى: ٣٤/٥، ١٥٤/١٣، البقلي: التعريف: ٢٨٠، العريني: الفارس الملوكي: ٦٤).

(١٠٨٩) كاتب الدرج

من موظفي ديوان الإنشاء، سمي بهذا

(١٠٩٢) كاتب ديوان الجيش

انظر مادة (كاتب الجيش).

(١٠٩٣) كاتب الديوان المفرد

من موظفي الديوان المفرد، مكلف بكتابة الوثائق وتوثيقها وحفظها.

(المصادر: ابن تغري بردي: النجوم الزاهرة: ٧٠/١٦).

(١٠٩٤) كاتب ديوان الممالك

انظر مادة (كاتب الممالك).

(١٠٩٥) كاتب الزردخاناه

من موظفي خزائن السلاح (السلاح خاناه أو الزردخاناه)، وهم جماعة تتلخص مهامهم في تسجيل الوارد والصادر من الأسلحة لتلك الخزائن وضبط محتوياتها.

(المصادر: ابن إياس: بدائع الزهور: ٣٥/٥، ٤٠، ٤٣).

(١٠٩٦) كاتب عدة الأمير

أحد الموظفين التابعين للأمراء الممالك، كان مكلفاً بإعداد البيانات اللازمة عن ممالك كل أمير، وتقديمها لكاتب الجيش لإثباتها في ديوان الجيش، وذلك لتحديد مستحقاتهم

الإقطاعية وتسليمها لأمرهم في سجل خاص.

(المصادر: النويري: نهاية الأرب: ٢٠٦/٨-٢٠٧، القلقشندي: صبح الأعشى: ٦٢/٤، طرخان: النظم الإقطاعية: ١٥٤).

(١٠٩٧) كاتب العليق

من موظفي الشؤون السلطانية، لم تحدد المصادر مهامه ويبدو أنها مقتصرة على كتابة وضبط ما يرد ويصرف من أعلاف للاصطبلات والمناخات.

(المصادر: ابن تغري بردي: حوادث الدهور: ٢٢٦/٢، ٣١٨، السخاوي: الضوء اللامع: ٧١/٥-٧٢، ١٨٥، ٦٥/٨-٦٦).

(١٠٩٨) كاتب الممالك

من موظفي ديوان الممالك الذي تسجل فيه أسماء الممالك، وهو معاون لصاحب هذا الديوان، حيث يقوم هذا الكاتب - الذي يكون على معرفة ودراية بأسماء الممالك - بتسجيل هذه الأسماء وقراءتها وقت الخروج للحرب، أو للعرض العسكري، أو عند استلام الممالك لمخصصاتهم المالية كالجوامك الشهرية وغيرها.

(المصادر: العيني: عقد الجمان (٨٢٤-٤٥٠هـ): ٥٨١، ابن تغري بردي: النجوم الزاهرة:

٢٨٧/١٤، ابن الصيرفي: إنباء الهصر: ٣٥،
السخاوي: الضوء اللامع: ٧٢-٧١/٥،
٤٣٥/١٥، ابن إياس: بدائع الزهور: ٣٤٩/١/١،
٤٥١/٢، ٣٥٢-٣٥٤، ٤١٣، ٤٤٨، ٢٧/٥، ابن
الحمصي: حوادث الزمان: ٥٥/٢، ١٤١، البقلي:
التعريف: ٢٨٣، (Ayalon: Studies: (3): p 65).

(١٠٩٩) كاتب المناجات

من موظفي مناجات الجمال السلطانية،
يبدو ان مهمته مماثلة لمهام كاتب
الإصطبلات والتي تتمثل في تسجيل
وضبط أعداد الجمال الواردة وكتابة
أسمائها والحجرات التي تنزل فيها.
(المصادر: انظر إشارات في: السخاوي: الضوء
اللامع: ٣١٧/٢، ٧٢-٧١/٥، ٢١١/٧).

(١١٠٠) الكاشف

من وظائف أرباب السيوف، كانت
تعني في العصر المملوكي والي إقليم
معين من رتبة معينة، يتولى أمور
الإقليم والحكم فيه والإشراف على
أمنه وحمايته والدفاع عنه، إضافة إلى
الإشراف على الأراضي والجسور
بالوجه القبلي والبحري، وله عدة
مراسيم في النيابة، إذ يجتمع إليه
الأمراء ويمد له السماط ويحضره
القضاة، ومرتبة الكاشف هي بين
مرتبة النائب والوالي، ولم يقتصر

وجود الكشاف على الديار المصرية بل
وجدت أيضاً في بعض مناطق بلاد
الشام. (انظر المواد التالية حول أهم
الكشاف).

(المصادر: ١ القلقشندي: صبح الأعشى: ٢٤/٤-
٢٥، ابن تغري بردي: النجوم الزاهرة: ٧٥/١٣،
حاشية ٢، ابن شاهين: زبدة: ١٢٩-١٣٠،
البقلي: التعريف: ٢٨٣، الباشا: الفنون:
٩٢٧/٢-٩٣٢، الخرابشة: نيابة طرابلس: ١٠٠).

(١١٠١) كاشف أذرع

من كشاف نيابة دمشق من الجهة
القبلية، كان يعين من قبل نائب دمشق
إذا كان من أمراء الطبلخانا، أو من
قبل السلطان إذا كان من مقدمي
الألوف وفي هذه الحالة كان يسمى
كاشف الكشاف.

(المصادر: القلقشندي: صبح الأعشى: ٢٠١/٤،
الباشا: الفنون: ٩٣١/٢، البقلي: التعريف: ٢٨٣).

(١١٠٢) كاشف البحيرة

من أمراء المئات، كان يتولى كشف
إقليم البحيرة من حيث الإشراف على
أعمال الإنشاءات من حفر القنوات
وعمل الجسور السلطانية وضمن
حمايتها من فيضان النيل (انظر مادة:
الكشاف، كاشف التراب).

(المصادر: ابن شاهين: زبدة: ١٢٩-١٣٠).

(١١٠٣) كاشف التراب

من مقدمي الألوف في الجيش المملوكي، كان يعين من قبل السلطان في كل سنة لإقليم معين من أقاليم مصر في فصل الربيع لمتابعة أمور الحفر والإنشاء المتعلقة بأعمال القنوات لجر المياه وإنشاء الجسور السلطانية وضمان حمايتها من فيضان النيل.

(المصادر: ابن شاهين: زبدة: ١٢٩، المقرئزي: السلوك: ٦٨١/٢/٣ حاشية ٢، الباشا: الفنون: ٩٣١/٢، طرخان: النظم الإقطاعية: ٢٤٤، البقلي: التعريف: ٢٨٧-٢٨٨).

(١١٠٤) كاشف الجسور السلطانية

من أمراء الطبلخانات أو العشرات، كان يتم تعيينه لكشف الجسور السلطانية والتفتيش عليها في إقليم من الأقاليم ومتابعة العمل فيها وانجازها حسب المطلوب.

(المصادر: الباشا: الفنون: ٩٣٢/٢-٩٣٣، طرخان: النظم الإقطاعية: ٢٤٤).

(١١٠٥) كاشف الرملة

من كشاف نيابة دمشق من الجهة الغربية، استجد هذا المنصب في عهد السلطان برقوق وكان يتولاه احد أمراء الطبلخاناة بمكاتبه من الأبواب السلطانية بالقاهرة.

(المصادر: القلقشندي: صبح الأعشى: ٣١٥-٣١٧، الباشا: الفنون: ٩٣١/٢).

(١١٠٦) كاشف الطير

ورد المصطلح عند ابن شاهين الظاهري ضمن الوظائف التي أسندت إلى أرباب السيوف من غير أرباب الرتب العسكرية، دون ان يحدد مهام هذا الكاشف، لكن يتضح من التسمية ان مهامه قريبة من مهام حارس الطير (انظر هذه المادة).

(المصادر: ابن شاهين: زبدة: ١١٥، وانظر الإشارات في: الصيرفي: نزهة النفوس: ٢٥/٢، السخاوي: الضوء اللامع: ٤١/٣).

(١١٠٧) كاشف القلاع الشامية

ورد هذا المصطلح عند العيني في كتابه عقد الجمان، وقد ورد في الإشارة التي ذكر المصطلح من خلالها أن مهمة هذا الكاشف تتلخص في الإشراف الكامل على جميع القلاع الموجودة في نيابات بلاد الشام: "...ينظر فيها ويصلح أمورها ويرتب الرجال وما تحتاج إليه من سائر الأصناف".

(المصادر: العيني: عقد الجمان: ١٤٢/٤، وانظر: القلقشندي: صبح الأعشى: ١٠٠/١٣، ابن الحمصي: حوادث الزمان: ٢٣٩/٢).

(١١٠٨) كاشف الكشاف

وهو اللقب الذي أطلق على كاشف الوجه القبلي في الحالات التي كان يتم تعيينه فيها كاشفاً على جميع توابع ونواحي هذا الإقليم، وهو في العادة من أمراء المئات، وأطلق أيضاً على كاشف أذرعات من أعمال دمشق إذا كان من أمراء المئات.

(المصادر: القلقشندي: صبح الأعشى: ٢٠١/٤، الباشا: الفنون: ٩٢٩/٢-٩٣٠).

الوجه القبلي في مصر من حيث الإشراف على أعمال الإنشاءات في الأراضي الزراعية من حفر القنوات وعمل الجسور السلطانية وضمان حمايتها من فيضان النيل (انظر مادة: الكشاف، كاشف التراب).

(المصادر: القلقشندي: صبح الأعشى: ٢٥/٤، ٦٥، ١٧٥/٧، ابن شاهين: زبدة: ١٢٩-١٣٠، الباشا: الفنون: ٩٢٨/٢، البقلي: التعريف: ٢٨٣).

(١١١١) الكافل

من الألقاب التي خوطب بها نائب السلطنة بالحضرة السلطانية، فيقال فيه النائب الكافل، ولقب بذلك لأنه يكفل الرعية ويعولهم، وصيغة المبالغة فيه "الكافلي".

(المصادر: القلقشندي: صبح الأعشى: ٢٤/٦، الباشا: الألقاب: ٤٣٤، والفنون: ٩٣٣/٢-٩٣٧، البقلي: التعريف: ٢٨٣).

(١١١٢) كافل الإسلام

من ألقاب نائب الشام، وبرز من لقب به الأمير المعروف سيف تنكز الحسامي.

(المصادر: ابن تغري بردي: النجوم الزاهرة: ١٣٠/٩)

(١١١٣) كافل الثغر السكندري

من ألقاب نائب السلطنة في

(١١٠٩) كاشف الوجه البحري

من أمراء المئات، وأحياناً من أمراء الطبلخانات، كان يتولى كشف إقليم الوجه البحري في مصر من حيث الإشراف على أعمال الإنشاءات في الأراضي الزراعية من حفر القنوات وعمل الجسور السلطانية وضمان حمايتها من فيضان النيل (انظر مادتي: الكشاف، كاشف التراب).

(المصادر: القلقشندي: صبح الأعشى: ٢٥/٤، ٦٥، ١٥٧/٧، ابن شاهين: زبدة: ١٢٩-١٣٠، الباشا: الفنون: ٩٢٨/٢، البقلي: التعريف: ٢٨٣).

(١١١٠) كاشف الوجه القبلي

من أمراء المئات، وأحياناً من أمراء الطبلخانات، كان يتولى كشف إقليم

الإسكندرية.

(المصادر: الباشا: الفنون: ٢/٩٣٧-٩٣٨).

(١١١٧) كافل السلطنة الشريفة

بالممالك الإسلامية المحروسة

من ألقاب نائب السلطنة في مصر.

(المصادر: ابن ناظر الجيش: تثقيف التعريف: ٨٨).

(١١١٤) كافل حلب / حلب المحروسة

من ألقاب نائب السلطنة في حلب،

حسب النقوش والكتابات الأثرية

المكتشفة في هذه النيابة.

(المصادر: الباشا: الفنون: ٢/٩٣٨-٩٣٩).

(١١١٨) كافل السلطنة المعظمة

بالشام المحروس

من ألقاب نائب الشام، حسب

النقوش والكتابات الأثرية المكتشفة في

هذه النيابة.

(المصادر: الباشا: الفنون: ٢/٩٤٠).

(١١١٥) كافل السلطنة

من الألقاب التي خوطب بها كبار

النواب كنائب دمشق في المكاتبات

الرسمية الموجهة إليهم.

(المصادر: ابن ناظر الجيش: تثقيف التعريف:

٨٨، القلقشندي: صبح الأعشى: ٦/٦٦، ١٢/٨-

٢٤، الباشا: الألقاب: ٤٣٤، الفنون: ٣/١٢٢٤،

البقلي: التعريف: ٢٨٣).

(١١١٩) كافل الممالك

من الألقاب التي خوطب بها النائب

الكافل في المكاتبات الرسمية الموجهة

إليه.

(المصادر: العمري: التعريف: ٨٦، مسالك

الأبصار: ٥٥، القلقشندي: صبح الأعشى:

٦/١٣٤، البقلي: التعريف: ٢٨٤).

(١١١٦) كافل السلطنة الشريفة

بالشام المحروس

من ألقاب نائب الشام بدمشق،

ونيايته تعادل نائب السلطنة بمصر،

وهو ينوب عن السلطان في كافة أموره

في بلاد الشام.

(المصادر: ابن ناظر الجيش: تثقيف التعريف:

٩٣، القلقشندي: صبح الأعشى: ٤/١٨٤،

٥/٤٥٤، الباشا: الفنون: ٢/٩٣٩-٩٤٠).

(١١٢٠) كافل الممالك الإسلامية

بالشام المحروسة

من ألقاب نائب الشام، حسب

النقوش والكتابات الأثرية المكتشفة في

هذه النيابة.

(المصادر: الباشا: الفنون: ٢/٩٤٢).

(١١٢١) كافل الممالك الإسلامية كافة

من ألقاب النائب الكافل.

(المصادر: الباشا: الفنون: ١/٢-٩٤٢-٩٤٣).

(١١٢٢) كافل الممالك الإسلامية

المحروسة

من الألقاب التي خوطب بها نائب السلطنة بحضرة السلطان في المكاتبات الرسمية الموجهة إليه.

(المصادر: العمري: التعريف: ٨٥، ابن ناظر الجيش: تثقيف التعريف: ٨٨، القلقشندي: صبح الأعشى: ٦/٦٦، الباشا: الألقاب: ٤٣٤، البقلي: التعريف: ٢٨٤).

(١١٢٣) كافل الممالك بالشام

من ألقاب نائب الشام، حسب النقوش والكتابات الأثرية المكتشفة في هذه النيابة.

(المصادر: الباشا: الفنون: ١/٢-٩٤٥).

(١١٢٤) كافل الممالك

الحلبية المحروسة

من ألقاب نائب السلطنة في حلب، حسب النقوش والكتابات الأثرية المكتشفة في هذه النيابة.

(المصادر: الباشا: الفنون: ١/٢-٩٤٤-٩٤٥).

(١١٢٥) كافل الممالك الشامية /

الشامية المحروسة

من ألقاب نائب الشام، حسب النقوش والكتابات الأثرية المكتشفة في هذه النيابة.

(المصادر: الباشا: الفنون: ١/٢-٩٤٥-٩٤٦).

(١١٢٦) كافل الممالك الشريفة

الإسلامية

من ألقاب النائب الكافل.

(المصادر: الباشا: الفنون: ١/٢-٩٤٦-٩٤٧).

(١١٢٧) كافل الممالك الشريفة

الإسلامية بالشام المحروس

من ألقاب نائب الشام، حسب النقوش والكتابات الأثرية المكتشفة في هذه النيابة.

(المصادر: الباشا: الفنون الإسلامية: ١/٢-٩٤٧).

(١١٢٨) كافل الممالك الشريفة بالشام

المحروس

من ألقاب نائب الشام، حسب النقوش والكتابات الأثرية المكتشفة في هذه النيابة.

(المصادر: الباشا: الفنون: ١/٢-٩٤٩-٩٥١).

**(١١٢٩) كافل الممالك الشريفة بالفتوحات
الساحلية والحصون المنصورة**

من ألقاب نائب الممالك الشريفة
بالفتوحات الساحلية والحصون
المنصورة (نائب مملكة طرابلس)،
حسب النقوش والكتابات الأثرية
المكتشفة في هذه النيابة.

(المصادر: الباشا: الفنون: ٢/٩٥٤).

**(١١٣٠) كافل الممالك الشريفة
بالفتوحات السعيدة**

من ألقاب نائب الممالك الشريفة
بالفتوحات السعيدة (نائب مملكة
طرابلس)، حسب النقوش والكتابات
الأثرية المكتشفة في هذه النيابة.

(المصادر: الباشا: الفنون: ٢/٩٥٥).

**(١١٣١) كافل الممالك الشريفة الحلبية
/ الشريفة الحلبية المحروسة**

من ألقاب نائب حلب، حسب
النقوش والكتابات الأثرية المكتشفة في
هذه النيابة.

(المصادر: الباشا: الفنون الإسلامية: ٢/٩٤٨-
٩٤٩).

(١١٣٢) كافل الممالك الشريفة الشامية

من ألقاب نائب الشام، حسب

النقوش والكتابات الأثرية المكتشفة في
هذه النيابة.

(المصادر: الباشا: الفنون: ٢/٩٥١-٩٥٢).

**(١١٣٣) كافل الممالك الشريفة
الطرابلسية**

من ألقاب نائب طرابلس، حسب
النقوش والكتابات الأثرية المكتشفة في
هذه النيابة.

(المصادر: الباشا: الفنون الإسلامية: ٢/٩٤٧-
٩٤٨، ٩٥٣-٩٥٤).

(١١٣٤) كافل الملكة بحلب المحروسة

من ألقاب نائب حلب، حسب
النقوش والكتابات الأثرية المكتشفة في
هذه النيابة.

(المصادر: الباشا: الفنون: ٢/٩٥٦).

(١١٣٥) كافل الملكة الثانية الحلبية

من ألقاب نائب حلب، حسب
النقوش والكتابات الأثرية المكتشفة في
هذه النيابة، ولفظة الثانية تشير إلى أن
هذه النيابة هي الثانية في الأهمية بعد
دمشق.

(المصادر: الباشا: الفنون: ٢/٩٥٥).

**(١١٣٦) كافل المملكة الحلبية / الحلبية
المحروسة**

من ألقاب نائب السلطنة في حلب،
حسب النقوش والكتابات الأثرية
المكتشفة في هذه النيابة.

(المصادر: الباشا: الفنون: ٩٤٣/٢-٩٥٦، ٩٤٤-٩٦٣،
وانظر: الصيرفي: نزهة النفوس: ٥٢/١).

**(١١٣٧) كافل المملكة الحلبية الشريفة
بحلب المحروسة**

من ألقاب نائب حلب، حسب
النقوش والكتابات الأثرية المكتشفة في
هذه النيابة.

(المصادر: الباشا: الفنون: ٩٦٠/٢).

**(١١٣٨) كافل المملكة الحموية /
الحموية المحروسة**

من ألقاب نائب حماة، حسب النقوش
والكتابات الأثرية المكتشفة في هذه
النيابة.

(المصادر: الباشا: الفنون: ٩٦٣/٢-٩٦٤).

**(١١٣٩) كافل المملكة الشامية /
الشامية المحروسة**

من ألقاب نائب الشام، حسب
النقوش والكتابات الأثرية المكتشفة في
هذه النيابة.

(المصادر: الباشا: الفنون الإسلامية: ٩٦٤/٢-٩٦٦).

**(١١٤٠) كافل المملكة الشريفة بحلب
المحروسة**

من ألقاب نائب حلب، حسب
النقوش والكتابات الأثرية المكتشفة في
هذه النيابة.

(المصادر: الباشا: الفنون: ٩٦٦/٢).

**(١١٤١) كافل المملكة الشريفة الحلبية /
الحلبية المحروسة**

من ألقاب نائب حلب، حسب
النقوش والكتابات الأثرية المكتشفة في
هذه النيابة.

(المصادر: الباشا: الفنون: ٩٦٦/٢-٩٦٨).

**(١١٤٢) كافل المملكة الشريفة
الطرابلسية / الطرابلسية المحروسة**

من ألقاب نائب طرابلس، حسب
النقوش والكتابات الأثرية المكتشفة في
هذه النيابة.

(المصادر: الباشا: الفنون: ٩٦٨/٢-٩٧٠).

(١١٤٣) كافل المملكة الصفدية

من ألقاب نائب صفد، حسب النقوش
والكتابات الأثرية المكتشفة في هذه
النيابة.

(المصادر: الباشا: الفنون: ٩٧٠/٢-٩٧١).

(١١٤٤) كافل المملكة الطرابلسية

من ألقاب نائب طرابلس، حسب النقوش والكتابات الأثرية المكتشفة في هذه النيابة.

(المصادر: الباشا: الفنون: ١/٢-٩٧١-٩٧٢).

(١١٤٥) كافل المملكتين الشريفتين

الحلبية والطرابلسية

من ألقاب نائب حلب وطرابلس، حسب النقوش والكتابات الأثرية المكتشفة في هذه النيابة، واللقب يشير إلى تولي بعض الأمراء لهاتين النيابتين معاً.

(المصادر: الباشا: الفنون: ١/٢-٩٧٢-٩٧٣).

(١١٤٦) الكافلي

من الألقاب التي خوطب بها نواب السلطنة في بلاد الشام في المكاتب الرسمية الموجهة إليهم.

(المصادر: العمري: التعريف: ٨٧، ٨٩، ٩١، ابن ناظر الجيش: تثقيف التعريف: ٨٩، ٩٢، ٩٤، القلقشندي: صبح الأعشى: ٢٥/٦، الباشا: الألقاب: ٤٣٤، البقلي: التعريف: ٢٨٥).

(١١٤٧) الكاملية

من ملابس الأمراء في الجيش المملوكي، وهي عبارة عن ثوب يلبس

فوق ثياب أخرى ضيقة الكم، مفرجة الذيل من الخلف، تبدأ من الحافة السفلى مرتفعة إلى أعلى.

(المصادر: القلقشندي: صبح الأعشى: ٢٧٦/٣، المقرئزي: السلوك: ١/٢/٦٨ حاشية ١، ماير: الملابس المملوكية: ٢٥، البقلي: التعريف: ٢٨٥).

(١١٤٨) الكبش

انظر مادة (رأس الكبش).

(١١٤٩) الكبير/الكبيري

من الألقاب التي خوطب بها أرباب السيوف من الكشاف ونواب السلطنة في مصر ونيابات بلاد الشام في المكاتب الرسمية الموجهة إليهم، واللقب يفيد خلاف معنى الصغير.

(المصادر: العمري: التعريف: ٨٦، ٨٩، ٩١، ابن ناظر الجيش: تثقيف التعريف: ٨٨-٨٩، ٩٢-٩٣، القلقشندي: صبح الأعشى: ٢٤/٦، ١٣٠-١٣٧ / ١٤٠-١٤٤، البقلي: التعريف: ٢٨٥، الوقاد: مصر: ١١٠).

(١١٥٠) كبير الأغوات

لم تحدد المصادر طبيعة مهام هذه الوظيفة، ويبدو من التسمية ان صاحبها هو اكبر الأغوات (خدام القلعة) قدراً ومكانة، مهمته الإشراف على أغوات الطباق المكلفين

بالإشراف على تربية المماليك الكتابية
في طباق القلعة (انظر مادة: أغوات
الطباقي).

(المصادر: السخاوي: الضوء اللامع: ٢/٣٢٩).

(١١٥١) كبير المماليك

انظر مادة (مقدم المماليك).

(١١٥٢) الكتابية

انظر مادة (المماليك الكتابية).

(١١٥٣) كتب البشائر

وهي خطابات تبشر بالنصر، تكتب
وترسل للقضاة لقراءتها على المنابر
بعد عودة الجيش منتصراً من القتال.

(المصادر: ماجد: نظم ١/١٨٧ وانظر الأمثلة على
هذه الكتب في: ابن عبد الظاهر: تشریف الأيام
والعصور: ٨٠، اليونيني: ذيل مرآة الزمان:
٢/٣٣٨-٣٤٣، ٤٤٥-٤٤٩، ٤/٢٤١، ابن الفرات:
تاريخ: ٨/١٣٧-١٤١، المقرئزي: السلوك:
١/٢/٥٨٣، ١/٣/٦٩٧، ٤/١/٤٠٨، ابن تغري
بردي: النجوم الزاهرة: ٧/١٥١، ٣٠٥، ٣٢٢-
٣٢٣، ٨/١٢، ١٢/٢٠٨، ابن سباط: صدق
الأخبار: ١/٤١٧-٤٢١، ٤٢٥).

(١١٥٤) الكجاوة

انظر مادة (الجوشن).

(١١٥٥) الكردوس / الكردوسة

مصطلح يعني في اللغة: الخيل
العظيمة، وقيل القطعة من الخيل
العظيمة، ويقال كردس القائد خيله
أي جعلها كتيبة، كما تطلق أيضاً على
الفرقة الراكبة من الجيش.

(المصادر: المنصوري: مختار الأخبار: ١٢٥،
التحفة الملوكية: ٦٣، العسقلاني: الفضل المأثور:
٧٢، المقرئزي: السلوك: ١/٣/٦٩٣ حاشية ٣،
ابن منكلي: الحيل في الحروب: ٣٠٧-٣٠٨، ابن
الصيرفي: نزهة النفوس: ٢/٨٣ حاشية ١، زكي:
السلاح في الإسلام: ٤٩).

(١١٥٦) الكريم

من الألقاب التي خوطب بها أرباب
السيوف وأرباب الأقلام في المكاتب
الرسمية، لمن لُقّب بالمقر والجناح،
وفيد اللقب خلاف معنى اللثيم.

(المصادر: القلقشندي: صبح الأعشى: ٦/٢٤-٢٥،
البقلي: التعريف: ٢٨٧، الوقاد: مصر: ١٠٩).

(١١٥٧) الكزاغند

وجمعها كزاغندات أو كزاغنديات،
وهي لفظة فارسية تعني القميص
المصنوع لحماية الجسم أثناء القتال،
يلبسه الفارس تحت ملابسه، وكان
يصنع من الجلد ويثبت به حلقات أو
رقائق من الزرد أو الصلب، كما يُفسر
على أنه معطف صغير يلبس فوق

(المصادر: ابن الشحنة: البدر الزاهر: ١٧٢ -
١٧٣ - الملحق -).

(١١٦٨) الكلايب

وهي زوائد مذهبة تضاف لبعض
أنواع الألبسة التي كان يرتديها أمراء
الجيش المملوكي.

(المصادر: القلقشندي: صبح الأعشى: ٥٢/٤ -
٥٤، ماجد: نظم: ١/١٦٥-١٦٦).

(١١٦٩) كلابيب السفن

من أسلحة القتال البحري، وهي عبارة
عن مخاطف حديدية يلقيها المقاتلون
البحريون على سفن الأعداء لجذبها
وشدها إليهم ليتمكنوا من الصعود إليها.

(المصادر: العباسي: آثار الأول: ١٩٦، سعاد ماهر:
البحرية: ٢٠٤، العبادي وسالم: تاريخ البحرية:
١/١٤١، إبراهيم سعيد: البحرية: ٢٤٠).

(١١٧٠) الكلبندة

جمعها كلبندات وهي زوائد مذهبة
تغطي الرقبة تضاف لبعض أنواع
الألبسة التي كان يرتديها أمراء الجيش
المملوكي.

(المصادر: المقرئزي: المواعظ والاعتبار: ٧٨/٢،
ابن تغري بردي: النجوم الزاهرة: ٧/٣٣٠،
حاشية ٢، المنهل الصافي: ٩/٩٦، ماجد: نظم:
١/١٦٥-١٦٦).

(١١٧١) كلسات الزرد

جوارب طويلة تكسو ساق الفارس

(١١٦٥) كفيل الممالك الشريفة بالديار المصرية والشامية

من ألقاب نائب السلطنة في مصر
حسب أحد النقوش الأثرية التي تعود
إلى عام ٧٠٢هـ / ١٣٠٢م، وهذه
الصيغة تعادل وظيفة النائب الكافل في
كل من مصر والشام.

(المصادر: الباشا: الفنون: ٢/٩٧٩).

(١١٦٦) الكفيلي

من الألقاب التي خوطب بها نواب
السلطنة ونحوهم في المكاتبات الرسمية
الموجهة إليهم، (انظر مادة: الكافل).

(المصادر: ابن ناظر الجيش: تثقيف التعريف:
٨٨، القلقشندي: صبح الأعشى: ٦/٢٥، البقلي:
التعريف: ٢٨٨).

(١١٦٧) الكلابزي

جمعها كلابزة، وتعني الشخص الذي
يركب بكلاب الصيد عند السلطان أو
أمير ما من الأمراء.

(المصادر: السبكي: معيد النعم: ١٤٦، المقرئزي:
السلوك: ٢/١/٢٢٥ حاشية ١، ابن طولون: نقد
الطالب: ١٩٢).

وتحميها أثناء القتال، وهي مصنوعة من الزرد المعدني.

(المصادر: ماير: الملابس الملوكية: ٦٧).

(١١٧٢) الكلفتاة

وهي الكلوتة (انظر هذه المادة)، لونها اصفر، ولها كلابيب (زوائد) بغير عمامة فوقها، وتعد من ألبسة الرأس، لبسها السلطان والأمراء ومسائر العسكر على قدر مراتبهم.

(المصادر: دوزي: المعجم المفصل: ٣١٢-٣١٣، وانظر: ابن تغري بردي: النجوم الزاهرة: ٥٣/١٢ حاشية ٥، ١٣/١٣، طرخان: النظم الإقطاعية: ٣١٣-٣١٤، الخطيب: معجم المصطلحات: ٣٧٠، رجب إبراهيم: المعجم العربي: ٤٣٣).

(١١٧٣) الكلوتة

من خلع كبار أمراء، وهي عبارة عن غطاء للرأس تلبس وحدها أو بعمامة، كانت في العصر الأيوبي وجزء من دولة المماليك الأولى صفراء اللون، ثم دخل معها اللون الأحمر، ثم صار لونها الأحمر الخالص منذ عهد السلطان خليل بن قلاوون، ثم أصبحت مزركشة فيما بعد.

(المصادر: القلقشندي: صبح الأعشى: ٦/٤، ١٠، ٣٩-٤١، المقرئزي: السلوك: ١/٢/١، ٤٩٣-٤٩٤ حاشية ١، المواعظ والاعتبار: ٩٨/٢، ابن

تغري بردي: النجوم الزاهرة: ٥٥/١٥ حاشية ٦، المنهل الصافي: ٩٦/٩، ماير: الملابس الملوكية: ٥٢-٥٤، دوزي: المعجم المفصل: ٣١٢-٣١٣، زكي: الجيش المصري ٢/٢٠، السلاح في الإسلام: ٤٩، العريني: الممالك: ٢٢٣، الخطيب: معجم المصطلحات: ٣٧٠، إحسان عباس: تاريخ بلاد الشام: ٣١، حلاق وصباغ: المعجم الجامع: ١٩١، رجب إبراهيم: المعجم العربي: ٤٣٤-٤٣٥).

(١١٧٤) الكلوتة الجركسية

نوع من الكلوتات (أغطية الرأس) تلبس حولها المناديل على شكل إنتفاخات.

(المصادر: القلقشندي: صبح الأعشى: ٦/٤، ٣٩، المقرئزي: المواعظ والاعتبار: ٢/٢١٦-٢١٧، السلوك: ١/٢/١، ٤٩٣-٤٩٤ حاشية ١، ابن تغري بردي: النجوم الزاهرة: ٧/٣٣٠-٣٣١، ماير: الملابس الملوكية: ٥٤، طرخان: النظم الإقطاعية: ٣١٣-٣١٤، البقلي: التعريف: ٢٨٨-٢٨٩، إحسان عباس: تاريخ بلاد الشام: ٣١).

(١١٧٥) الكلوتة الطرخانية

انظر مادة (الكلوتة اليلبغاوية).

(١١٧٦) الكلوتة الناصرية

نوع من الكلوتات (غطاء الرأس)، وهي صغيرة الحجم مقارنة مع غيرها، أمر السلطان الناصر محمد بن قلاوون العسكر بلبسها فنسبت إليه.

(المصادر: القلقشندي: صبح الأعشى: ٦/٤،
٣٩، المقرئزي: المواعظ والاعتبار: ٢١٦/٢-٢١٧،
السلوك: ١/٢/٤٩٣-٤٩٤ حاشية ١، ماير:
الملابس الملوكية: ٥٤، طرخان: النظم الإقطاعية:
١٣٤، البقلي: التعريف: ٢٨٨-٢٨٩، إحسان
عباس: تاريخ بلاد الشام: ٣١).

الخاصكية دون ان يحدد طبيعة مهام
هذه الفئة.

(المصادر: ابن شاهين: زبدة: ١١٥).

(١١٨٠) الكمر

جمعها كمرات، وهي كلمة فارسية
تعني الخزام المفرغ من وسطه، يحفظ
فيها الفارس مئوته وأدواته، ويلبس
عادة فوق القباء.

(المصادر: دوزي: المعجم المفصل: ٣١٣-٣١٤،
وانظر: المقرئزي: المواعظ والاعتبار: ٢/٩٨، ابن
تغري بردي: النجوم الزاهرة: ٧/٣٣١ حاشية ٦،
المنهل الصافي: ٩/٩٧، العريني: الماليك: ٢٢٣،
الخطيب: معجم المصطلحات: ٣٧١، رجب
إبراهيم: المعجم العربي: ٤٣٧).

(١١٨١) كَشَبُفَا

من أسماء الأمراء الماليك، وهو لفظ
تركي يعني "فحل الفضة".

(المصادر: القلقشندي: صبح الأعشى: ٥/٤٢٥).

(١١٨٢) الكنانة

وهي الجعبة (الوعاء) الذي توضع فيه
السهام، وعادة ما تكون من الخشب أو
الجلد.

(المصادر: ابن منكلي: الحيل في الحروب: ١١٤،
العمري: التعريف: ٢٩٩، القلقشندي: صبح
الأعشى: ٢/١٤٢، زكي: السلاح في الإسلام:
٤٩، العريني: الماليك: ١٠٦).

(١١٧٧) الكلوتة اليلبغاوية

نوع من الكلوتات، كانت اكبر من
الكلوتة العادية، وتميز بلبسها الأمير
يلبغا العمري فنسبت إليه وسميت
كذلك بالطرخانية.

(المصادر: القلقشندي: صبح الأعشى: ٦/٤،
٣٩، المقرئزي: المواعظ والاعتبار: ٢/٩٩، ٢١٦-
٢١٧، السلوك: ١/٢/٤٩٣-٤٩٤ حاشية ١،
طرخان: النظم الإقطاعية: ٣١٣-٣١٤، البقلي:
التعريف: ٢٨٨-٢٨٩، إحسان عباس: تاريخ بلاد
الشام: ٣١).

(١١٧٨) الكمفا

نوع من قماش الجوخ عليه نقوش
ملونة، كان يمثل نوعاً من ملابس
الأمراء أثناء الاحتفالات الرسمية.

(المصادر: العمري: مسالك الأبصار: ٣٥،
المقرئزي: المواعظ والاعتبار: ٢/٢١٦-٢١٧،
ماير: الملابس الملوكية: ١٠٦).

(١١٧٩) الكمدارية

ورد المصطلح عند ابن شاهين ضمن
وظائف الماليك السلطانية من غير

(١١٨٣) الكنانية

فئة من الطواشية (خدام القلعة) كانوا يساعدون زمام الأدر الشريفة في القلعة، ومن مهامهم أيضاً مراقبة تعليم المماليك الصغار في طباق القلعة.

(المصادر: ابن شاهين: زبدة: ١٢٢).

(١١٨٥) كندغدي

من الأسماء التركية التي تسمى بها بعض الأمراء والمماليك في الجيش المملوكي، ومعنى الاسم 'يوم ولد'.
(المصادر: ابن تغري بردي: المنهل الصافي: ١٥١/٩).

(١١٨٦) كنز الغزاة والمجاهدين

من ألقاب السلطان المملوكي ذات الصبغة العسكرية، أطلق هذا اللقب على السلطان الأشرف شعبان في نقش يعود تاريخه إلى سنة ٧٧٠هـ / ١٢٦٨ م، عثر عليه بمدرسته بالقاهرة، وهذا اللقب يمثل أثراً من أثار الجهاد المملوكي ضد الصليبيين والتتار، كما انه دليل على المستوى الحربي الرفيع الذي بلغه المماليك آنذاك.

(المصادر: الباشا: الألقاب: ٤٤٠).

(١١٨٤) الكنبوش

ويسمى كنفوش أيضاً، وهو خمار مزركش استخدم لتغطية وجه الخيول، ولستر مؤخرة ظهر الفرس أيضاً، كان يمنح للأمراء من قبل السلطان أثناء توزيعه للخيول في مناسبات معينة، كما أطلق أيضاً على البرذعة التي توضع أسفل السرج، ويكون أحياناً على شكل غطاء مزركش يوضع على ظهر الفرس.

(المصادر: القلقشندي: صبح الأعشى: ١٣٥/٢، ٥٢/٤-٥٤، دوزي: تكملة المعاجم: ١٤٨/٩، المقريزي: السلوك: ١٥٠/١/١، حاشية ٣، ١/٢/٤٥٢ حاشية ٥، ابن تغري بردي: النجوم الزاهرة: ٧٦/٩ حاشية ٥، ٨٥/١٥ حاشية ٢، طرخان: النظم الإقطاعية: ٥٠٢، نبيل عبد العزيز: الخيل ورياضتها: ٩١، البقلي: التعريف: ٢٨٩، حلاق وصباغ: المعجم الجامع: ١٩١، دهمان: معجم الألفاظ: ١٢١).

(١١٨٧) الكنفوش

انظر مادة (كنبوش).

(١١٨٨) كهف الأمة

من الألقاب التي خوطب بها كبار أرباب السيوف من النواب ونحوهم في المكاتبات الرسمية الموجهة إليهم.

(المصادر: القلقشندي: صبح الأعشى: ١٣٠/٦ -
١٣٧، ١٤٠/٧-١٤٤، البقلي: التعريف: ٢٩٠).

(١١٨٩) كهف الملة

من الألقاب التي خوطب بها كبار
أرباب السيوف كنباب السلطنة في
غزة والكرك وحمص والرحبة والوجه
القبلي في المكاتبات الرسمية الموجهة
إليهم، والكهف يشير إلى الملجأ
والملاذ.

(المصادر: ابن ناظر الجيش: تثقيف التعريف:
٩٥-٩٧، القلقشندي: صبح الأعشى: ٦٧/٦،
الباشا: الألقاب: ٤٤٠، البقلي: التعريف: ٢٩٠).

(١١٩٠) الكور

جمعها اكوار، وهي المقعد الذي يوضع
على الهجن وأحياناً الخيل، تكون
مغشاة بقماش له وبر مطرز ومزركشة
بالذهب أو الفضة.

(المصادر: القلقشندي: صبح الأعشى: ١٣٦/٢،
المقريزي: السلوك: ١٩٦/١/٢ حاشية ١، ماجد:
نظم: ١٧٦/١، البقلي: التعريف: ٢٩٠).

(١١٩١) الكوسات

لفظة فارسية تعني "الطبل الكبير"،
أطلقت في العصر المملوكي على
جزء هام من موسيقى الجيش
(الطبلخاناه)، فكانت عبارة عن

صنوجات دائرية من نحاس يدق
بإحداها على الآخر مصدرة صوتاً
مدوياً وذلك أثناء قرع الطبول في
القلعة يومياً، كما دقت الكوسات في
القلعة لتجميع العسكر، وأثناء
الخروج للقتال، وخلال القتال
وحصار القلاع والحصون أيضاً،
(وفي هذه الحالات يتردد في المصادر
ذكر دق الكوسات حربياً) كما دقت
أيضاً أثناء الاحتفال بخروج محمل
الحج.

(المصادر: القلقشندي: صبح الأعشى: ٩/٤،
١٣، ٥٨، المقريزي: السلوك: ٢/٢/٥٢١ حاشية
٢، ابن تغري بردي: النجوم الزاهرة: ٤٤/٨ هـ
١، التلمساني: أنموذج القتال: ١٠٥، ابن شاهين:
زبدة: ١١٣، ١٢٥، التونجي: المعجم الذهبي:
٤٨٤، المعجم الفارسي العربي: ٢٤٧، ماجد:
نظم: ١٨٠/١، البقلي: التعريف: ٢٩٠،
السامرائي: المجموع اللفي: ٩٩، الخطيب:
معجم المصطلحات: ٣٧٣، حلاق وصباغ: المعجم
الجامع: ١٩٢، دهمان: معجم الألفاظ: ١٣٢.

وانظر الأمثلة على دق الكوسات في المصادر
التالية: العسقلاني: الفضل المأثور: ٧٢،
اليوسفي: نزهة الناظر: ١٤١، المنصوري: التحفة
الملوكية: ١٢٧، الذهبي: تاريخ الإسلام (٦٨١-
٦٩٠ هـ): ٤٦، الجزري: تاريخ حوادث الزمان:
٤٥/١، ابن كثير: البداية والنهاية: ٢٩٥/١٣،
٣٢١، ابن صصري: الدرّة المضيئة: ٣٣، ابن
دقماق: النفحة المسكية: ١٤٢، الجوهري: الثمين:
٢/١٧٥، ٢٢٩، ابن الفرات: تاريخ: ٢/١٧٧،
١/٨٤، ٨٧، المقريزي: السلوك: ١/٦٦٥،
٢/٧٤٣، ٣/١٣٠، ١٣٤، ١٤٢، ١٥٠.

حرف اللام

٢٤/٢، ابن قاضي شهبة: تاريخ: ٢٠/٤، المنهل
الصافي: ٢٣٤/٤، ٢٨٤، ٣٦/٥، ١٧٥/٩، الدليل
الشافعي: ٢٤٨/١، الصيرفي: نزهة النفوس:
٢١٢/٢، السخاوي: الضوء اللامع: ٨٤/٣،
١٧٦-١٧٧، ٢٩٥).

(١١٩٦) اللامة

نوع من الدروع، صنعت من الصفائح
المعدنية، وكان يرتديها المقاتل أثناء
الحرب لوقاية جسمه من ضربات
الأعداء (انظر مادة الدرع).

(المصادر: زكي: السلاح في الإسلام: ٥٠،
وانظر: المقرئني: السلوك: ١/٢/٦٢٨).

(١١٩٧) اللانس

قماش حرير رفيع تصنع منه بعض
أنواع العمائم التي لبسها الأمراء
المماليك، وكان طرفها موصولان
بحرير أبيض مزخرف.

(المصادر: زكي: الجيش المصري ٢٠/٢، ماجد:
نظم: ١٦٥/١، رجب إبراهيم: المعجم العربي:
٤٤٧-٤٤٨).

(١١٩٤) لاجين

من جملة الأسماء التركية والفارسية
التي تسمى بها بعض الأمراء المماليك،
ومعنى الاسم هنا الصقر الأبيض ذو
الأرجل الحمراء.

(المصادر: حلاق وصباغ: المعجم الجامع:
١٩٤).

(١١٩٥) اللالا

من فئة الطواشية (خدام القلعة)، كان
يتولى تربية أبناء السلاطين، وهذه
الوظيفة هي مرحلة من مراحل تنقل
الطواشي في الخدمة حتى يصل إلى
مرتبة مقدم المماليك السلطانية (انظر
مادة: طواشي).

(المصادر: الخفاجي: شفاء الغليل: ٢٦٥، ابن
شاهين: زبدة: ١١١، ابن تغري بردي: النجوم
الزاهرة: ٤٢/١٣ حاشية ١، العريني: المماليك:
١١٨، التونجي: المعجم الذهبي: ٥٢١، المعجم
الفارسي العربي: ٢٦٥، الخطيب: معجم
المصطلحات: ٣٧٧، دهمان: معجم الألفاظ: ١٣٣.

انظر الأمثلة في المصادر التالية: ابن حجر: الدرر
الكامنة: ٢٠٦/١، ٢٢٥، المقرئني: المقفى الكبير:

(١١٩٨) اللبخة

وهي عصا كبيرة مصنوعة من خشب اللبخ، استخدمت من قبل الفرسان في ألعاب الفروسية والقتال.

(المصادر: ابن تغري بردي: النجوم الزاهرة: ١٢٨/١٠ وانظر حاشية ١ من الصفحة ذاتها).

(١١٩٩) اللت

انظر مادثي: (العمود، الدبوس).

(١٢٠٠) اللجام

جمعها لجم، وهو ما يكون في فك الفرس لمنعها من الجماح، وتكون إما على شكل عصا أو حبل أو قطعة من الحديد، وتكون مطلية أحياناً بالذهب أو الفضة، ويبدأ اللجام بالشكيمة التي توضع بالفك وينتهي بالعنان الذي يقبض عليه الفارس بيده.

(المصادر: القلقشندي: صبح الأعشى: ١٣٥/٢،

ماجد: نظم: ١٧٦/١-١٧٧، نبيل عبد العزيز: الخيل ورياضتها: ٧٨-٨١).

(١٢٠١) لجام السفينة

من أسلحة القوة البحرية، وهي عبارة عن أداة حديدية طويلة مدببة الرأس تثبت في مقدمة السفينة، استخدمت في دك سفن الأعداء لتحطيمها وإغراقها.

(المصادر: العباسي: آثار الأول: ١٩٦، سعاد ماهر: البحرية: ٢٠٣-٢٠٤، إبراهيم سعيد: البحرية: ٢٤٠).

(١٢٠٢) لسان السلطنة

من الألقاب التي خوطب بها الدوادار من مقدمي الألوف والطلبخاناه، لإشرافه على البريد ومكاتبات السلطان، وهو من ألقاب كاتب السر أيضاً.

(المصادر: ابن ناظر الجيش: تنقيف التعريف: ١٨٩، القلقشندي: صبح الأعشى: ٦٧/٦، ١٤٧، ١٥١، البقلي: التعريف: ٢٩٢).

حرف الميم

(١٢٠٣) المؤتمن

من الألقاب التي خوطب بها الطواشية (خدام القلعة) والتجار الخواجكية في المكاتبات الرسمية، واللقب يفيد معنى الأمانة المطلوبة من وظائف هؤلاء والمتعلقة بالحریم السلطاني والماليك (انظر مادة: الأمين).

(المصادر: القلقشندي: صبح الأعشى: ٣١/٦، البقلي: التعريف: ٣٣٦).

(١٢٠٥) مؤيد الإسلام والمسلمين

من الألقاب المركبة التي خوطب بها كبار الأمراء من أرباب السيوف كالنائب الكافل في المكاتبات الرسمية الموجهة إليهم

(المصادر: القلقشندي: صبح الأعشى: ١٣٤/٦، البقلي: التعريف: ٣٣٧)

(١٢٠٦) مؤيد الحق

من الألقاب التي خوطب بها الأمراء من أرباب السيوف في المكاتبات الرسمية الموجهة إليهم.

(المصادر: القلقشندي: صبح الأعشى: ٧٣/٦، البقلي: التعريف: ٣٣٧)

(١٢٠٤) المؤيد / المؤيدي

من الألقاب التي خوطب بها السلطان وكبار أرباب السيوف من الكُشاف والولاية والنواب في مصر وبلاد الشام في المكاتبات الرسمية الموجهة إليهم، واللقب مأخوذ من الأيد وهو القوة.

(المصادر: العمري: التعريف: ٨٦، ٨٩، ابن ناظر الجيش: تثقيف التعريف: ٨٨-٨٩، ٩٢، ٩٤-٩٧، ١١١، ١١٢، القلقشندي: صبح الأعشى: ٣٢/٦، ١٣٠-١٣٧ / ٧، ١٤٠-١٤٤، البقلي: التعريف: ٣٣٧).

(١٢٠٧) المؤيدية

من فئات المماليك السلطانية، تُسبت للسلطان المؤيد شيخ، ولعبت دوراً بارزاً في أحداث الصراع على السلطة ضد مماليك السلطان الأشرف برسباني.

(المصادر: المقرئزي: السلوك: ١٠٤٨/٢/٤-

١٠٥٠، ١١١٩/٣/٤ - ١١٢٠، المواعظ والاعتبار:
٩٥/١، العيني: السيف المهند: ٣٢١، ابن تغري
بردي: النجوم الزاهرة: ١٤/١٨٤-١٩٧،
١٠٥/١٥، ٢٣٤، ٢٥٢، ٢٦٣، ٣٠٢، ٣٥/١٦ -
٢٨، ٣٦٦-٣٧٢، الظاهري: نيل الأمل: ٧٥/٥،
٣٨٥، ابن اياس: بدائع الزهور: ٧١/٢، ١٨١،
٢١٣، ٣٠٧، ٣٧٥، ٤٠٧).

(١٢١٠) مباشر الجيش

انظر مادة (كاتب الجيش).

(١٢١١) مباشر الزردخاناه

انظر مادة: مباشر السلاح خاناه.

(١٢١٢) مباشر السلاح خاناه

من الوظائف المشرفة على خزائن
السلاح (السلاح خاناه أو الزردخاناه)
حيث كُلف صاحب الوظيفة بحفظ
الوارد والصادر من هذه الخزائن،
ومتابعة ما يُسلم لفئات الممالك
المختلفة من أسلحة ومتابعة استعادتها
منهم، وما يستعاد من سيوف الأمراء
الذين يتم اعتقالهم، ومصادرة أسلحة
المتوفين، والإشراف على إصلاح
الأسلحة وصيانتها.

(المصادر: النويري: نهاية الأرب: ٢٢٧/٨-٢٢٨،
ابن اياس: بدائع الزهور: ١٥/٥).

(١٢١٣) مبيد الفرنج والأرمن والقتار

من ألقاب السلطان المملوكي ذات
الصبغة العسكرية، أطلق على
السلطان الظاهر بيبرس كما يدل
على ذلك نص وقفية بتاريخ سنة
٦٦٦هـ / ١٢٦٧ م في مدينة حمص،

(١٢٠٨) مالك البحرين

من ألقاب السلطان المملوكي ذات
الصبغة العسكرية والسياسية، أطلق
على السلطان الظاهر بيبرس، كما يدل
على ذلك نقش بتاريخ سنة ٦٦٤هـ /
١٢٦٣م في مدينة حمص، واللقب يشير
إلى اتساع سيطرة دولة المماليك في
مصر وبلاد الشام بحيث شملت
شواطئ طويلة على امتداد البحرين
المتوسط والأحمر، وهي ثمرة جهود
هذا السلطان في محاربة الصليبيين
والتتار.

(المصادر: الباشا: الألقاب: ٤٤٥).

(١٢٠٩) المالك

من ألقاب كبار أرباب الأقاليم
والسيوف من الأمراء، واللقب نسبة
إلى المالك بخلاف المملوك.

(المصادر: القلقشندي: صبح الأعشى: ٢٥/٦،
الأسدي: التيسير والاعتبار: ١٩٩ - الملحق -)،
الباشا: الألقاب: ٤٤٤، البقلي: التعريف: ٢٩٤)

واللقب يشير إلى انتصار الظاهر بيبرس على التتار في الموقعة الشهيرة عين جالوت، حيث كان يمثل أبرز قادة المماليك تحت القيادة السلطان قطز، كما يمثل اللقب جهود بيبرس في إجلاء الصليبيين عن كثير من مواقعهم وحصونهم في بلاد الشام عندما تولى السلطنة فيما بعد.

(المصادر: الباشا: الألقاب: ٤٤٨).

(١٢١٥) متولي البحر

ذكره ابن شاهين ضمن الوظائف الموجودة في بعض نيابات بلاد الشام دون أن يحدد مهامه، ويبدو أن هذه المهام شبيهة بمهام شاد البحر (انظر هذه المادة).

(المصادر: ابن شاهين: زبدة: ١٣٠-١٣٥).

(١٢١٦) متولي البر

انظر مادة (والي البر).

(١٢١٤) المتطوعة

مصطلح أطلق على من ساند الجيش من غير فئاته وفرقه النظامية، كالعامّة من صنّاع وحرفيين وزعر، وأبرز مشاركات العامّة في جيش المماليك كانت في الحملات البحرية التي خاضها الجيش المملوكي ضد جزيرة قبرص في عهد السلطان برسباني، وجزيرة ورودس في عهد السلطان جقمق.

(المصادر: المقرئزي: السلوك: ٩٢٨/٣/١، ٦٧١/٢/٤، ٧٢٤، ابن تغري بردي: النجوم الزاهرة: ٧٤/٧، ١٨٦/١٤-١٨٧، ٢٩٢، ٣٦٠/١٥، ٢٧٥-٢٧٦، ٥/٨، المنهـل الصافي: ٢٦٧/٣، الصيرفي: نزهة النفوس: ١٧٩/٣، ابن إياس: بدائع الزهور: ٢٣٠/٣، ٣٥/٥، ١١٩-١٢٠، ١٤٠-١٤١، السخاوي: التبر المسبوك: ٦٣، طرخان: مصر: ١٠٧، ١٠٩).

(١٢١٨) متولي القاهرة

من أمراء الطبلخاناه، كان يعرف بصاحب الشرطة، وله الإشراف المباشر على السجون وأبواب القاهرة.

(المصادر: الخالدي: المقصد: ١١٢٨، ابن شاهين: زبدة: ١١٥، العريني: المماليك: ١٥٥).

(١٢١٩) متولي مجلس الحرب السعيد

ورد المصطلح بهذه الصيغة فقط عند الأسدي في كتابه التيسير والاعتبار على أن صاحبها من أمراء الطبلخاناه، ومع عدم ورود

هنا بصيغة المبالغة.

(المصادر: العمري: التعريف: ٨٧، ٩١، ابن ناظر الجيش: تثقيف التعريف: ٨٨-٨٩، ٩٢، القلقشندي: صبح الأعشى: ٢٦/٦، الباشا: الألقاب: ٤٤٩-٤٥٠، البقلي: التعريف: ٢٩٧).

(١٢٢٢) المثال

وهو أول ما يصدره ديوان الجيش من وثائق فيما يتعلق بإقطاعات الجيش، ويشتمل المثال على تفاصيل الإقطاع الممنوح وماهيته ان كان جديداً لأول مرة أو منقولاً من مقطع سابق، واسم المقطع له، وعبرة الإقطاع، وتاريخ اعتماد الإقطاع، وتحمل هذه الوثيقة توقيع السلطان وناظر الجيش لاعتمادها وحفظها في الديوان، وقد جرت العادة ان يتم توزيع المثالات من قبل السلطان لكبار الأمراء المقدمين، ويعهد إلى نائب السلطنة بتوزيع باقي مثالات أفراد الجيش وذلك في حفل يقام في القلعة، يتم فيه عرض الجيش بحضور السلطان وكبار الأمراء وناظر الجيش والنقباء، وفي نيابات الشام كان يتم توزيع المناشير من قبل النواب أو من يتدبهم السلطان لذلك في بعض الحفلات التي يقيمها النواب في مناسبات مختلفة.

(المصادر: العمري: مسالك: ٤٧، النويري: نهاية

المصطلح بهذه الصيغة في باقي المصادر التي عُيّنت بمصطلحات العصر المملوكي فان الافتراض يدفعنا إلى القول بان هذه الوظيفة هي نفسها وظيفة متولي الحرب أو والي الحرب التي أطلقت على ولاية الشرطة في مصر في كل من القاهرة والفسطاط والقرافة، وهم من أمراء الطبلخانات أيضاً (انظر مادة والي الحرب).

(المصادر: الأسدي: التيسير والاعتبار: ٧١، وانظر حواشي مادة والي الحرب).

(١٢٢٠) المثاغرة

مصطلح يشير إلى إقامة المقطع الحربي أو الحامية على الثغور لحفظها، وهو من مترادفات "الدرك" التي كلف بها أمراء الغرب من بني تنوخ على حدود السلطنة المملوكية الشمالية وخاصة في لبنان.

(المصادر: طرخان: النظم الإقطاعية: ٥٠٢-٥٠٣).

(١٢٢١) المثاغري

من الألقاب التي خوطب بها السلطان وكبار الأمراء من أرباب السيوف كنواب السلطنة ونحوهم في المكاتبات الرسمية الموجهة إليهم، ويفيد اللقب معنى القائم بسد الثغور، وهو يأتي

الأرب: ٢٠٨/٨، القلقشندي: صبح الأعشى: ١٣/١٣٥-١٥٥، المقرئزي: السلوك: ٢/١/٤٩٠، حاشية ٢، المواعظ والاعتبار: ٢/٢١٧، ٢٨٧، ابن تغري بردي: النجوم الزاهرة: ٨/٩١، ٩٤، ٥١/٩، ٣٣٠/١١، الصيرفي: نزهة النفوس: ١١٥/٢، طرخان: النظم الإقطاعية: ١١٩-١٢٠، ماجد: نظم: ١/١٤١-١٤٢، البقلي: التعريف: (٢٩٧-٢٩٦).

(١٢٢٣) المثلثة

وهي آلة حديدية مثلثة الشكل (وتسمى الحسك أيضاً)، كانت تستخدم على شكل كمين ارضي لإسقاط خيول الأعداء بمن عليها، حيث تؤثر بشكل كبير في أقدام الخيول وتعيقها عن الحركة، وبعضها كان يطلق بمادة سامة تؤدي إلى قتل تلك الخيول.

(انظر ملحق الأشكال والرسومات: رقم ٨)

(المصادر: العباسي: آثار الأول: ١٩٤، الطرسوسي: تبصرة: ١٩-٢٠، زكي: السلاح في الإسلام: ٢٢، هندي: الأسلحة: ٢٨٤-٢٨٩).

(١٢٢٤) المجاهد / المجاهدي

من الألقاب التي خوطب بها السلطان والأمراء من أرباب السيوف كنواب السلطنة والولاة من أمراء الطبلخاناه والعشرات في المكاتب الرسمية الموجهة إليهم.

(المصادر: ابن ناظر الجيش: تنقيف التعريف: ٩٥، ٩٧، ١١٢، القلقشندي: صبح الأعشى: ٨/٢٦، ١٣٠-١٣٧ / ٧، ١٤٠-١٤٤، الباشا: الألقاب: ٤٥٢، البقلي: التعريف: ٢٩٧-٢٩٨).

(١٢٢٥) المجاهد في سبيل الله

من الألقاب المضافة إلى لقب "المجاهد"، أطلق على بعض الأمراء من أرباب السيوف، كالأمر إينال العلائي، وهذا وارد في نقشين أحدهما يعود تاريخه إلى سنة ٨٥٥هـ / ١٤٥١م، والآخر يعود إلى سنة ٨٥٧هـ / ١٤٥٣م. (المصادر: الباشا: الألقاب: ٤٥٢).

(١٢٢٦) المجاورين

فرقة من المماليك السلطانية كانت تقيم في مكة المكرمة، مكونة من خمسين مملوكاً يخرجون مع محمل الحج سنوياً، وتتجدد هذه الفرقة كل عام، وعليها مقدم يسمى باش المجاورين، وقد كانت هذه الفرقة مسؤولة عن ضبط النظام والأمن في مكة المكرمة والسيطرة على الفتن وثورات العربان وقطاع الطرق والتدخل في النزاعات القائمة بين أشرف مكة، وبقيت حتى نهاية العصر المملوكي، وأطلق عليهم في المصادر عدة مسميات مثل الراكزون، المركزون، المماليك

المركزون، والجند الراكز بمكة.

(المصادر: ابن تغري بردي: حوادث الدهور: ١٣٧/١، ٣٠٩/٢، ٣٩٣، (ط، بوبر)، النجوم الزاهرة: ١٥، ٣٤٩، ٣٥٤-٣٥٥، ٣٧٤، ١٦/١٢٩، ٢٠٠-٢٠١، ٢١٦، السخاوي: التبر المسبوك: ١٤-١٥، الظاهري: نيل الأمل: ٤١٦/٤، ابن إياس: بدائع: ٣٠٩/٢، ٣٩٣، ٣/٢٢١، ٢٤٣، ٢٩٣، ٤/١٤٥، ١٥١-١٥٢، ٢٢٨، ٢٩٧، ٣٠٧، ٣٦١، ٤٠٩، ٤١٢، ٤٨١، ٥/٢٢٩).

(١٢٢٩) مجد الإسلام والمسلمين

من الألقاب التي خوطب بها أرباب السيوف من متوسطي الرتب في المكاتبات الرسمية الموجهة إليهم.
(المصادر: القلقشندي: صبح الأعشى: ٦٨/٦، ١٠٣، الباشا: الألقاب: ٣٠٥، ٤٥٤، البقلي: التعريف: ٢٩٩).

(١٢٢٧) المجتبي / مجتبي الدولة

من الألقاب التي خوطب بها كبار الأمراء من أرباب السيوف ككاتب الشام والولاية من الأمراء الطبلخاناه بالوجهين القبلي والبحري في المخاطبات الرسمية الموجهة إليهم.
(المصادر: القلقشندي: صبح الأعشى: ١٤٣/٦، ١٤٥، البقلي: التعريف: ٢٩٨).

(١٢٣٠) مجد الأمراء

من الألقاب التي خوطب بها صغار أرباب السيوف كأمرء العشرات والعشرينات في المكاتبات الرسمية الموجهة إليهم.
(المصادر: ابن ناظر الجيش: تنقيف التعريف: ١١٢، القلقشندي: صبح الأعشى: ٦٨/٦، الباشا: الألقاب: ٤٥٤، البقلي: التعريف: ٢٩٨).

(١٢٣١) المجلس

من ألقاب أرباب السيوف ممن لم يؤهل لرتبة الجناب من كبار الأمراء والوزراء، واصل اللقب يفيد موضع الجلوس تعظيماً وتقديراً، وهو من الألقاب التي أضيف إليها العديد من الألقاب الرفيعة الأخرى (انظر جميع مواد الألقاب المضافة إلى لقب المجلس).

(المصادر: القلقشندي: صبح الأعشى: ٦٨/٦، ١١١، ١١٢، الباشا: الألقاب: ٣٠٥، ٤٥٤، البقلي: التعريف: ٢٩٨).

(١٢٢٨) مجد الإسلام

من الألقاب التي خوطب بها صغار أرباب السيوف والكشاف والولاية من أمراء الطبلخاناه في الوجهين القبلي والبحري في مصر في المكاتبات الرسمية الموجهة إليهم.

(المصادر: ابن ناظر الجيش: تنقيف التعريف: ١١١، ١١٢، القلقشندي: صبح الأعشى: ٦٨/٦، ١٠٣، الباشا: الألقاب: ٣٠٥، ٤٥٤، البقلي: التعريف: ٢٩٨).

(١٢٣٢) مجلس الأمير

من الألقاب التي خوطب بها أمراء العشرات من الترك والعرب والأكراد والتركمان على اختلاف فئاتهم، كما خوطب به من علا شأنه وارتفع قدره من مقدمي الحلقة والممالك السلطانية، وورد أيضاً في مخاطبات أمراء الخمسات في المكاتبات الرسمية الموجهة إليهم.

(المصادر: العمري: التعريف: ٩٧-٩٨، ابن ناظر الجيش: تنقيف التعريف: ٩٧-١٠٥، ١١٢، ١٩٠، ١٩١، القلقشندي: صبح الأعشى: ٤٩٧/٥، ١٥٩/٧، ابن شاهين: زبدة: ١٠١، الباشا: الألقاب: ٤٥٧-٤٥٩، البقلي: التعريف: ٢٩٩-٣٠٠).

(١٢٣٤) المجلس العالي

من الألقاب الرفيعة التي خوطب بها كبار الأمراء من مقدمي الألوف ونواب الشام وأمراء الطبلخاناه من أرباب الوظائف، وفي أحيان قليلة خوطب به بعض أمراء العشرات، في المكاتبات الرسمية الموجهة إليهم، وهو من توابع لقب المجلس.

(المصادر: العمري: التعريف: ٩٦-٩٧، ابن ناظر الجيش: تنقيف التعريف: ٩٥، ٩٧، ١٩٠، ١٩١، القلقشندي: صبح الأعشى: ٩٨/٦، ١٥٨/٧-١٥٩، ابن شاهين: زبدة: ١٠١، الباشا: الألقاب: ٤٥٧-٤٥٩، البقلي: التعريف: ٣٠١).

(١٢٣٥) المجن

نوع من الدروع المصنوعة من المعدن (انظر مادة الترس ومصادرهما).

(١٢٣٦) المحارة

جمعها محابر، وهي تشبه الهودج، وهي عبارة عن صندوقين يشدان إلى جانبي الراحلة يحمل فيهما المتاع أو الأسلحة.

(المصادر: المقريزي: السلوك: ٢/١/٢٣٣ حاشية ٢، ابن تغري بردي: النجوم الزاهرة: ١٣/١٣٤ حاشية ٧).

(١٢٣٧) المحترم / المعترمي

من الألقاب التي خوطب بها أرباب

(١٢٣٣) المجلس السامي

من الألقاب الرفيعة التي كان يخاطب بها كبار الأمراء من أرباب السيوف كالنواب وأرباب الوظائف في الجيش المملوكي، ومن في رتبته من الولاة والكشاف وأمراء العرب والتركمان والأكراد في بلاد الشام في المكاتبات الرسمية الموجهة إليهم.

(المصادر: العمري: التعريف: ٩٦، ابن ناظر الجيش: تنقيف التعريف: ١١١، ١١٢، ١٩٠، ١٩١، القلقشندي: صبح الأعشى: ٩٨/٦، ١٥٩/٧، ابن شاهين: زبدة: ١٠١، الباشا: الألقاب: ٤٥٧-٤٥٩، البقلي: التعريف: ٣٠٠، ٣٠١).

السيوف من الطبقة المتوسطة، كما ظهر لقب "المحترمي" بإضافة ياء النسب كلقب لأحد كبار الأمراء من أرباب السيوف، وهو الأمير بدر الدين بيسري الظاهري الشمسي في نقش على مبخرة من نحاس يعود تاريخها إلى سنة ٦٧٥هـ / ١٢٧٦ م، ونقش آخر للأمير طيغنا يعود إلى سنة ٧٦٥هـ / ١٣٦٣ م.

(المصادر: القلقشندي: صبح الأعشى: ٢٦/٦، الباشا: الألقاب: ٤٦٠-٤٦١، البقلي: التعريف: ٣٠٢).

يستغلون خصوبة هذه الأرض في تمويل جيوشهم الزاحفة بحيث كانوا لا يحملون أعلاف خيولهم معهم بل يعتمدون على هذه الأراضي الخصبة كمراعي لهم، مما يجعلهم يتعدون عنها ولا يجعلونها هدفا لغاراتهم التي كانت لا تبقي ولا تذر.

(المصادر: العمري: التعريف: ٢٩٠-٢٩٨، القلقشندي: صبح الأعشى: ١٢٨/١).

(١٢٣٩) المحروس / المحروسة

من الألفاظ التي جرت في عهد المماليك مجرى التفاضل فوصفت به الكثير من المدن والأقاليم التي كانت في حالة حرب مع أعداء المماليك لفترات طويلة من العصر المملوكي، مثل "مصر المحروسة"، "القاهرة المحروسة"، "دمشق المحروسة"، "حلب المحروسة"، "نجر الإسكندرية المحروس"، "نجر دمياط المحروس"، "نجر رشيد المحروس"، "نجر أسوان المحروس"، وغيرها من النيابات والثغور.

(المصادر: القلقشندي ١٨٣/٦-١٨٤، ٩٦/١٢، ١٠٢، الألقاب: ٤٦٢).

(١٢٤٠) المحلولات

وهي الإقطاعات الشاغرة التي انتقلت

(١٢٣٨) المحرقّات

وردت صيغة المحرقّات في مصنفات العمري والقلقشندي على أنها إجراء عسكري يشبه ما يعرف بالمفهوم العسكري الحديث بـ "سياسة الأرض المحروقة"، القائمة على تخصيص عدد من الرجال لإحراق الأراضي بما فيها من نباتات ومزروعات في الجانب الشرقي من العالم الإسلامي المتاخم لبلاد التتار في العصور الوسطى والتي شهدت قدوم الغزو المغولي، وذلك بإطلاق مجموعة من الثعالب التي تم إحراق ذيوها لتنتقل في الحقول محرقة زروعها يمينا وشمالاً، وقد كان المغول

١٣٠-١٣٧، ١٤٠/٧-١٤٤، الباشا: الألقاب:
٤٦٤-٤٦٥، البقلي: التعريف: ٣٠٤).

(١٢٤٤) المخروط

من السفن الحربية التي شكلت جزءاً
من الأسطول الحربي المملوكي.

(المصادر: صالح بن يحيى: تاريخ بيروت: ٢٢٢،
النخيلي: السفن: ١٤٠، إبراهيم سعيد: البحرية:
٢٣٤).

(١٢٤٥) المخيم السلطاني

انظر مادة (الوطاق).

(١٢٤٦) مدير أمور السلطنة

من الألقاب التي خوطب بها كتاب
السر والوزراء من أرباب السيوف
والأقلام في المكاتبات الرسمية الموجهة
إليهم.

(المصادر: القلقشندي: صبح الأعشى: ٦٩/٦،
الباشا: الألقاب: ٤٦٦، البقلي: التعريف: ٣٠٥).

(١٢٤٧) مدير الجيوش

من الألقاب التي خوطب بها ناظر
الجيوش في المكاتبات الرسمية الموجهة
إليه.

(المصادر: القلقشندي: صبح الأعشى: ٦٩/٦،
الباشا: الألقاب الإسلامية: ٤٦٥-٤٦٦، البقلي:
التعريف: ٣٠٥).

عن أصحابها وعادت للدولة ولم تقطع
بعد، سواء بسبب التقاعد من الخدمة
أو الوفاة أو الاعتقال، أو غيرها من
الأسباب وتسمى أيضاً المرتجعات.

(المصادر: طرخان: النظم الإقطاعية: ٢٨٤).

(١٢٤١) المحلولين

وهم من لا عمل لهم ولا منهم نفع
ممن خرجت عنهم إمراتهم أو
وظائفهم أو إقطاعاتهم لسبب من
الأسباب.

(المصادر: المقرئ: السلوك: ١/١/٧٥ حاشية ٤).

(١٢٤٢) المختار

من الألقاب التي خوطب بها صغار
الأمراء من أرباب السيوف في
المكاتبات الرسمية الموجهة إليهم،
ويفيد المعنى ان الملوك وأرباب الأمور
يختارونهم لهذه المراتب التي يتقلدونها.

(المصادر: القلقشندي: صبح الأعشى: ٢٦/٦،
الباشا: الألقاب: ٤٦٤، البقلي: التعريف: ٣٠٤).

(١٢٤٣) المخدم

من الألقاب التي خوطب السلاطين
وكبار الأمراء من أرباب السيوف في
المكاتبات الرسمية الموجهة إليهم.

(المصادر: القلقشندي: صبح الأعشى: ٦٩/٦).

(١٢٤٨) مدير الدولة / الدول

من الألقاب التي خوطب بها الوزراء
من أرباب السيوف والأقلام في
المكاتبات الرسمية الموجهة إليهم.

(المصادر: ابن ناظر الجيش: تثقيف التعريف:
١٩٠، القلقشندي: صبح الأعشى: ٦٩/٦، ١٤٨،
الباشا: الألقاب: ٤٦٦، الفنون: ١٠٤٤/٣، البقلي:
التعريف: ٣٠٥).

(١٢٤٩) مدير الديار المصرية

انظر مادة (مدير المملكة).

(١٢٥٠) مدير الملك

انظر مادة (مدير المملكة).

(١٢٥١) مدير الممالك

من الألقاب التي خوطب بها الوزراء
من أرباب السيوف والأقلام في
المكاتبات الرسمية الموجهة إليهم.

(المصادر: القلقشندي: صبح الأعشى: ٦٩/٦،
الباشا: الألقاب: ٤٦٦، الفنون: ١٠٤٣/٣، حلاق
وصباغ: المعجم الجامع: ٢٠٢، البقلي: التعريف:
٢٧٨).

(١٢٥٢) مدير الممالك الإسلامية

المحروسة

من الألقاب الرفيعة التي خوطب بها
نائب السلطنة في مصر في المكاتبات

الرسمية الموجهة إليه.

(المصادر: ابن ناظر الجيش: تثقيف التعريف:
٩٠، الباشا: الفنون الإسلامية: ١٠٤٣/٣).

(١٢٥٣) مدير الممالك الشريفة

انظر مادة (مدير المملكة).

(١٢٥٤) مدير المملكة

ورد مصطلح "مدير" في ألقاب كبار
الأمرء من نواب السلطنة، وقد أطلق
مصطلح مدير المملكة أو مدير الملك
أو مدير الدولة في المصادر التاريخية
على أكبر الأمرء بعد السلطان من
ذوي الرتب العليا في الجيش، تذكره
المصادر في بداية القائمة التي توردها
عن كبار أمرء الدولة في السنة التي
تولى فيها السلطان الجديد الحكم
للدلالة على انه مدير شؤون الدولة
والقائم بأمرها بعد السلطان، ويكون
في العادة إما أتاك العسكر أو نائب
السلطنة في مصر أو الوزير من أرباب
السيوف.

(المصادر: ابن كثير: البداية والنهاية: ١٣/١٩٨-
١٩٩، ٣٣٨، ٢٥٧/١٤، المنصوري: مختار
الأخبار: ٦٩، ابن دقماق: النفحة المسكية: ٧٣،
١٩٠، ابن الجزري: تاريخ حوادث الزمان:
١٩٦/١، ابن حجر: الدرر الكامنة: ٢٠٦/١،
٢٢٥، ١٣٤/٢، ١٦٠/٣، العيني: عقد الجمان:
٥١/١، (٧٨٤-٨٠١هـ): ١٤٨، ابن تغري بردي:

الدليل الشافي: ١/١٠٥، ١٤٣، ٢٢٥/٤، ٤٨/٥،
النجوم الزاهرة: ٤/٨، ٢٤، ٤١، ٤٨، ٣/١٠،
٩٠، ٢٤/١١، ٤٦، ١٥٤، ٢٠٧، ٣٢٠، ٣٢٩،
١٦/٣٢٠، ابن الصيرفي: إنباء الهصر: ٣٨، ٥٦،
٥٩، مجهول: تاريخ الملك الأشرف قايتباي: ١٥٤،
١٥٧، الظاهري: نيل الأمل ١/٣٩٣، ٤١/٥،
٤٨، ابن اياس: بدائع الزهور: ١/١٨٢،
٥٧/٢، ٢٨٥، ١٤٩/٣، ١٧٣، العصامي: سمط
النجوم العوالي: ٤/٢٦، ٣٣، ٣٩.

أحياناً الخفراء، ومن أشهر من كلف
بذلك التركمان والأكراد والعرب
مقابل إقطاعات وامتيازات تم منحها
لهم من قبل السلطان المملوكي (انظر
مواد: العشير، الدرك، العربان،
التركمان، الأكراد).

(المصادر: ابن تغري بردي: النجوم الزاهرة:
١٥/٣٢٠ حاشية ٢).

(١٢٥٥) مدير المملكة الشامية

من ألقاب نائب دمشق باعتباره أهم
نواب الشام واليه الإشراف على
نيابات بلاد الشام.
(المصادر: الإشارة في: ابن الجزري: تاريخ
حوادث الزمان: ٦٦/٣).

(١٢٥٨) المدفع

ويسمى المكحلة أيضاً لوجود السبطانة
أو الماسورة في مقدمة المدفع والتي تشبه
ميل المكحلة، وهو آلة كبيرة من
النحاس والرصاص أو الحديد، يوضع
في داخل الماسورة الحجر أو البندق من
الحديد، ينبعث من خزانة أمام النار
الموقدة في البارود، بفعل ضغط البارود
المشتعل، وتميزت هذه المدافع بأنها
كانت تدك من الأمام بخلاف المدافع
الحالية. وهناك خلاف في السنة التي
ظهر فيها المدفع لأول مرة عند
المماليك، وأقدم إشارة تعود إلى سنة
٧٤٢هـ / ١٣٤٢م.

(١٢٥٦) المدبري

من الألقاب التي خوطب بها السلطان
وكبار أرباب السيوف من الوزراء
ونواب السلطنة ونحوهم في المكاتبات
الرسمية الموجهة إليهم.
(المصادر: ابن ناظر الجيش: تثقيف التعريف:
١٩٠، القلقشندي: صبح الأعشى: ١٣٠-
١٣٧ / ١٤٠-١٤٤، الباشا: الألقاب: ٤٦٥).

وقد استخدمت المدافع والمكاحل
النارية إلى جانب المنجنيق في حصار
القلاع سواء أثناء قتال الأعداء أو أثناء
الصراع الذي كان يقوم بين السلاطين

(١٢٥٧) المدركون

وهم المكلفون بأعمال الدرك من
حراسة وحفظ للأمن في أطراف
السلطنة المملوكية، وأطلق عليهم

ماهر: البحرية: ٢٠٣-٢٠٤، ٢٣١-٢٣٨، ماجد:
نظم: ١٧٢/١-١٧٣، البقلي: التعريف: ٣٢٤،
الخطيب: معجم المصطلحات: ٤٠٥، حلاق
والصباغ: المعجم الجامع: ٢٠٩، هندي:
الأسلحة: ٢٧٢-٢٨٣.

(١٢٥٩) المدورة

مصطلح يطلق على الخيمة الكبيرة
الخاصة بالسلطان والتي يتم نصبها له
أثناء خروجه للقتال أو السفر.

(المصادر: ابن تغري بردي: النجوم الزاهرة:
١٢/٣١٧، ١٣/٦٢، ١٤/١٨٦).

(١٢٦٠) المرابط / المرابطي

من الألقاب التي خوطب بها
السلطان، وبإضافة ياء النسب خوطب
به كبار أرباب السيوف كنواب
السلطنة ونحوهم في المكاتبات
الرسمية، ويفيد اللقب ملازمة ثغر
العدو.

(المصادر: العمري: التعريف: ٨٧، ٩١، ابن ناظر
الجيش: تثقيف التعريف: ٨٨-٨٩، ٩٢،
القلقشندي: صبح الأعشى: ٦/٢٧، ١٩/٦،
١٣٠-١٣٧ / ٧، ١٤٠-١٤٤، الباشا: الألقاب:
٤٦٧، البقلي: التعريف: ٣٠٦).

(١٢٦١) المربعة

من الوثائق التي أصدرها ديوان الجيش
فيما يخص إقطاعات الجيش، وتأتي

والأمراء في مصر، وقد وجدت المدافع
في القلاع والحصون، وحملتها السفن
للقتال البحري، وازداد الاهتمام
بمدافع البارود وتشكيل الفرق الخاصة
بها من العبيد السود منذ أيام السلطان
قايتباي وابنه الناصر محمد، واستمر
هذا الاهتمام في عهد السلطان قانصوه
الغوري مع تزايد تأثير الخطرين
البرتغالي والعثماني، حيث اهتم هذا
السلطان كثيرا بتصنيع هذه المدافع
وتجريبها في إطلاق المقذوفات إلى ابعاد
مسافة، واستحداث فرقة الطبقة
الخامسة الحاملة للسلاح الناري
والمستخدمة للمدافع، واستمر
الاهتمام بصناعة مدافع البارود حتى
نهاية العصر المملوكي.

{انظر ملحق الأشكال والرسومات: رقم ٩}

(المصادر: العمري: التعريف: ٣٠٦، ابن الفرات:
تاريخ: ١/٩، ٨٤، ١١٨، ١١٩، ١٢١-١٢٢،
القلقشندي: صبح الأعشى: ٢/١٤٤-١٤٥،
٤/٤٨، المقرئ: السلوك: ٣/٣، ١١٤٧، ١/٤،
٤١٠، ابن تغري بردي: النجوم الزاهرة:
١١/٢٨٥، ١٢/٢٢٧ حاشية ٢، ٣١١-٣١٢،
١٣/٨٢-٨٥، ١٥/٢٦، ٢٨٦، الصيرفي: نزهة
النفوس: ١/٢٠٨، ٢١٠، ٢٣٦-٢٤٠، الظاهري:
نيل الأمل: ٤/٣٤٢، ابن اياس: بدائع الزهور:
٤/٣٦٦، ٣٧٤-٣٧٥، ٤٢٥، ٤٦٧، ابن طولون:
مفاكهة الخلان: ١/١٩٣، ابن زنبيل: تاريخ: ٢٨،
عبد الرحمن زكي: الجيش المصري: ٢/١٢، ٤٩،
٥٢-٥٧، السلاح في الإسلام: ٥٢-٥٧، سعاد

(١٢٦٢) المرتجعات

وهي الإقطاعات الشاغرة التي انتقلت عن أصحابها وعادت للدولة ولم تقطع بعد، سواء بسبب التقاعد من الخدمة أو الوفاة أو الاعتقال أو غيرها من الأسباب، وتسمى أيضاً المحلولات.

(المصادر: ابن قاضي شهبه: تاريخ: ٣١٤/٤، طرخان: النظم الإقطاعية: ٢٨٤).

(١٢٦٤) المرتضى

من الألقاب التي خوطب بها أرباب الأقلام وأرباب السيوف من الولاة ونحوهم في المكاتبات الرسمية الموجهة إليهم، والمراد من اللقب من يرضاه ولاة الأمور ويختارونه.

(المصادر: ابن ناظر الجيش: تثقيف التعريف: ١١٢، القلقشندي: صبح الأعشى: ٢٧/٦، الباشا: الألقاب: ٤٦٨، البقلي: التعريف: ٣٠٨).

(١٢٦٥) مرتضى الملوك والسلاطين

من الألقاب التي خوطب بها أرباب السيوف والأقلام عموماً في المكاتبات الرسمية الموجهة إليهم.

(المصادر: القلقشندي: صبح الأعشى: ٧٠/٦، ١٥٢، ١٥٩، الباشا: الألقاب: ٤٦٨، البقلي: التعريف: ٣٠٨).

بعد صدور المثال (انظر هذه المادة)، وهي مربعة الشكل تتضمن البيانات الموجودة بالمثال ولكن بتفصيل أكثر عن الأمير من حيث رتبته وعدد جنوده، وموقع الإقطاع الممنوح له ومساحته، وبيان فيما إذا كان هذا الإقطاع واقعاً في جهة كاملة أو في جهات متفرقة، وما يدخل فيه من وقف وموارث، كما تُذكر في المربعة ألقاب السلطان كاملة، وتكتب هذه الوثيقة في ورقة من صحيفتين متقابلتين، ثم ترسل هذه الوثيقة إلى ديوان الإنشاء حيث يكتب المنشور الإقطاعي بمقتضاها بناءً على البيانات الواردة فيها (انظر مادة: المنشور الإقطاعي).

(المصادر: طرخان: النظم الإقطاعية: ١٢٠-١٢١، وانظر: النويري: نهاية الأرب: ٢٠٨/٨، القلقشندي: صبح الأعشى: ٢٢٠/٤، ٩٧/١٢، ١٥٤-١٥٦، المواعظ والاعتبار: ٢١٧/٢، ماجد: نظم: ١٤٢/١-١٤٣، البقلي: التعريف: ٢٨٥، ٣٠٧-٣٠٨).

(١٢٦٢) مرتب الجيوش

من الألقاب التي خوطب بها ناظر الجيش في المكاتبات الرسمية الموجهة إليه.

(المصادر: القلقشندي: صبح الأعشى: ٧٠/٦، الباشا: الألقاب: ٤٦٨، البقلي: التعريف: ٣٠٨).

(١٢٦٦) المرزاب

من انواع السفن، وهي سفن متينة وطويلة استخدمت في مياه البحر الأحمر لغايات الاستطلاع العسكري والتجسس وإرشاد السفن التجارية. (المصادر: سعاد ماهر: البحرية: ٢٤٥-٢٤٦، النخيلي: السفن: ١٤٠).

(١٢٦٧) المرسم

جمعها مرسمون، وهم الحراس الذين يكلفون بمراقبة من يعتقل من الأمراء والماليك.

(المصادر: ابن تغري بردي: النجوم الزاهرة: ٣٣١/١٥ حاشية ١).

(١٢٦٨) المركزون

انظر مادة (المجاورين).

(١٢٦٩) المركوب

حذاء أثقل من الخف، لبسه الأمراء والماليك، كان مصنوعاً من جلد مراكشي احمر اللون له مقدمة رفيعة تلتوي إلى أعلى، ويسمى ترجيل أيضاً.

(المصادر: ماير: الملابس المملوكية: ٦٤، بوزي: المعجم المفصل: ١٥٧)

(١٢٧٠) المركوش

انظر مادة (بركوس).

(١٢٧١) المرمة

جمعها مرمات، من السفن الحربية الكبيرة التي استخدمت في العصور الوسطى وامتازت بأنها مصفحة بالحديد لا تؤثر فيها النيران.

(المصادر: المقرئزي: السلوك: ١٨٩/١/١ حاشية ١، النخيلي: السفن: ١٤٠-١٤١، زكي: السلاح في الإسلام: ٥٢، إبراهيم سعيد: البحرية: ٢٣٤).

(١٢٧٢) المزارق

جمعها مزاريق، وهي نوع من الرماح المزودة بالنفط، كانت ترمى على الأعداء وخاصة في حالات الحصار، كما أطلق المزارق أيضاً على نوع من الأنابيب التي تستخدم في قذف كرات البندق المصنوعة من الطين أو الحديد في القتال أو في الصيد.

(المصادر: المقرئزي: السلوك: ٤٩٨/٢/١ حاشية ٢، الطرسوسي: تبصرة: ١١، ابن منكلي: انس الملا: ٩٣، الحيل في الحروب: ١٣١، الحموي: النفحات المسكية: ٦٢-٦٣، زكي: الجيش المصري: ٤٩/٢، ماجد: نظم: ١٧١/١).

(١٢٧٣) المسامحات

من المصطلحات الإقطاعية زمن

المماليك، يعني قيام السلطان بإعفاء أمير من الأمراء المقطعين من التقادم (الهدايا) المطلوبة منه كواجب إقطاعي تجاه السلطان، أو مساحته بما عليه من ديون للديوان السلطاني.

(المصادر: القلقشندي: صبح الأعشى: ٢٣/١٣-٣٥، طرخان: النظم الإقطاعية: ١٩٠).

(١٢٧٤) المستأمنين / المستأمنة

(انظر مادة: التتار المستأمنين).

(١٢٧٥) مستخدم أرباب الطبل والقلم

من الألقاب التي خوطب بها النائب الكافل ونحوه في المكاتبات الرسمية الموجهة إليه.

(المصادر: القلقشندي: صبح الأعشى: ٧٠/٦، ١٣٥، الباشا: الألقاب: ٤٦٩، البقلي: التعريف: ٣٠٨).

(١٢٧٦) المستخدمون

وهم المماليك السلطانية الذين انتقلوا إلى خدمة السلطان الجديد، ويقسمون إلى قسمين الأول: مماليك السلاطين القدامى الذين توفوا أو عزلوا عن السلطة ويسمون قرانيص، والثاني: مماليك الأمراء الذين توفوا أو عزلوا من الخدمة العسكرية ويسمون سيفية،

والمصطلح هنا واضح الدلالة في بيان أن هؤلاء المماليك من الفريقين قد سبق استخدامهم في الجيش من خلال خدمتهم عند السلاطين والأمراء، على عكس المماليك المشتروات الذين بدأت حياتهم العسكرية منذ شرائهم وإدخالهم إلى التعليم في الطباق على يد السلطان الجديد (انظر مادتي: قرانيص، سيفية).

(المصادر: ابن شاهين: زبدة: ١١٦، المقرئزي: السلوك: ٤٦٢/١/٤، الصيرفي: نزهة النفوس: ١٦٥/٢، العميرة: الجيش في العصر المملوكي: ٩٣-١١٢).

(Ayalon: Studies: (1): p 204 , 216-217).

(١٢٧٧) مستخدمي الزردخاناه

من الفئات العاملة في خزائن السلاح (السلاح خاناه أو الزردخاناه) يشتركون مع المستوفي في تحصيل لوازم الخزائن من المواد التي تدخل في صناعة الأسلحة (انظر مادة: مستوفي الزردخاناه).

(المصادر: ابن مماتي: قوانين الدواوين: ٣٥٤).

(١٢٧٨) مسترد ضوال الإسلام من أيدي

الطفيان

من الألقاب التي أطلقت على السلطان الظاهر بيبرس، وقد وجد

اللقب ضمن نقش يعود تاريخه إلى سنة ٦٨٨ هـ / ١٢٨٩ م، واللقب يشير إلى جهود الظاهر بيبرس في إجلاء الصليبيين عن الكثير من المعاقل والحصون الإسلامية.
(المصادر: الباشا: الألقاب: ٤٦٩).

(١٢٧٩) مستوفي إقطاعات البلاد الشامية

احد موظفي ديوان الجيش، كان مكلفاً بإعداد الوثائق المتعلقة بإقطاعات أفراد الجيش في بلاد الشام (انظر مادة: مستوفي الجيش).

(١٢٨٠) مستوفي إقطاعات الديار المصرية

احد موظفي ديوان الجيش كان مكلفاً بإعداد الوثائق المتعلقة بإقطاعات أفراد الجيش في مصر (انظر مادة: مستوفي الجيش).

(١٢٨١) مستوفي إقطاعات العربان

احد موظفي ديوان الجيش كان مكلفاً بإعداد الوثائق المتعلقة بإقطاعات العربان الذين يقدمون خدماتهم القتالية لدولة المماليك نظير هذه

الإقطاعات، (انظر مادة: مستوفي الجيش).

(١٢٨٢) مستوفي الجيش

المستوفي هو موظف في الديوان مهمته جمع الأموال ومقابلة الحسابات وتدقيقها، وفي ديوان الجيش تولى المستوفي كتابة الكشوفات واخذ توقيع السلطان وناظر الجيش عليها، وإخراج استحقاقات الجيش من الإقطاعات، وهم ثلاثة أولهما خاص بإقطاعات مصر والثاني خاص ببلاد الشام والثالث خاص بإقطاعات العرب.

(المصادر: ابن مماتي: قوانين الدواوين: ٢٠١، النويري: نهاية الأرب: ٢١١/٨، الخالدي: المقصد: ورقة ١٣٧ أ، زكي: الجيش المصري ٧/٢، البقلي: التعريف: ٣١٠).

(١٢٨٣) مستوفي ديوان المرتجع

وهو المكلف برئاسة ديوان المرتجع المسئول عن الإقطاعات الخارجة عن الأمراء لسبب من الأسباب، حيث يشرف على الترتيبات الخاصة بإعادة منح الإقطاعات لمستحقيها من جديد.

(المصادر: ابن شاهين: زبدة: ١١٠، طرخان: النظم الإقطاعية: ٢٨٤، البقلي: التعريف: ٣١١).

(١٢٨٤) مستوفي الرزق

احد موظفي ديوان الجيش، تقتصر مهامه على أمور الكتابة المتعلقة بالرزق الجيشية (انظر مادة: الرزق الجيشية).

(المصادر: الخالدي: المقصد: ١٣٧، زكي: الجيش المصري ٧/٢).

(١٢٨٥) مستوفي الزردخاناه

من موظفي خزائن السلاح (السلاح خاناه أو الزردخاناه) لخص ابن مماتي عمله بتحصيل ما يحتاج إليه من خشب وحديد وعقب وسلوخ وأصبغ وآلات يعملون فيها ما يؤمرون به من آلات السلاح على اختلاف أوصافها وتباين أصنافها ويشترك المستوفي مع مستخدمي هذه الخزائن في هذه المهمة.

(المصادر: ابن مماتي: قوانين الدواوين: ٣٥٤، ابن اياس: بدائع الزهور: ٧٦/٤)

(١٢٨٦) المسددي

من الألقاب التي خوطب بها أرباب السيوف من الأمراء والوزراء في المكاتبات الرسمية الموجهة إليهم، واللقب مأخوذ من السداد أي الصواب.

(المصادر: القلقشندي: صبح الأعشى: ٢٧/٦-٢٨، الباشا: الألقاب: ٤٧٠، البقلي: التعريف: ٣١١).

(١٢٨٧) المسطحة

جمعها مسطحات، وهي من السفن الحربية الكبيرة التي استخدمها المسلمون والفرنجة على حد سواء في مياه البحر المتوسط، والتسمية راجعة إلى سطوحها الكبيرة المعدة للقتال البحري.

(المصادر: ابن مماتي: قوانين الدواوين: ٣٣٩-٣٤٠، المقرئ: السلوك: ٣٣٩/٢/١ حاشية ١، سعاد ماهر: البحرية: ٣٦٨، زكي: السلاح في الإسلام: ٥٢، النخيلي: السفن: ١٤١-١٤٣، إبراهيم سعيد: البحرية: ٢٣٥، البقلي: التعريف: ٣١١، عاشور: مصر والشام: ٣١٢).

(١٢٨٨) المسفر

ويسمى أيضاً الأمير المسفر كان يكلف بمرافقة الأمير الذي اعفي من الخدمة العسكرية لسبب ما وأصبح طرخاناً إلى المكان الذي تقرر إرساله إليه، سواء أكان سجناً أو مكاناً للإقامة الجبرية خارج القاهرة.

(المصادر: العيني: السيف المهند: ٣١٧، ابن تغري بردي: النجوم الزاهرة: ٢٧/٩، ٩٤/١٢، ٢٢٣، ١٦/٨٥، المنهل الصافي: ٢٠/٧، مورد اللطافة: ١٦٦/٢، الصيرفي: نزهة النفوس: ١٥١/١، ١١٢/٢، ابن اياس: بدائع الزهور: ٣٠٩/٢).

الشمين: ٢٦٧/٢، المقرئزي: السلوك: ٣/٤
١٠٩٣، العيني: عقد الجمان (٧٨٤-٨٠١هـ):
٢١٦، ابن تغري بردي: النجوم الزاهرة: ٨١/١٥،
٢٨١-٢٨٢، الصيرفي: نزهة النفوس: ١٩٩/٣،
الخرنداري: تاريخ مجموع النوادر: ١٢٣، ابن
الحمصي: حوادث الزمان: ٣٤/٢، ١٠٣، ١٠٤،
ابن اياس: بدائع الزهور: ١/١، ٣٧٩، ٤٥٤/٢،
٣/٣٥٣، ٣٥٦، ٢٨/٤، ١٠٥، ١١٦، ١٥٨،
٣٩٥، طرخان: مصر: ١٩٠، ١٩٨).

(١٢٩٣) المشايخ أمراء الشور

انظر مادة (الأمراء المشايخ المقدمين).

(١٢٩٤) المشتروات

مصطلح أطلق عموماً على فئة
الماليك السلطانية التي يشتريها
السلطان أثناء حكمه كوسيلة لتدعيم
سلطنته، بعد ان يكون قد انتقل إلى
خدمته بماليك وأمراء السلاطين
السابقين، وأطلق على المشتروات
تسميات مثل جلبان أو أجلاب نسبة
إلى حركة الشراء والجلب التي اهتم بها
السلاطين لإنشاء هذه الفرقة وتعليمها
وتدريبها في الطباقي، فهي الأصل في
إنشاء فرقة الماليك السلطانية.

(المصادر: ابن شاهين: زبدة: ١١٦، الصيرفي:
نزهة النفوس: ٣/٤٢٠، ماجد: نظم: ١/١٤٨)

Ayalon: Studies: (1): p 204 / 206-213

Glubb: Soldier of fortune p 136

(١٢٩٥) مشد الجيش

ورد مصطلح شاد الجيش أو مشد
الجيش على شكل إشارات عابرة لم
يرد في المصادر ما يوضح طبيعة المهام
الموكلة إلى صاحبها، وبالرجوع إلى
معنى شاد في المصطلح المملوكي الذي
يفيد معاني المراقب أو المشرف أو
المفتش أو المعاون، فإن الافتراض
يدفعنا إلى القول بان مهام هذا الشاد لم
تتجاوز مهام كل من تقيب الجيش أو
ناظره (انظر هاتين المادتين).

(المصادر: انظر إشارات في: ابن شداد: تاريخ
الملك الظاهر: ٨٧، ابن كثير: البداية والنهاية:
٣١٦/١٣).

(١٢٩٦) مشد الساحل

انظر مادة (شاد الميناء).

(١٢٩٧) المشعل

جمعها مشاعل، وهي آلة من الحديد
تشبه القفص مفتوحة من أعلى وفي
أسفلها خرقة توقد فيها النار فينتشر
ضوءها، تستخدم من قبل أفراد الجيش
في السير ليلاً.

(المصادر: القلقشندي: صبح الأعشى: ١٣٧/٢،
العمرى: مسالك الأبصار: ٣٩ حاشية ١، البقلي:
التعريف: ٣١٢).

المشهر (١٢٩٨)

من المصطلحات التي أطلقت على القباء التتري المزين بأشرطة من اللونين الأحمر والأزرق، والذي شكل جزءاً من ملابس الأمراء المماليك، (انظر مادة: القباء التتري).

(المصادر: ماير: الملابس المملوكية: ٤١)

مشيد الدول (١٢٩٩)

من الألقاب التي خوطب بها الوزراء من أرباب السيوف والأقلام كما خوطب به النائب الكافل في المكاتبات الرسمية الموجهة إليهم.

(المصادر: العمري: التعريف: ٨٧، القلقشندي: صبح الأعشى: ٧٠/٦، البقلي: التعريف: ٣١٢)

مشيد الممالك (١٣٠٠)

من الألقاب التي خوطب بها الوزراء من أرباب السيوف والأقلام كما خوطب به نواب السلطنة في مصر وبلاد الشام في المكاتبات الرسمية الموجهة إليهم.

(المصادر: العمري: التعريف: ٨٩، ابن ناظر الجيش: تثقيف التعريف: ٨٨-٨٩، ٩٣-٩٤، ٩٦، القلقشندي: صبح الأعشى: ٧٠/٦، الباشا: الألقاب: ٤٧١، البقلي: التعريف: ٣١٢).

المشيدي (١٣٠١)

من الألقاب التي خوطب بها كبار أرباب السيوف كنواب السلطنة ولحومهم في المكاتبات الرسمية الموجهة إليهم، واللقب مأخوذ من التشيد أي رفع البناء.

(المصادر: العمري: التعريف: ٨٦، ٨٩، ٩١، ابن ناظر الجيش: تثقيف التعريف: ٨٨-٨٩، ٩٢، ٩٤، القلقشندي: صبح الأعشى: ٢٨/٦، الباشا: الألقاب: ٤٧١).

المشير (١٣٠٢)

من أمراء المئات في الجيش المملوكي، كان يتولى الإشراف على الدواوين السلطانية من حيث ما يرد إليها ويصدر عنها، وقد ورد المصطلح أيضاً ضمن ألقاب الوزراء وكبار الأمراء من أرباب السيوف بإضافة ياء النسبة المشيري (انظر هذه المادة).

(المصادر: الخالدي: المقصد: ورقة ١٢٥، وانظر: القلقشندي: صبح الأعشى: ٧٠/٦، ١١٠٧/١١، الباشا: الفنون: ٣/١١٠٣، البقلي: التعريف: ٣١٢-٣١٣).

مشير الدولة (١٣٠٣)

من الألقاب التي خوطب بها الوزراء من أرباب السيوف والأقلام في المكاتبات الرسمية الموجهة إليهم.

(المصادر: القلقشندي: صبح الأعشى: ٧٠/٦،
المقريزي: السلوك: ٦٣٤/٣/٢، الباشا:
الألقاب: ٤٧١، الفنون: ١١٠٣/٣، البقلي:
التعريف: ٣١٣).

(١٣٠٤) مشير السلطنة

من الألقاب التي خوطب بها الوزراء
من أرباب السيوف والأقلام في
المكاتبات الرسمية الموجهة إليهم.

(المصادر: القلقشندي: صبح الأعشى: ٧٠/٦،
الباشا: الألقاب: ٤٧١، الفنون: ١١٠٣/٣، البقلي:
التعريف: ٣١٣).

(١٣٠٥) مشير الملوك والسلطين

من الألقاب التي خوطب بها الوزراء
من أرباب السيوف والأقلام في
المكاتبات الرسمية الموجهة إليهم.

(المصادر: ابن ناظر الجيش: تثقيف التعريف:
١٩٠، القلقشندي: صبح الأعشى: ٧٠/٦،
الباشا: الألقاب: ٤٧١، الفنون: ١١٠٣/٣، البقلي:
التعريف: ٣١٣).

(١٣٠٦) مشير المملكة

من الألقاب التي خوطب بها الوزراء
من أرباب السيوف والأقلام في
المكاتبات الرسمية الموجهة إليهم.

(المصادر: الباشا: الفنون: ١١٠٣/٣، ابن اياس:
بدائع الزهور: ٣٩٥/١/١).

(١٣٠٧) المشيري

من الألقاب التي خوطب بها كبار
أرباب السيوف من الأمراء والوزراء
في المكاتبات الرسمية الموجهة إليهم،
والمشيري هو ممن يؤخذ رأيه في الأمور
ويلقب به في العادة الأمراء من مقدمي
الألوف (انظر مادة: أمراء المشورة)،
ويرد اللقب في بعض المصادر بصيغة
(مشير الدولة).

(المصادر: ابن ناظر الجيش: تثقيف التعريف:
١٩٠، القلقشندي: صبح الأعشى: ٢٨/٦،
الباشا: الألقاب: ٤٧١، الفنون: ١١٠٣/٣-
١١٠٤، البقلي: التعريف: ٣١٢-٣١٣، وانظر
الإشارات في: ابن حجر: إنباء الغمر: ٥٢/٢،
الصيرفي: نزهة النفوس: ١٦٦/٢، السخاوي،
وجيز الكلام: ٢٦٨/١، ٢٦٩، ابن قاضي شهبه:
تاريخ: ٦٣/٣).

(١٣٠٨) المصارع

انظر مادتي (الصراع، البهلوان).

(١٣٠٩) المصريين

تعبير أطلق على فئة أولاد الناس،
وهو راجع إلى أنهم ولدوا في مصر ولم
يجر عليهم الرق والشراء كأبائهم، وقد
منح هؤلاء الجوامك والاقطاعات،
(انظر مادة أولاد الناس).

(المصادر: ابن تغري بردي: النجوم الزاهرة: ٣٠٩/١٠ حاشية ١، طرخان: النظم الإقطاعية: ١٤٧).

(١٣١٠) المصف

جمعها مصاف، من أنواع التنظيم العسكري عند المماليك أثناء القتال، يتكون من ثلاثة صفوف من المقاتلين المترجلين عن خيولهم، وكل صف يمثل ردهاً للذي أمامه.

(المصادر: اليونيني: نيل مرآة الزمان: ٨/٢، المقرئزي: السلوك: ١٥٥/١/٢ حاشية ٢، ماجد: نظم: ١٨٤/١-١٨٥).

(١٣١٣) المظفر / المظفري

من الألقاب التي خوطب بها السلطان وكبار أرباب السيوف كالنائب الكافل وغيره في المكاتبات الرسمية الموجهة إليهم، واللقب مأخوذ من الظفر أي النصر.

(المصادر: العمري: التعريف: ٨٧، القلقشندي: صبح الأعشى: ٢٨٣/٦، البقلي: التعريف: ٣١٥).

(١٣١٤) المظفرية

انظر مادة (المماليك المظفرية).

(١٣١٥) المعبر

من السفن الصغيرة التي استخدمت في القتال النهري لعبور الجنود عليها من شاطئ إلى شاطئ أو من مكان إلى آخر.

(المصادر: سعاد ماهر: البحرية: ٣٦٨-٣٦٩).

(١٣١٦) المعتوق

الاسم الذي أطلق على المملوك بعد تخرجه من الطباقي وتحريره من الرق وحصوله على العتاقة التي تفيد أنه أصبح حراً.

(المصادر: ابن إياس: بدائع الزهور: ١٥١/١، ٢١٩، السخاوي: الضوء اللامع: ٢٨٦/٣، ماجد: نظم: ١٦/١).

(١٣١١) المطلقة

جمعها مطلقات، وهي نوع من الرسائل التي يرسلها السلطان إلى عامة نوابه من كبار الأمراء بمصر ونيابات الشام وتكون سرية ومكتومة.

(المصادر: التعريف للعمري ١٠٦-١٠٨، وتثقيف التعريف ١١٣-١٢١، القلقشندي: صبح الأعشى: ٢١٨/٧-٢١٩، المقرئزي: السلوك: ٩٣/١/٢ حاشية ٢، ابن تغري بردي: النجوم الزاهرة: ١٩٠-١٩١، الخطيب: معجم المصطلحات: ٤٠٠، حلاق وصباغ: المعجم الجامع: ٢٠٧).

(١٣١٢) المطوعة

انظر مادة (المتطوعة).

(١٣١٧) معز الإسلام والمسلمين

من الألقاب التي خوطب بها النائب الكافل في مصر ونائب الشام في المكاتبات الرسمية الموجهة إليهم.

(المصادر: ابن ناظر الجيش: تثقيف التعريف: ٨٨، ٩٢، القلقشندي: صبح الأعشى: ٧٠/٦، ١٠٣، الباشا: الألقاب: ٣٠٥، البقلي: التعريف: ٣١٥).

الممالك من أرباب السيوف، حيث وجد ما يعرف بدلال الممالك الذي يساعد هذا التاجر المعلم في البحث عن الممالك وجلبهم (انظر مادة: دلال الممالك).

(المصادر: الظاهري: نيل الأمل: ٣٤٩/٦-٣٥٠، ١٠٥/٨، ابن إياس: بدائع الزهور: ٢٤٩/٣).

(١٣١٨) المعزية

انظر مادة (الممالك المعزية).

(١٣٢٢) معلم الرماحة

مصطلح يطلق على من بلغ في فن الرمي بالرمح أعلى المراتب، وهو من أمراء المئات يقوم عادة بتعليم الممالك هذا الفن من فنون القتال، ويشرف عليهم أثناء قيامهم باللعب بالرمح في المناسبات مثل المواكب الرسمية والاحتفال بخروج محمل الحج في موكب دوران المحمل حيث يساعده أربعة معاونين يلقب الواحد منهم بلقب باش من رتبة أمير طبلخاناه، ويطلق على هذه الألعاب الاستعراضية (سوق المحمل)، (انظر مادة الممالك الرماحة).

(المصادر: ابن تغري بردي: القلقشندي: صبح الأعشى: ٥٨/٤، ابن شاهين: زبدة: ٨٧، طرخان: النظم الإقطاعية: ٣٢٣، العريني: الممالك: ١٠١-١٠٢، نبيل عبد العزيز: الخيل ورياضتها: ١٧٠، وانظر الأمثلة في: النجوم الزاهرة: ٤٠٣/٦، ٣١٢-٣١١/٧، ٨٧-٨٦/١٤، ١٠١، ٣٤٥، ٢٦٨/١٦، حوادث الدهور: ١٨٠/٢، المنهل

(١٣١٩) معلم تجار الممالك

إحدى الوظائف التي أسندت لأحد أمراء العشرات، تتلخص مهمته بالإشراف على تجار الممالك الذين يتولون جلب الممالك للسلطان (المصادر: ابن تغري بردي: حوادث الدهور: ٢٢٨/٢).

(١٣٢٠) معلم الدبوس

من معلمي الفروسية زمن الممالك، بلغ شأناً بعيداً في فن الضرب بالدبوس، وأصبح علامة فيه. (المصادر: ابن إياس: بدائع الزهور: ٢١١/٤).

(١٣٢١) معلم الدالين

من الأسماء التي أطلقت على تجار

الصافي: ٤٨٠/٢، الظاهري: نيل الأمل: ٢٥٣/٤، ٢٨٣، ٣٢٥، ابن إياس: بدائع الزهور: ٣٣٤/٣/١، ٣٤٨/٢، ٣٨٣، ٦٠/٤، ٧٢، ٢٠١، ابن طولون: مفاكهة الخلان: ٣٥١/١، ابن الحمصي: حوادث الزمان: ٢٢١/٢، ٢٣٧.

معلم الرمح (١٣٢٣)

من القائمين على تعليم المماليك في الطباق، حيث يقوم بتعليم المبادئ الأساسية للفروسية وخاصة الرمي بالرمح، ويكون في هذا المجال عالماً بأدق تفاصيله.

(المصادر: ابن تغري بردي: النجوم الزاهرة: ١٦/١٨٨، المنهل الصافي: ٣٦/٥، ٣١١/٨، ١٣٢/٦ - ١٣٣، ١٣٣/٩، الدليل الشافي: ٢٥٣/١، ٥٥٧/٢، السخاوي: الضوء اللامع: ٣١٩/٢ - ٣٢٠، ٨١/٣، ٢٨٠، ٢٢٧/٦، العريني: المماليك: ٩٨).

معلم الزردخاناه (١٣٢٤)

من موظفي الزردخاناه أو خزائن السلاح (السلاح خاناه)، لم توضح المصادر مهامه، لكن يبدو من التسمية ومن تفسير معنى معلم في مصطلحات أخرى على أنه الماهر في صنعة ما، إن هذا المصطلح أطلق على من بلغ شأناً متقدماً في صناعة السلاح ما خاصة وإن الزردخاناه كانت مكاناً لتصنيع وصيانة الأسلحة.

(المصادر: الخالدي: المقصد: ١١٣٠).

معلم الطباق (١٣٢٥)

من القائمين على تعليم المماليك في الطباق، كانت مهمته تعليم المماليك إقراء القرآن والكتابة.

(المصادر: العريني: المماليك: ٩٦).

معلم المعلمين (١٣٢٦)

مصطلح أطلق على من يرأس معلمي المماليك، والذين يتولون تعليم وتدريب المماليك على أنواع الفروسية المختلفة.

(المصادر: ابن إياس: بدائع الزهور: ٤١/٢، ٣/٣، ماجد: نظم: ١٦/١).

معلم المماليك (١٣٢٧)

أطلق المصطلح على أمير ما من أمراء الجيش ممن بلغ شأناً كبيراً في فن معين من فنون الفروسية وقام بتعليمه للمماليك ضمن مراحل تعليمهم قبل تخرجهم وانخراطهم في الحياة العسكرية، ولهذا المعلم نائب يساعده في مهامه يسمى نائب معلم المماليك (انظر هذه المادة).

(المصادر: انظر حواشي مواد: معلم الرمح، معلم الرماحة، معلم الدبوس، معلم النشاب).

(١٣٢٨) معلم النشاب

مصطلح أطلق على من بلغ في فن الرمي بالنشاب أعلى المراتب، وقام بتعليمه للمماليك.

(المصادر: ابن تغري بردي: النجوم الزاهرة: ١٧٣/١٦، الظاهري: نيل الأمل: ٤٢٧/٥، ابن إياس: بدائع الزهور: ٣٢١/٢، ٤١١).

(١٣٢٩) المعلوم

وهو الأجر الذي يمنح للأمير أو المملوك البطل الذي تم إعفاؤه من الخدمة العسكرية، ليعيش منه طيلة مدة الإعفاء.

(المصادر: ابن تغري بردي: النجوم الزاهرة: ٣١٢/٧ حاشية ١).

(١٣٣٠) المعمة

من أنواع الخوذ التي استخدمها المماليك أثناء القتال.

(المصادر: ماير: الملابس المملوكية: ٧٨).

(١٣٣١) معين الحق وناصره

من الألقاب التي خوطب بها الحكام والولاة من أرباب السيوف في المكاتبات الرسمية الموجهة إليهم.

(المصادر: القلقشندي: صبح الأعشى: ٧٠/٦، البقلي: التعريف: ٣١٧).

(١٣٣٢) المغاربة

من العناصر البشرية التي شاركت في الجيش في أواخر العصر المملوكي، وقد دخلت الجيش على شكل متطوعين بحارة بدافع الجهاد، وساهموا مع المماليك في قتال البرتغاليين في عهد السلطان قانصوه الغوري.

(المصادر: ابن إياس: بدائع الزهور: ٨٥/٤، ٩٥-٩٦، ١٣١، ٢٢٠، ٢٨٥، ٤٥٨، ٤٦٦-٤٦٧، ٥/١٣٤، ١٣٧).

(١٣٣٣) المففر

من أنواع الخوذ، كانت تغطي الرأس كاملاً، ومزودة بشملة من الزرد تغطي الرقبة والأذنين، وبعضها مزود بإضافة لحماية الأنف أيضاً، وهي مصنوعة من الجلد أو اللباد، ثم أصبحت تصنع من الزرد الذي ينسج منه الدروع وتكون على قدر الرأس وتلبس تحت القلنسوة أو الخوذة المعدنية لحماية الرأس والرقبة أثناء القتال.

(المصادر: القلقشندي: صبح الأعشى: ١٤٢/٢، ماير: الملابس المملوكية: ٧٤، العريني: الفارس المملوكي: ٦٣، زكي: السلاح في الإسلام: ٢٣، ٥٦، عون: الفن الحربي: ١٨٤، البقلي: التعريف: ٣١٧، هندي: الأسلحة: ٣٢).

(١٣٢٤) مفيد الملهوفين

من ألقاب السلاطين المماليك، كما وجد هذا اللقب مكتوباً على نقش يعود تاريخه إلى رمضان من سنة ٨٨٠هـ / ١٢٧٥ م، وقد أطلق على الأمير يشبك الظاهري، ولما كان هذا اللقب من الألقاب السلطانية فإن إطلاقه على هذا الأمير يعود إلى تنامي سلطة ومكانة هذا الأمير، وتزايد نفوذه ومركزه إلى درجة تقارب السلطان.

(المصادر: الباشا: الألقاب: ٤٨٠).

(١٣٣٥) المفاردة

اسم أطلق على أفراد الجيش من غير المماليك في فرقة أجناد الحلقة، وهؤلاء أوكلت إليهم مهمة الإقامة في القاهرة أثناء خروج الجيش للقتال خارج مصر.

(المصادر: ابن واصل: مفرج الكروب: ٩٢/٣ - ٩٤ حاشية ٥، ابن شداد: تاريخ الملك الظاهر: ٢٤٧، ابن عبد الظاهر: الروض الزاهر: ١٨٩، ٢١٣، المنصورى: التحفة الملوكية: ١٠٠، الدوادارى: الدرّة الزكية: ٢٢٣، ابن الفرات: تاريخ: ١٤٦/٧، ابن دقماق: الجواهر الثمين: ٨٨/٢، ابن الفرات: تاريخ: ١٦٣/١/٩، ١٦٦، المقرئى: المواعظ والاعتبار: ١١١/٢، السلوك: ١/٢/١، ٥١٨، ٦٧٩/٢/٣، طرخسان: السننم الإقطاعية: ٥٠٥، دهمان: معجم الألفاظ: ١٤٢، حلاق وصباغ: المعجم الجامع: ٢٠٧).

(١٣٢٦) مفيد المناجج

من الألقاب التي خوطب بها الوزراء من أرباب السيوف والأقلام في المكاتبات الرسمية الموجهة إليهم، ويفيد اللقب معنى الظفر بالحوائج. (المصادر: القلقشندي: صبح الأعشى: ٧١/٦، البقلى: التعريف: ٣١٨).

(١٣٣٧) المقام

من أرفع الألقاب الأصول التي استخدمت في مخاطبة الأمراء وأرباب الوظائف في الدولة منذ العصر الفاطمي، وفي عصر المماليك أضيف اللقب إلى العديد من الألقاب الرفيعة التي خوطب بها السلاطين وولاة العهد وكبار الأمراء من أرباب السيوف كالمقام الشريف والمقام الكريم والمقام العالي (انظر هذه المواد تالياً)، ويأتي اللقب في اللغة اسم لموضع القيام، واستخدم في المكاتبات للإشارة إلى صاحب المكان تعظيماً له عن التفوه باسمه.

(المصادر: الباشا: الألقاب: ٤٨٢-٤٨٧، ابن شاهين: زبدة: ١٠١، الخالدي: المقصد: ١٥٩، البقلى: التعريف: ٣١٨).

(١٣٣٨) المقام الأشرف العالي

من توابع لقب المقام الذي خوطب به كبار أرباب السيوف من الأمراء والنواب في المكاتبات الرسمية الموجهة إليهم.

(المصادر: القلقشندي: صبح الأعشى: ٩٨ / ٦، الخالدي: المقصد: ١٥٩، البقلي: التعريف: ٣١٨).

(١٣٤١) المقدم

وهو اختصار يرد في المصادر للدلالة على مقدمي الألوف من الأمراء، (انظر مادة أمير مائة مقدم ألف). أو للدلالة على مقدم العسكر أو الجيش المتوجه للقتال (انظر مادة مقدم العسكر).

(١٣٣٩) المقام الشريف العالي

من توابع لقب المقام الذي خوطب به كبار أرباب السيوف من الأمراء والنواب في المكاتبات الرسمية الموجهة إليهم.

(المصادر: القلقشندي: صبح الأعشى: ٩٨ / ٦، البقلي: التعريف: ٣١٨).

(١٣٤٢) مقدم الأسطول

وهو القائد العام لجميع سفن الأسطول الحربي المتوجه للقتال، يتولى الإشراف عليها ومتابعة ما تقوم به من عمليات عسكرية بدءاً من انطلاقها من الشواطئ وحتى عودتها إليها، بالتنسيق المباشر مع مقدمي المراكب الذين يتولى كل واحد منهم قيادة المركب الخاص به ومتابعة أداء الجنود عليه أثناء القتال.

(المصادر: العباسي: أثار الأول: ١٧١، ١٩٦-١٩٧، إبراهيم سعيد: البحرية: ٢٨٠-٢٨٦، العدوي: الأساطيل: ١٥٨).

(١٣٤٠) المقام العالي

من توابع لقب المقام خوطب به أبناء السلاطين القائمين في الحكم، كما خوطب به كبار أرباب السيوف من الأمراء والنواب في المكاتبات الرسمية الموجهة إليهم.

(المصادر: ابن ناظر الجيش: تنقيف التعريف: ١٨٧، القلقشندي: صبح الأعشى: ٩٨ / ٦، ابن شاهين: زبدة: ١٠١، الخالدي: المقصد: ١٥٩، البقلي: التعريف: ٣١٨).

(١٣٤٣) مقدم الأكراد

وهو زعيم الأكراد في نيابات بلاد الشام والمناطق الجبلية التابعة لها، ممن ساندوا الجيش المملوكي في نشاطاته العسكرية المختلفة، وهو يعد من

أرباب السيوف المقطعين حسب النظام المملوكي.

(المصادر: العمري: التعريف: ١٤٧-١٤٩، القلقشندي: صبح الأعشى: ٤٦٨/٥، الباشا: الألقاب: ١١٢٥/٣، الفنون: ١١٢٥/٣، طرخان: النظم الإقطاعية: ١٥٥).

(١٣٤٤) مقدم ألف / ألوف

مصطلح أطلق - اختصاراً - على أعلى رتبة في الجيش المملوكي وهي أمير مائة مقدم ألف (انظر هذه المادة).

(١٣٤٥) مقدم الأوجاقية

انظر مادة (رأس باش الأوجاقية).

(١٣٤٦) مقدم البحرية / البحرية الصالحية

ورد هذا المصطلح في المصادر للدلالة على أمرين، الأول: للدلالة على قائد أمراء البحرية في الحوادث التي شهدت دور فرقة البحرية الصالحية التي أنشأها الصالح نجم الدين أيوب في قيام دولة المماليك في مصر وبلاد الشام، والثاني للدلالة على مقدم أجناد البحرية المرتبين في قلعة الجبل بالقاهرة وقلاع النيابات الشامية والذين كانوا يشكلون جزءاً من الجيش الخاص لكل نيابة.

(المصادر: النويري: نهاية الأرب: ٢٠٦/٨، وانظر الأمثلة في: اليونيني: ذيل مرآة الزمان: ٣٠١/٣، الدواداري: الدرّة الزكية: ١٤، الذهبي: تاريخ الإسلام (٦٧١-٦٨٠هـ): ٥٤، الكتبي: عيون التواريخ: ٧٥/٢٠، ابن دقماق: نزهة الأنام: ٢٠٩، العيني: عقد الجمان: ٣٦/١، المقرئ: السلوك: ٣٦٧/٢، ابن تغري بردي: المنهل الصافي: ٤١٧/٣، النجوم الزاهرة: ٤٤/٧).

(١٣٤٧) مقدم البرجية

مصطلح شبيه بمقدم البحرية (انظر هذه المادة)، أطلق على من تولى قيادة فرقة البرجية التي أنشأها السلطان قلاوون من المماليك الجراكسة (انظر مادة: البرجية) ومن ابرز من أطلق عليه هذا اللقب الأمير سيف الدين كرجي الذي كان زعيم هذه الطائفة في حوادث الصراع على السلطة في عهد السلطان حسام الدين لاجين.

(المصادر: النويري: نهاية الأرب: ٢٠٦/٨، ابن الجزري: تاريخ حوادث الزمان: ٤٢٩/١، ابن دقماق: الجواهر الثمين: ١٢٥/٢، ابن تغري بردي: النجوم الزاهرة: ١٠٢/٨).

(١٣٤٨) مقدم البريد

من وظائف أرباب السيوف في دمشق كان يتولاها اثنان من الأمراء أحدهما أمير عشرة والثاني أمير خمسة، وأحياناً أمير خمسة وجندي، وهما مكلفان

بالإشراف على موظفي البريد بدمشق ونحوها.

(المصادر: القلقشندي: صبح الأعشى: ١٨٧/٤ - ١٨٨، ١٢/٤٣٣-٤٣٤).

٤٢٥، الباشا: الألقاب: ١١٢٥/٣، طرخان: النظم الإقطاعية: ١٥٥، البقلي: التعريف: ٣١٩، بهمان: معجم الألفاظ: ١٤٢، الخرابشة: نيابة طرابلس: ١٠٠، حلاق والصباغ: المعجم الجامع: ٢٠٨).

(١٣٥١) مقدم الجاليش

مصطلح يشير إلى الأمير الذي يكون على رأس الجاليش الذي يشكل مقدمة الجيش المتوجه للقتال، وليس المقصود به القائد العام للجيش. (انظر مادة: الجاليش).

(المصادر: انظر مثلاً: ابن تغري بردي: النجوم الزاهرة: ١١/١٥٦).

(١٣٥١ ب) مقدم الجبلية

مصطلح أطلق على زعماء عرب بني تنوخ بلبنان، والمصطلح يشير إلى إقامتهم في المناطق الجبلية.

(المصادر: العمري: التعريف: ١٥١ - ١٥٢، ابن تغري بردي: النجوم الزاهرة: ١٥/٣٧٥، الباشا: الفنون: ١١٢٥/٣، طرخان: النظم الإقطاعية: ١٥٥).

(١٣٥٢) مقدم الجيش

انظر مادة (مقدم العسكر).

(١٣٥٣) مقدم الجيوش

من الألقاب التي نعت بها كبار الأمراء

(١٣٤٩) مقدم البريدية

من أمراء العشرات له الإشراف المباشر على موظفي البريد والحكم عليهم، وله كما - يقول الخالدي - سبعة من المقدمين الصغار بعدد أيام الأسبوع، بحيث يطالع كل مقدم بريد يومه.

(المصادر: ابن شاهين: زبدة: ١١٥، الخالدي: المقصد: ورقة ١٢٨ ب-١٢٩، الباشا: الفنون: ١١٢٦/٣، العريبي: الماليك: ١٥٢، الخطيب: معجم المصطلحات: ٤٠٣-٤٠٤).

وانظر أمثلة في: المقرئزي: السلوك: ٧٨/٤، ابن تغري بردي: المنهل الصافي: ٤/٢٤٩، الصيرفي: نزهة النفوس: ١/٢٧٦، ٢/٧١).

(١٣٥٠) مقدم التركمان

وهو زعيم التركمان في نيابات بلاد الشام والمناطق الجبلية التابعة لها، ممن ساندوا الجيش المملوكي في نشاطاته العسكرية المختلفة، وهو يعد من أرباب السيوف المقطعين حسب النظام المملوكي.

(المصادر: العمري: التعريف: ١٥٠، القلقشندي: صبح الأعشى: ٤٦٨/٥، المقرئزي: السلوك: ٨/٤)

(١٣٥٦) مقدم الرفرف

انظر مادتي (مقدم الطباق) و(طبقة الرفرف).

(١٣٥٧) مقدم الزراقين

وهو رئيس فئة الزراقين من البحرية المرافقين للأسطول المتوجه للقتال والمكلفين بإطلاق المواد المشتعلة من خلال المزاريق (انظر مادة: الزراق).
(المصادر: انظر الإشارة في: المنصوري: التحفة الملوكية: ١٦٣).

(١٣٥٨) مقدم الشهرزورية

مصطلح يشير إلى قائد فرقة الأكراد الشهرزورية التي دخلت الجيش المملوكي في عهد الظاهر بيبرس (انظر مادة: الشهرزورية).
(المصادر: الإشارة في: ابن تغري بردي: النجوم الزاهرة: ٣٠٩/٧).

(١٣٥٩) مقدم الطباق

من فئة الطواشية المشرفين على تربية الممالك في الطباق، حيث كان لكل طبقة مقدم خاص بها يمارس مهمة الإشراف على أداء الطواشية في تربية الممالك وخدمة الطباق في القلعة.
(المصادر: المقرئزي: المواعظ والاعتبار: ٢١٤/٢).

من أرباب السيوف في الجيش المملوكي، وقد وجد اللقب على بعض النقوش الخاصة ببعض هؤلاء الأمراء.

(المصادر: الباشا: الألقاب: ٤٨٨).

(١٣٥٤) مقدم الحلقة

ويسمى أيضاً مقدم رجال الحلقة، وهو احد قادة فرقة أجناد الحلقة، كل مقدم مكلف بقيادة أربعين جندياً من أجناد الحلقة وقت الحرب، ويشرف بنفسه على أداءهم أثناء القتال، وأثناء المراكب السلطانية، أو حين يكلف بعض أجناد الحلقة بالخروج في مهمات سلطانية شريفة لبعض الملوك.

(المصادر: النويري: نهاية الأرب: ٢٠٣/٨-٢٠٤، ابن الفرات: تاريخ: ١٤٦/٧، القلقشندي: صبح الأعشى: ١٦/٤، ١٠٠/١٢، العمري: مسالك الأبصار: ٢٨، المقرئزي: المواعظ والاعتبار: ٢١٦/٢، الخالدي: المقصد: ورقة ١١٢٤، بولياك: الإقطاعية: ١٨-١٩، الباشا: الفنون: ١١٢٢/٣، Glubb: Soldier of fortune p 135).

(١٣٥٥) مقدم الخاص

من موظفي الديوان الخاص، يشرف على فئة الأعوان والمتصرفين فيه.
(المصادر: القلقشندي: صبح الأعشى: ٤٦٨/٥).

ابن تغري بردي: النجوم الزاهرة: ١٣/٩، ٧٣/٩،
السخاوي: الضوء اللامع: ٣/٨٥، ١٧٣،
١٥٣/١٠، البقلي: التعريف: ٣١٩).

الفنون: ٣/١١٢٦، محمود عطا الله: نيابة غزة:
١٢٤-١٢٥).

(١٣٦٠) مقدم الطبلخاناه

انظر مادة (مهتار الطبلخاناه).

(١٣٦١) مقدم العرب

مصطلح مشتق من لقب مقدم، وقد
وجد في العصر المملوكي للدلالة على
من يتولى طوائف العرب، خاصة ممن
ساند المماليك في جيوشهم.
(المصادر: الباشا: الفنون: ٣/١١٣٠).

(١٣٦٢) مقدم العسكر / العساكر

وهو الاسم الذي أطلق على باش
العسكر الذي يقود الجيش في القتال
في حال عدم خروج السلطان بنفسه
(انظر مادة: باش العسكر). كما
أطلق المصطلح على نائب غزة
ونائب سيس وهما من أمراء
الألوف.

(المصادر: ابن حبيب: تذكرة النبيه: ٢/٢٧٨،
الصفدي: تحفة نوي الألباب: ٢/١٨٢، ١٩٦،
القلقشندي: صبح الأعشى: ٤/١٩٨، ٢٢٩/٩
٢٥٣، ٢١٦/١٢-٢١٩، المقريزي: السلوك:
١/٨٢٨، ابن تغري بردي: المنهل الصافي:
٣/٢٨٥، ٤/٢٩٠، ابن شاهين: زبدة: ١٣٤، ابن
الصيرفي: إنباء الهصر: ٥١، ٦٢، ٧١، الباشا:

(١٣٦٣) مقدم عسكر البحر

أطلق هذا المصطلح على قائد القوات
البحرية في الحملات التي توجهت إلى
جزر البحر المتوسط، فكان قائداً
للسفن الحربية ومن عليها من
المقاتلين، وربما كان لكل سفينة مقدم
خاص بها يتولى قيادة من عليها من
الجنود، في حين ان أمور الملاحة الفنية
كانت من اختصاص الرئيس. كما
تولى مقدم عسكر البر أمور الإشراف
على القتال وقيادة الجيش في حال
النزول إلى البر والاشتباك مع العدو.

(المصادر: الباشا: الألقاب: ٣/١١٢٦، إبراهيم
سعيد: البحرية: ٢٨٦. وانظر الإشارات في:
المقريزي: السلوك: ٤/٧١٩، ابن تغري بردي:
المنهل الصافي: ٣/٢٦٣، مجهول: تاريخ الملك
الأشرف قايتباي: ١٦٩-١٧٠، الظاهري: نيل
الأمل: ٤/١٩٦).

(١٣٦٤) مقدم عسكر البر

انظر مادة (مقدم عسكر البحر).

(١٣٦٥) مقدم العسكر في جبلة

من ألقاب والي جبلة التابعة لنيابة
طرابلس، وهو من أرباب السيوف.

(المصادر: القلقشندي: صبح الأعشى: ٤٦٧/١٢-٤٧٠، الباشا: الفنون: ١١٣١/٣، الخرابشة: نيابة طرابلس: ١١٠).

ومكلفين بتقديم خمسة وثلاثين ألفاً من هؤلاء الفرسان وقت الحرب.

(المصادر: ابن تغري بردي: النجوم الزاهرة: ١١٥/١٥، حوادث الدهور: ١٠٩/١، ابن شاهين: زبدة: ١٠٥).

(١٣٦٦) مقدم العسكر المنصور بسيس

من ألقاب نائب السلطنة في سيس.

(المصادر: ابن ناظر الجيش: تثقيف التعريف: ٩٤).

(١٣٦٩) مقدم على ألف

من المسميات التي أطلقت على الأمراء من رتبة أمير مائة مقدم ألف، إشارة إلى قيادة كل أمير من هؤلاء الأمراء لألف جندي من أجناد الحلقة وقت الحرب، انظر مادة (أمير مائة مقدم ألف).

(١٣٦٧) مقدم العسكر المنصور بغزة

من ألقاب نائب السلطنة في غزة، أطلق عليه إذا كان متحدثاً على البلاد الساحلية فقط مع تبعيته لنائب الشام، أما إذا أضيفت إليه البلاد الجبلية فيكون لقبه نائب السلطنة الشريفة بغزة المحروسة.

(المصادر: ابن ناظر الجيش: تثقيف التعريف: ٩٤-٩٥).

(١٣٧٠) مقدم المركب

انظر مادة (مقدم الأسطول).

(١٣٧١) مقدم المماليك البحرية

انظر مادة (مقدم البحرية الصالحية).

(١٣٦٨) مقدم العشير

مصطلح يدل على قادة فرسان قبائل بدو الشام والدروز عامة التي عرفت زمن المماليك باسم العشير، والتي شكلت فرقاً محلية هامة ساندت جيوش المماليك في حملاتها العسكرية ضد التار والفرنجة في بلاد الشام، وقد ذكر ابن شاهين ان عددهم بلغ خمسة وثلاثين مقدماً مسجلين بديوان الجيش

(١٣٧٢) مقدم المماليك السلطانية

من أمراء الطبلخاناه، وهو أصلاً من فئة الطواشية الخصيان (خدام القلعة)، يتدرج في الخدمة بالقلعة حتى يصل لهذا المنصب، الذي يشرف من خلاله على فئة المماليك السلطانية ومراقبة تعليمهم وتدريبهم في الطباق من

خلال فريق كبير من الطواشية، كما له الإشراف عموماً على المماليك السلطانية الملحقين بالخدمة العسكرية، ويكون مسئولاً عن ثوراتهم وتجاوزاتهم.

(المصادر: العمري: التعريف: ١٣٠-١٣١، اليوسفي: نزهة الناظر: ٢٢٩-٢٣٠، ابن الفرات: تاريخ: ١٠٥/٨، ١١٢/٩، الجزري: تاريخ حوادث الزمان: ١٤/١، القلقشندي: صبح الأعشى: ٢١/٤، ٤٥٦/٥، ١٧٣/١١، المقرئ: المواعظ والاعتبار: ٢١٣/٢-٢١٤، ٣٢٤، ٣٨٤-٣٨٥، ابن حجر: الدرر الكامنة: ١٣٠/٣، ١٦٨، ابن تغري بردي: النجوم الزاهرة: ٢٢٨/٨، ٩٨/٩-٩٩، ١٠٩، ٢٥٢، حوادث الدهور: ٤/١-٤/١، المنهل الصافي: ٢٠٥/٥-٢٠٧، ابن الصيرفي: إنباء الحصر: ٩١، نزهة النفوس: ٦٧/٢، الخالدي: المقصد: ١٢٧، ابن إياس: بدائع الزهور: ٤١٦/٤، ٢٠/٥، ابن طولون: نقد الطالب: ٦٩، الباشا: الفنون: ١١٣٢/٣-١١٣٤، العريبي: المماليك: ١١٨، ضومط: الدولة المملوكية: ٣٤-٣٥، البقلي: التعريف: ٢٢٢، Ayalon: Studies: (3): p 65

(١٣٧٣) مقدم المماليك السلطانية

بمكة

انظر مادة (باش المجاورين).

(١٣٧٤) المقدمي

من الألقاب التي خوطب بها كبار أرباب السيوف في المكاتب الرسمية الموجهة إليهم، وهو لقب خاص

بمقدمي الألوف (أمراء المثات)، ومعنى اللقب انه مقدم على غيره من الأمراء والأجناد، وقد خوطب به أيضاً بعض النواب من أمراء هذه الرتبة.

(المصادر: العمري: التعريف: ٨٦، ٨٩، ٩١، ابن ناظر الجيش: تنقيح التعريف: ٩٥-٩٧، القلقشندي: صبح الأعشى: ٢٩/٦، الباشا: الألقاب: ٤٨٧، البقلي: التعريف: ٣٢٢).

(١٣٧٥) المقر

من ألقاب السلاطين وكبار أرباب السيوف من الأمراء والوزراء والنواب، ومعنى اللقب يفيد الاستقرار (في الرتبة أو الوظيفة)، وهو من الألقاب الأصول التي أضيف إليها العديد من الألقاب الرفيعة الأخرى (انظر جميع مواد الألقاب المضافة إلى لقب المقر)، وقد استخدم هذا اللقب في المكاتب للإشارة إلى صاحب المكان تعظيماً له عن التفوه باسمه.

(المصادر: القلقشندي: صبح الأعشى: ١٥٤/٦-١٥٥، ٤٩٥/٥، الخالدي: المقصد: ١٥٩، الباشا: الألقاب: ٤٨٩-٤٩٤، البقلي: التعريف: ٣٢٢، الوقاد: مصر: ١٠٨).

(١٣٧٦) المقر الشريف

من الألقاب الرفيعة التي خوطب بها كبار الأمراء من مقدمي الألوف في

المكاتبات الرسمية الموجهة إليهم.

(المصادر: القلقشندي: صبح الأعشى: ٢٨٥/١٢، الباشا: الألقاب: ٤٨٩-٤٩٤، البقلي: التعريف: ٣٢٢).

(١٣٨٠) المقر الكريم العالي

من توابع لقب المقر، خوطب به كبار أرباب السيوف من الأمراء والنواب في المكاتبات الرسمية الموجهة إليهم.

(المصادر: القلقشندي: صبح الأعشى: ٩٨/٦، البقلي: التعريف: ٣٢٢).

(١٣٧٧) المقر الشريف العالي

من توابع لقب المقر، خوطب به كبار أرباب السيوف من الأمراء والنواب في المكاتبات الرسمية الموجهة إليهم.

(المصادر: القلقشندي: صبح الأعشى: ٩٨/٦، البقلي: التعريف: ٣٢٢).

(١٣٨١) المقر

من الألقاب التي خوطب بها الطواشية (خدام القلعة) وتجار الخواجكية في المكاتبات الرسمية، ويفيد اللقب معنى القرب من السلطان.

(المصادر: القلقشندي: صبح الأعشى: ٢٠/٦، البقلي: التعريف: ٣٢٣).

(١٣٧٨) المقر العالي

من الألقاب الرفيعة التي خوطب بها كبار الأمراء من مقدمي الألوف في المكاتبات الرسمية الموجهة إليهم، وهو من توابع لقب المقر

(المصادر: القلقشندي: صبح الأعشى: ٩٨/٦، ابن شاهين: زبدة: ١٠١، الباشا: الألقاب: ٤٨٩-٤٩٤، البقلي: التعريف: ٣٢٢).

(١٣٨٢) المقرعة

من أدوات الفرسان، وهي عبارة عن سوط يتصل بكتلة ذات سيور جلدية استخدمه الفرسان للهش على جيادهم، ولإبطال مفعول ضربات السيوف أو طعنات الرماح من خصومهم أثناء القتال بسبب اشتباك سلاح الخصم بسيور هذه المقرعة.

(المصادر: القلقشندي: صبح الأعشى: ١٣٦/٤، هندي: الأسلحة: ١٦٢، وانظر: زكي: السلاح في الإسلام: ٥٧).

(١٣٧٩) المقر الكريم

من الألقاب الرفيعة التي خوطب بها كبار الأمراء من مقدمي الألوف والنواب في المكاتبات الرسمية الموجهة إليهم.

(المصادر: ابن ناظر الجيش: تثقيف التعريف: ٩٢، القلقشندي: صبح الأعشى: ٢٨٥/١٢، ابن شاهين: زبدة: ١٠١)، الباشا: الألقاب: ٤٨٩-٤٩٤، البقلي: التعريف: ٣٢٣).

المُقَطَّع (١٣٨٣)

وهو الذي يُقَطَّع أو يمنح الإقطاع من الأمراء والمماليك والأجناد، وكان المُقَطَّعون يستغلون البلاد والأراضي المقطعة لهم ويتصرفون فيها كما يرون مقابل تجهيز الفرسان والجنود وتلبية حاجات الدولة للدفاع عنها والمشاركة في حملاتها، إضافة إلى تقديم المال المقرر عليهم، وقد دلت المنشآت الأثرية على أن هؤلاء المُقَطَّعون كانوا يقومون ببناء العديد من المنشآت في إقطاعاتهم على شكل مؤسسات تساهم في إدارة هذه الإقطاعات واستغلالها.

(المصادر: الباشا: الفنون: ٣/١١٣٧-١١٣٩).

المُقْلَاع (١٣٨٤)

عبارة عن كفة من الجلد أو القماش بشكل بيضاوي أو مستدير، لها حبلان إذا كانت الكفة بيضوية أو ثلاثة حبال إذا كانت مستديرة، استخدمت بواسطة اليد لرمي الحجارة، وفي فترة الحروب الصليبية استخدمت قطعاً من الحديد أو الرصاص بدلاً من الحجارة.

(المصادر: هندي: الأسلحة: ١٦٠-١٦١، وانظر: زكي: السلاح في الإسلام: ١١).

المكَّارِي (١٣٨٥)

جمعها مكَّارية، من موظفي الإصطبلات السلطانية (الشريفة) كانوا يكلفون بالإشراف على الدواب من البغال ونحوها.

(المصادر: السبكي: معيد النعم: ١٤٠، ابن شاهين: زبدة: ١٢٦، ابن طولون: نقد الطالب: ١٨٧، الخطيب: معجم المصطلحات: ٤٠٥).

المكحلة (١٣٨٦)

انظر مادة (المدفع).

ملجأ البحريين (١٣٨٧)

من ألقاب السلطان المملوكي ذات الدلالة السياسية والعسكرية، والمقصود بالبحريين هنا بحرا الروم (المتوسط) والقلمزم (الأحمر) لإشراف بلاد السلطنة المملوكية عليهما في مصر وبلاد الشام.

(المصادر: القلقشندي: صبح الأعشى: ٧١/٦).

ملجأ الفقراء والمساكين (١٣٨٨)

من الألقاب التي خوطب بها نواب السلطنة في القاهرة ودمشق في المكاتبات الرسمية الموجهة إليهم.

(المصادر: ابن ناظر الجيش: تنقيف التعريف: ٩٣، القلقشندي: صبح الأعشى: ٧١/٦، البقلي: التعريف: ٣٢٥).

المُلفّات (١٣٨٩)

وهي رسائل كانت تكتب عادة إلى الأمراء للترضية أو التعزير تمهيداً لما يقرره لهم السلطان من عقوبة أو قتل، وترسل بشكل سري ومكتوم، ويتم كتابتها على ورق رقيق وتلف وتختتم ثم توضع في مكان مخفي كنصاب سكين أو سواك أو عصا بعد ان يتم تجويفها ووضع الرسالة فيها ليصار إلى تسليمها للشخص المعني، وتسمى أيضاً الملقفات السلطانية.

(المصادر: القلقشندي: صبح الأعشى: ١٣١/٣، المقرئزي: السلوك: ٨٥٢/٣/١، ٥٩١/٢/٣، حاشية ٢، ٨٦٨/٣/٢، البقلي: التعريف: ٢٢٧، الخطيب: معجم المصطلحات: ٤٠٧، دهمان: معجم الألفاظ: ١٤٤.

وانظر أمثلة على هذه الملقفات في: الصفدي: تحفة نوي الألباب: ٢٦٨/٢، ابن صصري: الدرّة المضيئة: ٢٥، المقرئزي: المقفى الكبير: ٢٨٧/٢، ٣٣٦، السلوك: ٥٦-٥٧، ٢٩٣، ابن تغري بردي: النجوم الزاهرة: ١٤٥/٩، ١٩٠/١٢-١٩١، ٢٨٤/١٥).

من الألقاب التي خوطب بها هؤلاء النواب في غير المخاطبات الرسمية إذ ان السلطان لم يكن ليخاطب أحداً بمثل هذا اللقب.

(المصادر: العمري: مسالك الأبصار: ٥٥، القلقشندي: صبح الأعشى: ٤٥٥/٥، المقرئزي: المواعظ والاعتبار: ٢١٥/٢، الباشا: الألقاب: ٥٠٢-٥٠٣، الفنون: ١٢٣٢/٣، البقلي: التعريف: ٢٢٧، Ayalon: Studies: (3): p 65-66.

وانظر عن إطلاق هذا اللقب في المصادر التالية: الدواداري: الدر الفاخر: ٢٥٨، ٢٦٠، الدرّة الزكية: ٢٠٩، ٢٢٢، ٢٢٨، ٢٢٩، ٢٣٠، ٢٧٨، ٢٨٠، ٣٠٧، اليوسفي: نزهة الناظر: ٣٩٩ هـ-٣، ابن الجزري: تاريخ حوادث الزمان: ٤٣٨/١، ٩٣٠/٣، ابن صصري: الدرّة المضيئة: ٧٠، ٨٣، المقرئزي: السلوك: ٣٩٤/١/٣، ابن قاضي شهبة: تاريخ: ٣٠/٣، ٢١٤، ٣٩٠، ٦٨٠، ٩٤/٤، ٣٤٢، ابن تغري بردي: النجوم الزاهرة: ١٩٣/٩، ٣٠/١١، الصيرفي: إنباء الهصر: ١١٦، ١٢٦، نزهة النفوس: ١٧٩/١، ١٠٥/٢، ٤٩٨/٢، صالح بن يحيى: تاريخ بيروت: ٧٨، ابن طولون: مفاكهاة الخلان: ٥٦/١، ٢٨٣، ٣٩٠، ١٢-١٣).

الملكي (١٣٩١)

من الألقاب التي خوطب بها السلطان وأتباعه المنسوبين إليه من الأمراء والوزراء ومن في معناهم في المكاتبات الرسمية الموجهة إليهم.

(المصادر: القلقشندي: صبح الأعشى: ٣٠/٦، البقلي: التعريف: ٣٢٨).

ملك الأمراء (١٣٩٠)

من ألقاب كافل الممالك من أكابر نواب السلطنة في مصر وبلاد الشام، والتسمية تعود إلى ان صاحبها يقوم مقام الملك في مهامه، ويكون الأمراء في خدمته كخدمتهم للسلطان، وهو

(١٣٩٢) الملوطة

من أزياء الأمراء، وهي كلمة يونانية تسربت إلى العربية عن طريق اللغة القبطية وهي عبارة عن رداء فوقاني واسع له ياقة غير مزررة معها تخفيفة صغيرة يلبس فوق غيره من الملابس، ويمتاز أحياناً بأنه واسع الأكمام.

(المصادر: دوزي: المعجم المفصل: ٣٣٢-٣٣٤، البقلي: التعريف: ٣٢٨، وانظر: ابن تغري بردي: النجوم الزاهرة: ١٠/٢٦١ حاشية ١، المقرئ: السلوك: ٣/١١٧٠ حاشية ١، ماير: الملابس الملوكية: ٤٥، رجب إبراهيم: المعجم العربي: ٤٧٨-٤٧٩).

(١٣٩٣) ملوك البر / البرية

وهو اللقب الذي نعتت به الوثائق المملوكية عربان الشام من آل عيسى بن مهنا المواليين للسلطة المملوكية والمكلفين بالدرك وحماية أطراف الدولة مقابل الإقطاعات التي منحت لهم، واللقب يشير إلى شدة بطشهم ووفرة عددهم وقوة نفوذهم.

(المصادر: القلقشندي: صبح الأعشى: ٤/٢٠٥، ابن شاهين: زبدة: ١٠٥، طرخان: النظم الإقطاعية: ١٥٧).

(١٣٩٤) المماليك الأحداث

لم تفسر المصادر هذا الاصطلاح، فهو إما يعني المماليك حديثي العمر أو

حديثي العهد بالخدمة العسكرية، أو الأراذل والسفلة من المماليك.

(المصادر: المقرئ: السلوك: ١/٢٤٣ حاشية ١).

(١٣٩٥) مماليك الأسياد

وهم المماليك التابعين لأبناء السلاطين الذين يسمون الأسياد.

(المصادر: المقرئ: السلوك: ٣/١٣٧، ابن قاضي شهبة: تاريخ: ٣/٨٥، ابن تغري بردي: النجوم الزاهرة: ١١/٧٤، ١٠٣، الصيرفي: نزهة النفوس: ١/٥٩، ابن اياس: بدائع الزهور: ١/٢١٧٥، ٣٠٨، ٣٢٢، ٣٩٨، عبد الباسط نيل الأمل: ٢/١٩٤، دهمان: معجم الألفاظ: ١٤٤).

(١٣٩٦) المماليك الأشرفية

أطلق مصطلح الأشرفية أو المماليك الأشرفية على عدة طوائف من المماليك السلطانية التي أنشأها العديد من السلاطين المماليك ممن تلقب بلقب الأشرف، فهناك الأشرفية المنسوبة للسلطان الأشرف خليل بن قلاوون، والأشرفية المنسوبة للأشرف شعبان بن حسين، والأشرفية البرسبائية المنسوبة للسلطان الأشرف برسبائي، والأشرفية الإينالية المنسوبة للسلطان الأشرف إينال، والأشرفية القايتبائية أو القايتباهية المنسوبة للسلطان الأشرف قايتبائي،

والأشرفية والغورية المنسوبة للسلطان الأشرف مانصوه الغوري.

(المصادر: عن أشرفية خليل بن قلاوون انظر:
الدواداري: الدرّة الزكية: ٢٧٠، المقرئزي: المواعظ
والاعتبار ٢/٣٩٧، السلوك: ١/٣/٨٥٦-٨٥٥،
٨٦٧، ١/٢/٦١، ابن تغري بردي: النجوم
الزاهرة: ٨/٢٥٨، ١/٩/١٠٩، ابن إياس: بدائع
الزهور: ١/١/٣٧٥، ٣٩٨، العصامي: سمط
النجوم العوالي: ٤/٢١).

وعن أشرفية شعبان بن حسين انظر: ابن
الفرات: تاريخ: ٢/٩/٣٧٠، ابن دقماق: النفحة
المسكية: ٢٥٥، ابن قاضي شهبة: تاريخ:
١٠٣/٣، المقرئزي: المواعظ والاعتبار: ٢/٦٧،
السلوك: ٢/٣/٤٧٩، ٥٠١-٥٠٢، ٥٤٢، ٥٥١،
٥٩٥، ٦٤٢، ٧٢١، العيني: عقد الجمان (٧٨٤-
٨٠١هـ): ١٥٠، ٢٩٤-٢٩٦، ابن تغري بردي:
النجوم الزاهرة: ٨/١٩-٢٢، ٤٢-٤٣، ٤٨-٥٠،
١١/٤٨-٣٨، ٨٠-٨٢، ١٤٧، ٢٤٢، ٣٣٢-٣٥٠،
١٢/١٦، ١٢١، ١٤٣، الصيرفي: نزهة النفوس:
١/٤٩-٥٠، ١٢٨، ٢٣٩-٢٤٠، الظاهري: نيل
الأمّل ٢/٢٠٨.

وعن أشرفية برسبائي (البرسبائية) انظر:
المقرئزي: السلوك: ٤/٢/١٠٤٩-١٠٥٠، ٣/٤/
١٠٧٤-١٠٨٤، ١٠٩١-١٠٩٥، ١١١٩-١١٢٠،
العيني: عقد الجمان (٨٢٤-٨٥٠هـ): ٥١١، ابن
حجر: إنباء الفجر: ٢/٩، ابن تغري بردي: النجوم
الزاهرة: ١٥/١٠٥-١٠٩، ٢٣٤-٢٤٨، ٢٥٣-
٢٥٤، ٢٦٤-٢٧٢، ٢٩٦-٣٣٦، ٣١/١٦، ٣٥، ٣٨،
٤٤، ٨٩، ٢٣٤-٢٥١، ٣٧٢-٣٦٦، الصيرفي:
نزهة النفوس: ٣/٤٣٥-٤٤٣، السخاوي: وجيز
الكلام: ٢/٥٦٣، الظاهري: نيل الأمّل: ٥/٤٧-
٤٨، ٥٠، ٥٦-٥٧، ٨٠، ٨٩، ٢٢٢-٢٢٣، ٢٩٥،
٣٠٧/٦، ابن إياس: بدائع الزهور: ٢/١٨٧،
١٩٢-١٩٧، ٢٠١-٢٠٤، ٣٠٧، ٣١١، ٣٧٨-٣٧٥،
٣٨٩، ٤٥٣، ٤٦٠، ٤٦٥، ٤٦٩، ٤/١٤، ٣١١، ابن

طواون: إعلام الوري: ٥٨-٥٩.

وعن أشرفية إينال (الاينائية) انظر: ابن تغري
بردي: النجوم الزاهرة: ١٦/٨٤، ٨٧-٩١، ٩٤-
٩٦، ١٠٢، ١١٢، ١٣٠-١٣٣، ١٣٧، ١٣٩،
حوادث السهور: ٢/١٩٢، ٢٠١، ٢١٩، ٢٢٣،
٢٥٠، ابن الصيرفي: إنباء الهصر: ٢٤٤،
مجهول: تاريخ الملك الأشرف قايتباي: ٣٢، ٣٤،
٣٨، ابن إياس: بدائع الزهور: ٢/٣١٤-٣١٥،
٣٣٧، ٣٣٩-٣٤٠، ٣٥٤، ٣٧٦، ٣٨٦، ٤٠٩،
٤٦٥، ٤٦٩، ٤٧٣-٤٧٦، ٤/١٤.

وعن أشرفية قايتباي (القايتبائية أو القايتباهية)
انظر: السخاوي: وجيز الكلام: ٣/٩٧٠-٩٧١،
مجهول: تاريخ الملك الأشرف قايتباي: ٣١، ٣٨،
ابن إياس: بدائع الزهور: ٣/٤-١٠، ٨٢، ٩٢-
٩٦، ٩٩-١٠٠، ١٠٣-١٥٤، ١٥٧-١٥٨، ٢٣٣-
٢٣٦، ٢٦١-٢٦٦، ٢٦٩-٢٧٠، ٢٤٣، ٣٥١،
٣٥٦، ٤/١٤، ٤٤٣، عبد الباسط: نيل الأمّل:
٢/٢٥٢، ٢٩٥، ٢٩٦، ٣٢١، ٣٢٣، ٣٢٩، ٣٥٥،
٣٥٨، ٦/٣٠٧، وعن أشرفية مانصوه الغوري،
انظر: ابن إياس بدائع الزهور ٤/٩٥).

(١٣٩٧) ممالك الأتباع

انظر مادة (الممالك الكتابية).

(١٣٩٨) الممالك الأقبندية

من فئات ممالك الأمراء التي تكون
منها الجيش المملوكي، نسبت إلى
أستاذها الذي أنشأها وهو الأمير
أقبردي الدوادار الكبير (ت ٩٠٤هـ /
١٤٩٨م).

(المصادر: ابن الحمصي: حوادث الزمان:
٢/١٤٨).

(١٣٩٩) المماليك الأقسية

وهم الفرسان الأقجية المتخصصون برمي النبال والنشاب (انظر مادة: الأقجية).

(المصادر: الصيرفي: ابن تغري بردي: النجوم الزاهرة: ١٢/١٨٢-١٩٠، ١٣/١٣).

(١٤٠٠) المماليك الالجابية

من فئات مماليك الأمراء في الجيش المملوكي، نسبت إلى أستاذها الأمير الجاي اليوسفي (ت ٧٧٥هـ / ١٣٥٤م)، وقد لعبت دوراً مع أستاذها في حوادث الصراع على السلطة في سلطنة الأشرف شعبان بن حسين.

(المصادر: المقرئبي: السلوك: ٣/٢١٥، ٣٣١).

(١٤٠١) المماليك الالجبية

وهم مماليك الأمير الجاي اليوسفي (انظر مادة: المماليك الالجابية).

(١٤٠٢) مماليك الأمراء

ثاني فرق الجيش المملوكي بعد المماليك السلطانية، مكونة من المماليك الذين يقوم الأمراء في الجيش بشرايتهم وتجنيدهم للخدمة لديهم واستخدامهم وقت الحرب، وتزداد أعدادهم وتنقص تبعاً لرتبة الأمير ومكانته وراثته، ويتبع

هؤلاء المماليك أمرايتهم الذين يتولون الإنفاق عليهم وتجهيزهم في حال الحرب للمشاركة معه إلى جانب فرق الجيش الأخرى، ويسجلون في ديوان الجيش كباقي الفرق بعد أن يكلف كل أمير بتقديم بياناته الكاملة عن مماليكه من خلال كاتب عدة الأمير وتسلم لكاتب الجيش.

(المصادر: القلقشندي: صبح الأعشى: ٤/٦٠، ابن تغري بردي: النجوم الزاهرة: ١٢/١٨٦، ١٤/٧٠، ابن اياس: بدائع الزهور: ٥/٤٤، طرخان: النظم الإقطاعية: ١٥٤، الباشا: الفنون: ١/٣٦٨-٣٦٩)

:Studies: (2): p 459-464 Ayalon

.Glubb: Soldier of fortune p 136

(١٤٠٣) مماليك أولاد السلاطين

انظر مادة (مماليك الأسياد).

(١٤٠٤) المماليك البرانية

وهم المماليك السلطانية من غير الخاصكية، لا يلازمون السلطان في مجالسه وأسفاره ومواكبه، ولا يحظون بما تحظى الخاصكية من امتيازات ومخصصات.

(المصادر: العمري: مسالك الأبصار: ٤٠ حاشية ٤، ابن دقماق: النفحة المسكية: ٢٠٨، ابن تغري بردي: النجوم الزاهرة: ١١/١٥٢، حلاق وصباغ: المعجم الجامع: ٢١٠).

(١٤٠٥) المماليك البيبرسية

وهم مماليك سلطانية نسبت للسلطان بيبرس الجاشنكير، ويسمون المظفرية أيضا نسبة إلى لقب هذا السلطان، (انظر مادة: المماليك المظفرية).

(المصادر: ابن تغري بردي: النجوم الزاهرة: ٨ / ٢٣٤-٢٣٥).

(١٤٠٦) المماليك البيدمرية

من فئات مماليك الأمراء التي تكون منها الجيش المملوكي، نسبت إلى أستاذها الذي أنشأها وهو الأمير بيدمر الحاجب الصغير (ت ٨٠٢ هـ / ١٣٩٩ م).

(المصادر: ابن الفرات: تاريخ: ٢١٨ / ١ / ٩، المقرئزي: السلوك: ٧٢٠ / ٢ / ٣، ابن تغري بردي: النجوم الزاهرة: ١٥ / ١٢، الصيرفي: نزهة النفوس: ٣٠٨ / ١، السخاوي: الضوء اللامع: ٢٢ / ٣).

(١٤٠٧) المماليك الجلب

انظر مادة (الأجلاب).

(١٤٠٨) المماليك الجنترية

من فئات مماليك الأمراء في الجيش المملوكي، نسبت إلى أستاذها الأمير سيف الدين جتتمر بن عبد الله التركماني (ت ٨٠٤ هـ / ١٤٠١ م).

(المصادر: ابن الفرات: تاريخ: ٢١٨ / ١ / ٩، المقرئزي: السلوك: ٧٢٠ / ٢ / ٣، ابن تغري بردي: النجوم الزاهرة: ١٥ / ١٢، السخاوي: الضوء اللامع: ٧٨ / ٣-٧٩).

(١٤٠٩) المماليك الجوانية

وهم المماليك الذين يشكلون خاصكية السلطان، أطلق المصطلح عليهم تمييزاً لهم عن باقي المماليك من غير الخاصكية (المماليك البرانية)، (انظر مادة: الخاصكية).

(١٤١٠) المماليك الحرسية

انظر مادة (حرسية).

(١٤١١) مماليك الحلقة

انظر مادة (أجناد الحلقة).

(١٤١٢) مماليك الخدمة / الخدمة

وهم مماليك سلطانية لا وظيفة لهم، ولا يكلفون بخدمة معينة، بل يتطوعون من تلقاء أنفسهم لخدمة ما أو سفر لمهمة ما، كما أطلق المصطلح على المماليك الذين كانوا يختصون بخدمة السلطان.

(المصادر: الخالدي: المقصد: ورقة ١٢٤ أ، وانظر الأمثلة في: ابن حجر: إنباء الغمر: ٨٤ / ١، ابن تغري بردي: النجوم الزاهرة: ١٩٧ / ١٢-١٩٨، ١٤٣ / ١٣، الصيرفي: نزهة النفوس: ١٤ / ٢).

(١٤١٣) المماليك الخارج

وهم المماليك الذين تم تخريجهم حديثاً من الطباقي وانخرطوا في فئة المماليك السلطانية بعد ان تجاوزوا مرحلة التعليم في الطباقي، (انظر مادة: المماليك الكتابية).

(١٤١٤) المماليك الدمرداشية

من فئات مماليك الأمراء التي تكون منها الجيش المملوكي، نسبت إلى أستاذها الذي أنشأها وهو الأمير سيف الدين دمرداش بن عبد الله المحمدي الظاهري (ت ٨١٨هـ / ١٤١٥م).

(المصادر: العيني: عقد الجمان (٧٨٤-٨٠١هـ): ٢٩٣، وانظر ترجمة هذا الأمير في: ابن تغري بردي: النجوم الزاهرة: ١٤/١٣٨-١٣٩، السخاوي: الضوء اللامع: ٣/٢١٩).

(١٤١٥) المماليك الرماحة

مصطلح أطلق على المماليك الذين يمارسون اللعب بالرمح في مواكب السلطان وفي دوران محمل الحج سنوياً، حيث يرتدي هؤلاء الرماحة الزي الأحمر وعددهم يقارب الأربعين فارساً، ويتولى قيادتهم رئيسهم المسمى معلم الرماحة وهو من أمراء المثات

معه أربعة معاونين يلقب الواحد منهم بلقب باش من رتبة أمير طبلخاناه، وبعد ان يقوم هؤلاء الرماحة بالعبهم المختلفة ينزلون عن خيولهم ويقبلون الأرض للسلطان، ويطلق على هذه الألعاب الاستعراضية (سوق المحمل).

(المصادر: ابن تغري بردي: الفلقشندي: صبح الأعشى: ٤/٥٨، المقريزي: السلوك: ٤/٨١، ٥٢٧، ابن شاهين: زبدة: ٨٧، طرخان: النظم الإقطاعية: ٣٢٣، العريني: المماليك: ١٠١-١٠٢، نبيل عبد العزيز: الخيل ورياضتها: ١٧٠.

وانظر الأمثلة في: ابن تغري بردي: النجوم الزاهرة: ٦/٤٠٣، ٧/٣١١-٣١٢، ١٤/٨٦-٨٧، ١٠١، ٣٤٥، ١٦/٢٦٨، حوادث الدهور: ٢/١٨٠، المنهل الصافي: ٢/٤٨٠، الظاهري: نيل الأمل: ٤/٢٥٣، ٢٨٣، ٣٢٥، ابن إياس: بدائع الزهور: ١/٣٣٤، ٢/٤٨، ١٣٨، ١٦١، ١٧٤، ١٧٩، ٢٢٠، ٣٤٨، ٣٨٣، ٤/٥٩، ٦٠، ٢٣٠، ٣٩١، ٤٤٥-٤٤٦، ابن طولون: مفاكهة الخلان: ١/٣٥١، ابن الحمصي: حوادث الزمان: ٢/٢٢١، ٢٢٧).

(١٤١٦) المماليك الزينية

وهي التسمية التي أطلقت على مماليك الأمير زين الدين بركة الجوباني (ت ٧٨٢هـ / ١٣٨٠م)، في حوادث الصراع على السلطة في نهاية دولة المماليك الأولى.

(المصادر: ابن الفرات: تاريخ: ٩/١/٧٩، ٩/٢/٢٥٤، ٣٧١).

(١٤١٧) المماليك السعيدية

من المماليك السلطانية التي تكون منها الجيش المملوكي، كانت تنسب إلى أستاذها السلطان السعيد بن الظاهر بيارس.

(المصادر: ابن عبد الظاهر: تشریف الأيام والعصور: ٨٤-٨٥ (ملحق)، المقرئزي: السلوك: ٦٥٨/٣/١).

المصري ٩/٢، ماجد: نظم: ١٤٧/١-١٤٨، ضومط: الدولة المملوكية: ٢٨-٣٠، البقلي: التعريف: ٣٢٩-٣٣٠.

Ayalon: Studies: (1): p 204-206

Glubb: Soldier of fortune p 136.

(١٤١٩) المماليك الشامية

انظر مادة (الجيش الشامي).

(١٤٢٠) المماليك الصالحية

انظر مادة (البحرية).

(١٤٢١) المماليك الطازية

انظر مادة (الطازية).

(١٤٢٢) مماليك الطباقي

انظر مادة (المماليك الكتابية).

(١٤٢٣) المماليك الطشتمرية

انظر مادة (الطشتمرية).

(١٤٢٤) المماليك الططرية

من فئات المماليك السلطانية تنسب إلى أستاذها السلطان الظاهر ططر (تولى السلطنة بين شعبان- ذي الحجة ٨٢٤هـ / ١٤٢١م).

(المصادر: المقرئزي: المواعظ والاعتبار: ٩٥/١).

(١٤١٨) المماليك السلطانية

أهم فرق الجيش المملوكي وعموده الفقري، وهي مرتبطة بالسلطان من حيث إنشائها وإقامتها، وصفها القلقشندي بأنها "أعظم الأجناد شأنًا، وارفعمهم قدرًا وأشدهم إلى السلطان قربًا وأوفرهم إقطاعًا ومنهم تؤمر الأمراء رتبة بعد رتبة، وتقسم إلى قسمين رئيسين: الأول وهم المشتروات الذين يشتريهم السلطان القائم في الحكم، ويسمون أجلاب أو جلابان، والثاني: المستخدمون وهم المماليك الذين انتقلوا إلى خدمة السلطان القائم من سلاطين سابقين (قرانيص) أو من أمراء سابقين (سيفية).

(المصادر: القلقشندي: صبح الأعشى: ١٥/٤-١٦، المقرئزي: المواعظ والاعتبار: ٩٥/١، ٢١٤/٢، ابن شاهين: زبدة: ١١٦، ابن تغري بردي: النجوم الزاهرة: ٧٠/١٤، زكي: الجيش

(١٤٢٥) المماليك الظاهرية

أطلق مصطلح الظاهرية أو المماليك الظاهرية على عدة طوائف من المماليك السلطانية التي أنشأها العديد من السلاطين المماليك ممن تلقب بلقب الظاهر، كالظاهرية البيبرسية المنسوبة للسلطان الظاهر بيبرس البندقداري، والظاهرية البرقوقية المنسوبة للظاهر برقوق، والظاهرية الجقمقية المنسوبة للسلطان الظاهر جقمق، والظاهرية الخشقدمية المنسوبة للسلطان الظاهر خشقدم.

(المصادر: عن ظاهرية بيبرس انظر: المنصوري: مختار الأخبار: ٧٠-٧١، ٨٥، اليونيني: ذيل مرآة الزمان: ٤٣٧/٢، ٤/٨، الذهبي: تاريخ الإسلام (٦٧١-٦٨٠هـ): ٣٦، الكتبي: عيون التواريخ: ٢١/٢٢٥، فوات الوفيات: ٢٠٤/٣، الصفدي: الوافي بالوفيات: ١٦/٤٥٧، ابن عبد الظاهر: تشریف الأيام والعصور: ٨٤-٨٥ (ملحق)، شافع بن علي: حسن المناقب السرية: ٥٦، ابن الفرات: تاريخ: ٧/١٥٠، ٢٠٧، ابن دقماق: النفحة المسكية: ٧٣-٧٤، المقرئ: المقفى الكبير: ٢/٢٧٥، ٢٨٣، ٣٢٦، ٣٣٥/٤، السلوك: ١/٢/٤٩٢، ٥١٨، ٣/١/٦٨٥، ٦٨٦، ابن تغري بردي: النجوم الزاهرة: ٧/٢٦٦، ٢٩٢، ابن سباط: صدق الأخبار: ١/٤٧٦.

وعن ظاهرية برقوق انظر: ابن صصري: الدرّة المضيئة: ٦٢، ٧٦، ٨٠. ابن دقماق: النفحة المسكية: ٢٥٥، المقرئ: السلوك: ٣/٣/٩٨٧-٩٨٩، ١٠٦٠-١٠٦٣، ١١٣٦-١١٣٨، ١١٧٤، ١/٤/٩٥-٩٦، ابن حجر: إنباء الغمر: ٨/٧، ١٩٤، ١٩٦، العيني: عقد الجمان (٨١٥-

٨٢٤هـ): ٩٦-٩٧، السيف المهند: ٣٢١، ابن قاضي شهبة: تاريخ: ٣/٢٩٢، ٢٩٨، ٣٢٤-٣٢٥، ٤/٤٦، ٦٨، ٣٠٤، العيني: عقد الجمان (٧٨٤-٨٠١هـ): ٢٥٧-٢٦٠، ٢٩٢-٣٠٤، ابن تغري بردي: النجوم الزاهرة: ١١/٣٢٦-٣٣٠، ٣٣٢-٣٧٧، ١٢/١٧٤-١٧٥، ١٨٠، ١٨٨، ١٩٢، ١٩٧، ١٩٨، ٢٠٦-٢٠٧، ٢٧١-٢٧٥، ٢٨٥-٢٨٦، ابن تغري بردي: المنهل الصافي: ٤/٩٧، الصيرفي: نزهة النفوس: ١/٢٢٤-٢٢٩، ٢٣٦-٢٤٠، ٢٤٣-٢٤٤، ٢٥٢-٢٥٥، ٢٨٧-٢٩٠، ٢٧١/٢.

وعن ظاهرية جقمق (الجقمقية) انظر: ابن تغري بردي: النجوم الزاهرة: ١٥/٣٥٢، ٣٩٧-٣٩٨، ٤٠٠، ٤٢٣، ٤٣٥، ١٦/٣٩، ٦٥، ٨٧-٩٢، ٢٣٤-٢٥١، حوادث الدهور: ١/٢١، ٣٧-٣٨، ٧٦-٧٨، ٤/٢-٥، السخاوي: التبر المسبوك: ٤١، ١٤٦، ٣١٣، ٣٤٦، مجهول: تاريخ الملك الأشرف قايتباي: ٢٢، ٢٨، ابن إياس: بدائع الزهور: ٢/٢٥٦، ٢٧٩، ٢٨٩، ٣٠٧، ٣١١، ٣٢٩، ٣٧٨-٣٨٨، ٤٥٣، ٤٦٥، ٣/٤-١٠، ٤/١٤، ٣١١.

وعن ظاهرية خشقدم (الخشقدمية) انظر: ابن تغري بردي: النجوم الزاهرة: ١٦/٢٧٦، ٢٨٨، ٢٩٦-٢٩٧، ابن إياس: بدائع الزهور: ٢/٤٠٤، ٤٢٨، ٤٦٢-٤٦٤، ٤٧١-٤٧٦، ٣/٤-١٠، ٧٥، ١٣٦، ٤/١٤).

(١٤٢٦) المماليك العثمانية

انظر مادة (العثماني).

(١٤٢٧) مماليك الغيبة

وهم فئة من أجناد الحلقة، يعينهم السلطان في مراكز معينة في مصر أثناء غيابه عن البلاد.

(المصادر: ابن شاهين: زبدة: ١١٦، الخالدي: المقصد ١٢٤، طرخان: مصر: ٢٢٥).

ومنع الإقطاع وربما تولية الوظائف
والانخراط في سلك الجندية.

(المصادر: النويري: نهاية الأرب: ٢٠٥/٨،
المقريزي: المواعظ والاعتبار: ٢١٣/٢-٢١٤،
الخالدي: المقصد: ورقة ١٢٤ب، العريني:
الماليك: ٨٩-٩١، الفارس المملوكي: ٥١-٥٢،
زكي: الجيش المصري ١٤/٢-١٦، ضومط:
الدولة المملوكية: ٢٩-٣٠، البقلي: التعريف:
٣٣٠، وانظر: ابن تغري بردي: النجوم الزاهرة:
٣/١٥، الصيرفي: إنباء العصر: ٥١٦، ابن اياس:
بدائع الزهور: ٤/٢٥٤، الظاهري: نيل الأمل:
٣٣٩/٦، الحنبلي: شذرات الذهب: ٤٠٠/٩).

(١٤٢٩) الممالك المرتجعة / المرتجعية

يرد مصطلح الممالك المرتجعة أو
المرتجعية في بعض المصادر للدلالة على
أولئك الممالك المنتقلين من أمير ما
بسبب عزله أو وفاته إلى خدمة
السلطان وهذه هي الفئة الثالثة من
الممالك السلطانية المسماة السيفية
(انظر مادة: السيفية).

(المصادر: انظر الإشارات عن هذا المصطلح في:
الدوادار: زبدة الفكرة: ١٦٣، المقريزي: المواعظ
والاعتبار: ٣١٤/٢، السخاوي: السذيل
التام: ١٥٦).

(١٤٣٠) الممالك المركزون

انظر مادة (المجاورين).

(١٤٢٨) الممالك الكتابية

ويسمون أيضاً بممالك الطباقي، وهم
الممالك الذين تم جلبهم صغاراً إلى
مصر ووضعوا في طباق القلعة من
اجل التعليم والتدريب، وهي المرحلة
التي تسبق تخرج المملوك من الطباقي
والانخراط في سلك الجيش، والسبب
في إطلاق هذا المصطلح عليهم يعود
إلى تعليم الكتابة التي ميزت هذه
المرحلة من إنشاء الممالك السلطانية،
وقد قسمت مراحل تعليم هؤلاء
الممالك إلى ثلاثة أقسام، الأولى تمتد
من الصغر وحتى سن البلوغ يتعلم
فيها المملوك المبادئ الأساسية للقراءة
والكتابة وتعلم القرآن الكريم
والصلاة، والثانية يخضع فيها المملوك
بعد البلوغ إلى التدريب على مبادئ
الرياضة والفروسية والسباحة على
أيدي معلمين مهرة، أما المرحلة الثالثة
فيدخل المملوك فيها إلى الاشتراك في
العاب الفروسية والسباق والمبارزة
والتدريب على فنون القتال، حتى إذا
ما تم المملوك ذلك يتهيأ لإجراءات
التخرج المتمثلة بمنح الحرية (العتق)

(١٤٣١) المماليك المصريون

انظر مادة (الجيش المصري).

(١٤٣٢) المماليك المظفرية

وهم فئة من المماليك السلطانية المنسوبة إلى أستاذها السلطان المظفر بيبرس الجاشنكير، وأطلق عليها أيضاً البيبرسية.

(المصادر: المقرئزي: السلوك: ١/٢ / ٩٢-٩٣، ابن حجر: الدرر الكامنة: ١/١ / ٣٢١، ابن تغري بردي: النجوم الزاهرة: ٩/٢٤-٢٧، ١٠، ١٩٣، الظاهري: نيل الأمل / ١ / ١٦٦).

(١٤٣٣) المماليك المعزية

وهم المماليك المنسوبون للسلطان المعز أيك، تردد ذكرها في حوادث السنوات الأولى لقيام دولة المماليك.

(المصادر: ابن دقماق: نزهة الأنام: ٢٢٠-٢٢١، ابن تغري بردي: النجوم الزاهرة: ٦/٣٧١، الدواداري: الدرّة الزكية: ٣٢، ابن دقماق: النفحة المسكية: ٤٠، العيني: عقد الجمان: ٨/٨٥، العريني: المماليك: ١٦٠).

(١٤٣٤) المماليك المفاردة

انظر مادة (المفاردة).

(١٤٣٥) المماليك المنصورية

وهم فئة من المماليك السلطانية التي

تنسب للسلطان المنصور قلاوون، وهي من فرقة البرجية التي أنشأها من الجركس، إضافة إلى العناصر الأخرى التي سبقت ظهور البرجية من الأتراك والتتار وغيرهم.

(المصادر: المقرئزي: المنصوري: مختار الأخبار: ١٠٤، الدواداري: الدرّة الزكية: ٣٧٠، الصفدي: أعيان العصر: ٨٧/٤، المقفى الكبير: ١٩/٢، ٢٨٢، ٣٢٤، ٣٢٧، ٣٣٦، ٤٠٧، ٤٥٧، ٤٧٨، ٢٢/٤، ٢٦، ٣٧، السلوك: ١/٣ / ٨٥٦-٨٥٥، ٨٦٩، ١/٢ / ٦١، ٢٩٨، ابن حجر: الدرر الكامنة: ١/٢ / ١٠١، ١٠٢، ١٠٤، ١٥١/٣، ابن تغري بردي: النجوم الزاهرة: ٨/٢٣٣، ٢٥٨، ٢٤٥/٩، ٢٦٦، ٢٧٣، ٣٠٥).

(١٤٣٦) مماليك المهمات الشريفة

وهي فئة من أجناد الحلقة، يرسلهم السلطان في مهمات رسمية وسفارات هامة إلى ملوك وأمراء الدول المجاورة أو إلى بعض الولاة

(المصادر: ابن شاهين: زبدة: ١١٦، الخالدي: المقصد ١٢٤، طرخان: مصر: ٢٢٥).

(١٤٣٧) المماليك الناصرية

أطلق اسم الناصرية على عدة فئات من المماليك السلطانية التي أنشأها العديد من السلاطين المماليك ممن لقب بلقب الناصر، فهناك الناصرية التي تنسب لأستاذها السلطان الناصر

الزاهرة: ٣٦/١٢، الصيرفي: نزهة النفوس:
٢٤٥/١، ٣٤٣.

(١٤٣٨) المماليك اليلبغاوية

من فئات مماليك الأمراء وأشهرها في
دولة المماليك الأولى، تنسب للأمير
يلبغا العمري (ت ٧٦٨هـ/١٣٦٦م)
الذي وصلت مقتنياته من المماليك في
هذه الفرقة بين ٣٥٠٠-٤٠٠٠ مملوك،
وقد لعبت هذه الفرقة دوراً هاماً في
أحداث الصراع على السلطة في أواخر
دولة المماليك الأولى. وقد تردد
المصطلح أيضاً للدلالة على مماليك
أمير آخر يدعى يلبغا الناصري في
حوادث ثورة الأمير منطاش على
السلطان برقوق بين السنوات ٧٩١-
٧٩٥هـ / ١٣٨٨-١٣٩٢م.

(المصادر: ابن خلدون: العبر: ٩٧٤/٥،
٩٧٩-٩٨١، المقرئزي: المواعظ والاعتبار:
٢/٢٤١، ٤٢٦، السلوك: ١/٣-١٥٣-١٥٥،
٢١٢-٢١٥، ٣٠٥، ابن حجر: الدرر الكامنة:
٥/٢١٣، المقرئزي: السلوك: ٣/٢٧٦،
٥٩٥، ٦٩٨، ٧٧٦، ابن قاضي شهبه: تاريخ:
٤/٥٣-٥٤، العيني: عقد الجمان (٧٨٤-
٨٠١هـ): ٢٣٧-٢٣٨، ابن تغري بردي:
النجوم الزاهرة: ١١/٢٨، ٣٦-٤٨، ١٥٩،
١٢/٥-٦، ١٦، ١١٩، ١٢٠، ١٢٦، ١٢٨،
١٣٤، الظاهري: نيل الأمل ١/٤٠٦، المنهل
الصادق: ٤/٩٧، ابن شاهين: زبدة: ١١٣).

محمد بن قلاوون، والناصرية المنسوبة
للسلطان الناصر فرج بن برقوق،
والناصرية المنسوبة للسلطان الناصر
محمد بن قايتباي، كما أطلق الاسم
على فئة من مماليك الأمراء مثل
مماليك الأمير يلبغا الناصري التي تردد
ذكرها في حوادث ثورة منطاش على
السلطان الظاهر برقوق بين عامي
٧٩١-٧٩٥هـ / ١٣٨٨-١٣٩٢م.

(المصادر: عن مماليك السلطان الناصر محمد
بن قلاوون انظر: المقرئزي: اليوسفي: نزهة
الناظر: ٢١٣، الصفدي: السوافي بالوفيات:
٢٤/٢٥٥، أعيان العصر: ٢/٥٩١، المقرئزي:
المقفي الكبير: ٢/٢٨٤، ٢٨٦، ٢٩٢، ٣٣٤، ٤٢٣
٤/٢٧، ٢٨، ابن حجر: الدرر الكامنة: ١/٣٠٢-
٣٠٣، ٣١٧، ٣١٨، ٣٢٤، ٤٨/٢، ١٠٥، ١١٧،
١٣٣، ١٣٥، ١٣٩، ١٤٩/٣، ابن تغري بردي:
النجوم الزاهرة: ١٠/٢٦-٣٠، ٣٢، ٥٢، ٧٧،
١٠٠، ١٠٧، ١٨٥، ١٨٦، ١١/٢٢، ١٣٤، ابن
اياس: بدائع الزهور: ١/١-٤٢٦.

وعن ماليلك الناصر فرج بن برقوق انظر:
المقرئزي: السلوك: ٤/٢٤٩-١٠٥٠،
المواعظ والاعتبار: ١/٩٥، العيني: السيف المهند:
٣٢١، ابن حجر: إنباء الغمر: ٧/٢٧٣، ابن تغري
بردي: النجوم الزاهرة: ١٥/١٠٥، الصيرفي:
نزهة النفوس: ٢/١٠٧.

وعن مماليك الناصر محمد بن قايتباي: ابن
اياس: بدائع الزهور: ٣/٣٥١، ٤/١٤، ٣١١،
وعن ماليلك الأمير يلبغا الناصري انظر: ابن
صصري: الدررة المضيئة: ١٢، المقرئزي:
السلوك: ٣/٢٧٦، ابن تغري بردي: النجوم

(١٤٣٩) المملوك

أطلق مصطلح المملوك في اللغة على العبد الذي يباع ويشترى، وفي التاريخ الإسلامي دل المصطلح على تلك الفئة من الرقيق الذين يشتريهم الحاكم لاستخدامهم في الجيش بدءاً من عهد الخليفة العباسي المعتصم بالله، الذي أدخل العنصر التركي في الجيش تدريجياً بدل العرب، واستمر ذلك في جيوش العهود الإسلامية التالية حتى العصر المملوكي الذي وصل فيه المماليك إلى سدة الحكم في مصر وبلاد الشام، وخلال تلك العهود ومن باب التمييز عن العبد الأسود أصبح لفظ المملوك يطلق على الرقيق الأبيض المولود من أبوين حرين، وجلب إلى بلدان العلم الإسلامي بواسطة تجار المماليك من مواطنه المختلفة (انظر مادة: الترك، الجركس)، وتم بيعه في أسواق الرقيق ووصل إلى أيدي الحكام والسلاطين، ثم اعتق ودخل في الجيش جندياً وفارساً وتدرج في مراتب الإمرة والقيادة حتى الوصول إلى السلطنة نفسها.

(المصادر: الباشا: الألقاب: ٥٠٧-٥٠٨، أحمد فكري: المملوك: ١٢٧، البقلي: التعريف: ٣٣٠-٣٣١،

زيادة: بعض ملاحظات جديدة: ٨٠-٨١، العميرة: الجيش في العصر المملوكي الثاني: ٥٣،

Ayalon: Mamluk: El 2: 6/314-326

Lane Pool: Mohammaden Dynasties: p 80.

(١٤٤٠) مههد الدول

من الألقاب التي خوطب بها كبار أرباب السيوف من الأمراء كنواب السلطنة في مصر وبلاد الشام في المكاتبات الرسمية الموجهة إليهم.

(المصادر: العمري: التعريف: ٨٩، ابن ناظر الجيش: تثقيف التعريف: ٨٨-٨٩، ٩٣-٩٤، ٩٦، القلقشندي: صبح الأعشى: ٣٠/٦، ٧١، ١٣١، ١٣٥، ١٣٧، الباشا: الألقاب: ٥٠٩-٥١٠).

(١٤٤١) مههد المملكة

من الألقاب التي خوطب بها كبار أرباب السيوف من النواب ونحوهم في المكاتبات الرسمية الموجهة إليهم.

(المصادر: القلقشندي: صبح الأعشى: ١٣٠/٦-١٣٧، ١٣٧، ١٤٠/٧، ١٤٤-١٤٤).

(١٤٤٢) المهدي

من الألقاب التي خوطب بها كبار أرباب السيوف من النواب في المكاتبات الرسمية الموجهة إليهم، واللقب نسبة إلى المهدي الذي يمهد الممالك ويخضعها.

(١٤٤٦) مناشير الزيادات

من الوثائق الإقطاعية زمن المماليك، يتم فيها تثبيت ما حصل عليه أمير ما من زيادات في إقطاعه من قبل السلطان، وتأخذ حكم المناشير العامة من حيث الاختلاف تبعاً لمرتبة الأمير.
(المصادر: طرخان: النظم الإقطاعية: ٢٧١).

(١٤٤٧) المناقلات الإقطاعية

مصطلح أطلق على انتقال الأمير من إقطاع إلى آخر، وعادة ما تكون في بداية حكم السلطان الجديد الذي يسعى إلى دعم مركزه الجديد ويضمن ولاء من حوله من الأمراء من خلال تحسين أحوالهم، وتحصل المناقلات أحياناً نتيجة اعتقال بعض الأمراء أو انتقالهم إلى رتب جديدة، أو بسبب الوفاة، وللسلطان الحق في إجراء هذه المناقلات بحكم ان الإقطاعات الممنوحة لأفراد الجيش هي من باب الاستغلال والانتفاع لا من باب التملك لرقبة الأرض، إضافة إلى ان هذه الإقطاعات لها ارتباط وثيق بما يقدمه المقطعون من وظائف وخدمات للدولة في شخص السلطان، وتعد المقايضات التي جرت أيضاً لدى بعض فئات الجيش وخاصة أجناد الحلقة

(المصادر: العمري: التعريف: ٨٦، ٨٩، ٩١، ابن ناظر الجيش: تثقيف التعريف: ٨٨-٨٩، ٩٢، ٩٤، ٩٦، القلقشندي: صبح الأعشى: ٣٠/٦، ٧١، الباشا: الألقاب: ٥٠٩، البقلي: التعريف: ٣٣١).

(١٤٤٣) المناخ

جمعها مناخات، وهي أماكن لمبيت ورعاية الجمال التي استخدمها المماليك كوسيلة نقل للمعدات العسكرية أثناء الحروب.

(المصادر: ابن شاهين: زبدة: ١٢٥، ماجد: نظم: ١٧٢/١-١٧٣).

(١٤٤٤) المناخ السعيد

وهو المناخ الخاص بجمال كبار الأمراء، سمي بذلك تمييزاً له عن الاسطبلات والمناخات السلطانية الخاصة بالسلطان.

(المصادر: القلقشندي: صبح الأعشى: ٦١/٤).

(١٤٤٥) المناخات المعمورة

وهي مناخات الجمال الخاصة بالسلطان، وتعتبر جزءاً هاماً من مجموعة الاسطبلات السلطانية الشريفة (انظر هذه المادة).

(١٤٤٩) منجد الملوك والسلاطين

من الألقاب التي خوطب بها النائب الكافل في المكاتبات الرسمية الموجهة إليه.

(المصادر: العمري: التعريف: ٨٧، القلقشندي: صبح الأعشى: ٧٢/٦، البقلي: التعريف: ٣٣٢).

(١٤٥٠) المنجنيق

من أهم وأشهر آلات الحصار والقتال التي عرفها العرب والمسلمون خلال تاريخهم، والمنجنيق كلمة معربة عن الفارسية (من جيه نيك) ومعناها ما اجودني، أو من لفظة (من جك نيك) وتعني الارتفاع إلى فوق، وتجمع الكلمة على مناجنيق ومجانيق ومنجنوقات، وهناك آراء كثيرة في بدايات استخدام هذا السلاح عند الشعوب.

والمنجنيق آلة حربية ثقيلة تعمل على مبدأ الرافعة استخدمت لقذف الحجارة والسهام وقوارير النفط وغيرها من المقذوفات النارية، سواء أثناء حصار القلاع والحصون، أو للدفاع عن هذه القلاع والحصون من الداخل، كما استخدمت في القتال البحري لمهاجمة السفن المعادية بهدف إحراقها أو إغراقها، وله عدة أنواع

شكلاً من أشكال المناقلات حيث باع عدد كبير من أفراد هذه الفئة إقطاعاتهم مقابل المال مما أدى إلى دخول عناصر غير عسكرية في فئة الحلقة بجزائرتهم لهذه الإقطاعات.

(المصادر: طرخان: النظم الإقطاعية: ٦٧، ٢٦٥-٢٦٨.

وانظر الأمثلة على هذه المناقلات في: المقرئزي: السلوك: ٨٨٩/٢/٣، ١١٧٢/٣/٣، ٧٧/١/٤، ٥٧٢/٢/٤-٥٧٣، ١٠٥٧/٣/٤، ١٠٩٧، ابن قاضي شهبة: تاريخ: ٩٨/٤، العيني: عقد الجمان (٧٨٤-٨٠١هـ): ٤٤٢، ابن تغري بردي: النجوم الزاهرة: ٦٧/١٣، ٧٤، ٢٢٩/١٥، ٢٤٤-٢٤٥، ٣٧٢، ٣٨٢-٣٨٣، ٣٩٠-٣٩١، ٤٣٠، ٤٣٥، ٢٥/١٦، ٨٥، ١١٦، ٢٢١، ٢٦٥، ٣٦٣، حوادث الدهور: ١٨٣/٢، الصيرفي: نزهة النفوس: ٤٤٨/٢-٤٤٩، ٥٠/٣).

(١٤٤٨) المناور

وهي أماكن مرتبة على رؤوس الجبال عليها أناس مقيمون بخدمتها مقابل إقطاعات من السلطان، يتولون إيقاد النار لتبادل الأخبار حول قدوم خطر ما، بحيث يقوم كل جبل بإيقاد النار للجبل الذي يقابله تباعاً حتى تصل الإشارة إلى أقرب مكان من العاصمة.

(المصادر: العمري: التعريف: ١٩٩-٢٠٠، القلقشندي: صبح الأعشى: ١٢٨/١، البقلي: التعريف: ٣٣١-٣٣٢).

منها الفارسي والتركي والرومي
والعربي.

{انظر ملحق الأشكال والرسومات: رقم ٢٦، ٢٧، ٢٨، ٢٩}.

(المصادر: الزردكاش: الأنيق في المناجنيق: حيث
يعد هذا الكتاب من أهم المصادر عن هذا السلاح
حيث يجد القارئ المعلومات القيمة المدعمة
بالرسومات والأشكال والشروحات عن كافة
الأنواع والتقسيمات وطرق التركيب والتصنيع
وكيفية الاستخدام لكل نوع منها مع مقدمة وافية
للمحقق د. إحسان هندي عن هذا السلاح،
هندي: الأسلحة: ١٩١-٢١٧، وانظر: العباسي:
أثار الأول: ١٩٠-١٩٢، الطرسوسي: تبصرة:
١٧-١٨، العمري: التعريف: ٣٠٢-٣٠٥،
القلقشندي: صبح الأعشى: ١٤٣/٢-١٤٤،
المقريزي: السلوك: ١/٢/١، ٥٢٦، ٥٣٠، ٥٤٦،
٥٩٢، ٦٠٢، ٦٠٨، ١/٣/١، ٧٦٣-٧٦٥، ٣/٣،
١١٤٧، ١/٤/٢١٠، الخزنداري: تاريخ مجموع
النوار: ١٤٣، ابن جماعة: مستند الأجناد: ٨٥-
٨٦، أدي شير: الألفاظ الفارسية: ١٤٦-١٤٧،
زكي: الجيش المصري: ٥٠/٢، السلاح في
الإسلام: ٥٨-٥٩، العدوي: الأساطيل: ١٦٢-
١٦٦، ماجد: نظم: ١/١٦٩، البقلي: التعريف:
٣٣٢، عون: الفن الحربي: ١٥٦-١٦٧).

ويحمل المنشور توقيع السلطان لاعتماد
الإقطاع الممنوح، ويحتوي المنشور على
ذكر ألقاب السلطان وصفاته، وبيان
نعمه وعطاياه وصدقاته وكرمه،
وتختلف المناشير في افتتاحياتها
وحجوم أوراقها باختلاف رتبة المقطع
من الأمراء.

(المصادر: العمري: مسالك الأبصار: ٤٧،
التعريف: ١١٧-١٢٠، القلقشندي: صبح
الأعشى: ١/١٣٩، ٦/١٩١-١٩٦، ١٣/١٥٧-
١٦١، ١٩٨-١٩٩، المقريزي: المواعظ والاعتبار:
٢/٢١١، ٢١٦-٢١٧، الخالدي: المقصد: ١١٨،
طرخان: النظم الإقطاعية: ١٢٢-١٣٠، البقلي:
التعريف: ٣٣٢، حلاق وصباغ: المعجم الجامع:
٢١٢، دهمان: معجم الألفاظ: ١٤٦).

(١٤٥٢) المنصور / المنصوري

من الألقاب التي خوطب بها السلطان
وكبار أرباب السيوف كنواب السلطنة
ونحوهم في المكاتبات الرسمية الموجهة
إليهم.

(المصادر: العمري: التعريف: ٨٧، القلقشندي:
صبح الأعشى: ٦/٣١، ١٣٠-١٣٧، ٧/١٤٠-
١٤٤، البقلي: التعريف: ٣٣٣).

(١٤٥٣) المنصور / المنصورة

من الألفاظ التي استخدمت زمن
المماليك كصفة جرت لديهم مجرى
التفاضل بالنصر حيث أطلق على

(١٤٥١) المنشور الإقطاعي

من الوثائق الإقطاعية المملوكية، وهي
آخر وثيقة يقوم ديوان الجيش
بإصدارها فيما يتعلق بإقطاعات
الجيش المملوكي، حيث يكتب المنشور
بناءً على البيانات الواردة في المربعة
والتي يذكر فيها رتبة الأمير وعدد
مماليكه وموقع الإقطاع ومساحته،

النجوم الزاهرة: ١١/٣٣٢-٣٥٠، ٣٧٧-٣٧٤،
١٢/٧، ٩-١١، ١٧-١٨، ٢٦، الصيرفي: نزهة
النفوس: ١/٢٩١، ٢٩٨، ٣٠٠، ٣٠٤، ٣١٦،
٣٢١-٣٢٢، ٣٣١، ٣٣٦، ٣٤٣، صالح بن يحيى:
تاريخ بيروت: ٢١٢-٢١٦، الظاهري: نيل الأمل
٢/٣١١).

(١٤٥٦) المنطقة

اسم يطلق على الحزام الذي يلبسه
العسكريون زمن المماليك، وهو
مصنوع من معدن ثمين، وأكثرها
فخامة تلك المصنوعة من الفضة
المطلية بالذهب، أو الذهب الخالص
المرصع بالأحجار الكريمة، وهي جزء
من ثياب التشريف التي كان السلطان
يمنحها للأمراء.

(المصادر: القلقشندي: صبح الأعشى: ٢/١٣٤،
٤/٣٩-٤١، ٥٢-٥٤، المقرئزي: السلوك: ١/٢،
٣٧٩ حاشية ٥، ماير: الملابس المملوكية: ٤٧-
٤٨، دوزي: المعجم المفصل: ٣٤٠، زكي: الجيش
المصري ٢/٢٠، البقلي: التعريف: ٣٣٣، حلاق
وصباغ: المعجم الجامع: ٢١٢).

(١٤٥٧) المنقر

وهو أحد العاملين ضمن فرقة
الموسيقى العسكرية (الطبلخاناه)،
مهمته العزف بالة البوق.

(المصادر: القلقشندي: صبح الأعشى: ٤/١٣،
المقرئزي: السلوك: ٢/٢، ٥٢١ حاشية ٢،
البقلي: التعريف: ٣٣٣).

الجيش المملوكي "الجيش المنصورة"،
"العسكر أو العساكر المنصورة"، "أجناد
الحلقة المنصورة أو الحلقة المنصورة"،
كما وصفت بالنصر تفاقولاً العديد من
المناطق التي شهدت صراع المماليك
مع أعدائهم مثل "القلعة أو القلاع
المنصورة"، "قلعة دمشق المنصورة"،
قلعة حلب المنصورة، وغيرها من
القلاع في بلاد الشام.

(المصادر: القلقشندي ٦/١٨٣-١٨٤، ١٣/٩٧،
١٠٠، الباشا: الألقاب: ٥١٣).

(١٤٥٤) المنصورية

انظر مادة (المماليك المنصورية).

(١٤٥٥) المنطاشية

مصطلح أطلقتته بعض المصادر المؤرخة
لثورة الأمير منطاش على السلطان
الظاهر برقوق بين عامي ٧٩١-
٧٩٥هـ / ١٣٨٨-١٣٩٢م، للدلالة على
أتباع منطاش الأمراء والمماليك الذين
انحازوا إلى جانبه طيلة سنوات الثورة.

(المصادر: ابن صصري: الدرّة المضيئة: ٦٢،
٧٦، ٨٠، ٨٢-٨٦، ٨٨-٩٤، ١٠٣-١٠٤، ١٢٩-
١٣١، ابن الفرات: تاريخ: ١/٩، ١٩٠-٢٠٠،
٢/٩، ٢٤٦، ٢٧٠، المقرئزي: السلوك:
٣/٧٠٠، ٧١٤-٧٢٦، ٧٤٤، ٧٦٣، ابن حجر:
إنباء الغمر: ٣/٢٩، العيني: عقد الجمان
(٧٨٤-٨٠١هـ): ٣٣٨-٣٤٠، ابن تغري بردي:

(١٤٥٨) مهتار الاسطبلات الشريفة

وهو كبير الغلمان العاملين في الاسطبلات السلطانية، كان مكلفاً بالإشراف عليهم ومراقبة أعمالهم الموكلة إلى كل واحد منهم.
(المصادر: ابن الفرات: تاريخ: ٢٩٢/٢/٩).

الطبلخاناه الذي ورد ذكره في بعض المصادر.

(المصادر: القلقشندي: صبح الأعشى: ١٢/٤، المقريزي: السلوك: ٥٢١/٢/٢ حاشية ٢، ابن شاهين: زبدة: ١٢٥، الخالدي: المقصد: ورقة ١١٣٠، الياشا: الفنون: ١١٥٠/٣، حلاق وصباغ: المعجم الجامع: ٢١٣).

(١٤٥٩) مهتار الركاب خاناه

وهو كبير الغلمان الركابدارية الذين يحملون آلات السلطان في المواكب، وعليهم العناية بتوفير معدات الخيول اللازمة من السروج واللجم والكنائش وغيرها.

(المصادر: القلقشندي: صبح الأعشى: ١٢/٤، ٤٧١/٥، ابن تغري بردي: النجوم الزاهرة: ٧٤/٩ حاشية ٣، ابن شاهين: زبدة: ١٢٤، الخالدي: المقصد: ورقة ١١٣٠، ماجد: نظم: ١٧٦/١، حلاق وصباغ: المعجم الجامع: ٢١٣).

(١٤٦١) المهمات الشريفة

وهي الصنف الثاني من أصناف الحملات العسكرية في تقسيمات ابن شاهين الظاهري، كانت ترسل كلما طرأ طارئ لحفظ ثغر من الثغور أو ناحية ما من أطراف الدولة، وتكون هذه الحملة بأبهة وتكلفة أقل من التجريدة.

(المصادر: ابن شاهين: زبدة: ١٣٦).

(١٤٦٢) المهاز

من أدوات الفارس، وهي آلة من الحديد تكون في رجل الفارس فوق كعبه، وقد يكون من الفضة أو الحديد المطلي بالذهب أو الفضة، ولها مؤخرة من حديد على شكل إصبع إذا أصابت جانب الفرس انطلقت بسرعة، وقد تميزت مهاميز كبار الأمراء ومن قرر له إقطاع بالحلقة بأنها مكفتة بالذهب.

(١٤٦٠) مهتار الطبلخاناه

وهو رئيس طائفة العاملين في فئة الموسيقى العسكرية (الطبلخاناه)، تتلخص مهمته في الإشراف عليهم أثناء قرعهم الطبول وسائر الآلات الموسيقية الأخرى، إضافة إلى إشرافه التام على محتويات بيت الطبلخاناه، وما يحويه من مختلف الآلات الموسيقية، ويبدو أنه هو مقدم

(المصادر: القلقشندي: صبح الأعشى: ١٣٦/٢، ٤١-٣٩/٤، المقرئزي: المواعظ والاعتبار: ٢١٧-٢١٦/٢، ماير: الملابس الملوكية: ٣٦، ٦٤، ٦٧، ٩١، ماجد: نظم: ١٦٣/١، طرخان: النظم الإقطاعية: ٣١٣-٣١٤، البقلي: التعريف: ٣٣٤، نبيل عبد العزيز: الخيل ورياضتها: ٨٢).

(١٤٦٣) المهامزدارية

من موظفي الركاب خاناه، أتى على ذكرهم ابن شاهين، ويبدو أنهم معنيون بتصنيع مهاميز الفرسان وصيانتها كجزء من محتويات الركاب خاناه التي تضم كل مستلزمات الخيول (المصادر: ابن شاهين: زبدة: ١٢٤).

(١٤٦٤) المهرد

مصطلح فارسي يعني الرجل الكبير، وهو من يتصدى لحفظ الأقمشة الخاصة بالإسطبلات والمناخات.

(المصادر: القلقشندي: صبح الأعشى: ٤٧١/٥، البقلي: التعريف: ٣٣٤).

(١٤٦٥) المهمندار

من المصطلحات المركبة يتكون من مقطعين فارسيين الأول 'مهمن' بمعنى الضيف، والثاني 'دار' بمعنى ممسك، فيكون صاحب هذه الوظيفة مكلفاً باستقبال الرسل الواردين إلى السلطان

وإنزالهم دار الضيافة، ويتولاها احد مقدمي الألفوف أو الطبلخاناه أو العشرات، إضافة إلى مساعدين لهم من الأجناد في القاهرة ونيابات بلاد الشام، وقد يضاف إلى هذه الوظيفة لقب أمير من باب التفخيم أو للدلالة على رئيس المهمندارية.

(المصادر: السبكي: معيد النعم: ٣١-٣٢، القلقشندي: صبح الأعشى: ٢٢/٤، ٥٨-٥٩، ١٨٧، ٢١٨، ٥/٥، ٤٥٩/٥، ٤٣٢/١٢-٤٣٣، ابن شاهين: زبدة: ١١٥، الخالدي: المقصد: ورقة ١٢٨ب، ابن طولون: نقد الطالب: ٦١، ابن الجزري: تاريخ حوادث الزمان: ٥٥٩/٢، ابن قاضي شهبة: تاريخ: ٤٠٤/٣، دوزي: تكملة المعاجم: ١٢٥/١٠، الباشا: الفنون: ٢٧١/١، ١١٥٣-١١٥٦، البقلي: التعريف: ٣٣٤، الخطيب: معجم المصطلحات: ٤١٢، حلاق وصباغ: المعجم الجامع: ٢١٤، دهمان: معجم الألفاظ: ١٤٧).

(١٤٦٦) الموائمة

من انواع الخوذ، وهي خوذة جميلة وقصيرة مزودة بقطع لحماية الأذن والرقبة، وحافة عليا لحماية العينين، وغطاء لحماية الأنف.

(المصادر: ماير: الملابس الملوكية: ٧٨)

(١٤٦٧) الموكب السلطاني

يعد الموكب السلطاني احد أهم المناسبات التي تظهر فيها عناصر مختلفة

(١٤٦٨) المولى / المولوي

من الألقاب التي خوطب بها كبار أرباب السيوف وأرباب الأقلام في المكاتبات الرسمية الموجهة إليهم، والمراد من اللقب معنى السيد.

(المصادر: القلقشندي: صبح الأعشى: ٣١/٦، ١٣٠-١٣٧، الباشا: الألقاب: ٥١٨-٥١٩، البقلي: التعريف: ٣٣٦، الوقاد: مصر: ١١٠).

(١٤٦٩) الميدان الأخضر

انظر مادة (ميدان القبق).

(١٤٧٠) الميدان الأسود

انظر مادة (ميدان القبق).

(١٤٧١) ميدان بركة الحبش

من ميادين التدريب على الفروسية زمن المماليك، وخاصة المماليك الرماحة الذين يحتشدون عادة في هذا الميدان مع أساتذتهم، بناه السلطان الناصر محمد بن قلاوون عندما هجر ميدان القبق سنة ٧٢٠هـ / ١٣٢٠م.

(المصادر: المقرئ: المواعظ والاعتبار: ١١١/٢، ابن تغري بردي: النجوم الزاهرة: ٤٠٢/٦، العريني: المماليك: ١٠٢).

(Ayalon: The Mamluk Military Society: p 39)

من الجيش المملوكي بزيها وتجميلها، كخواص السلطان من أمراء ومماليك بالخيول المسرجة والمزركشة، وفئات عدة من المماليك كالسلاحدارية والطبردارية والالوجاقية والجاويشية والطبردارية والركابدارية، مع ما يرافقهم من سناجق ورايات.

وكانت المواكب السلطانية في مصر متعددة وتتم في مناسبات مختلفة مثل موكب تقلد السلطان للحكم، وموكب العيدين، وموكب الخروج للميادين، وموكب الإسطبل الذي يتم مرتين في الأسبوع للنظر في شؤون الأمراء والمماليك والاقطاعات، وموكب الخروج للعب الكرة مع الأمراء، وموكب الخروج لكسر الخليج عند وفاء النيل، وموكب دوران محمل الحج الذي يتم مرتين في السنة في شهري رجب وشوال، وموكب خروج السلطان للصيد والأسفار مع كبار الأمراء من خواصه.

(المصادر: ابن شاهين: زبدة: ٨٦-٨٧، القلقشندي: صبح الأعشى: ١٣٣/٢، ٨-٧/٤، ٥٨-٥٩، ٧٥، المقرئ: المواعظ والاعتبار: ٢/٢، ١٩٩، ٢٠٨-٢٠٩، نبيل عبد العزيز: الخيل ورياضتها: ١٥٠-١٧٥).

(١٤٧٢) ميدان بركة الفيل

من ميادين الفروسية والألعاب في مصر زمن المماليك، أمر بينائه السلطان العادل كتبغا سنة ٦٩٥هـ / ١٢٩٥م، وهو يشرف على بركة الفيل، وكان مكانه قبل ذلك يعرف باصطبل الجوق الذي كان مخصصاً لخيول المماليك السلطانية، وكان سبب بنائه هو خوف السلطان من اعتداء العامة عليه أثناء ركوبه للميدان الظاهري وذلك خلال سنوات الجفاف وغلاء الأسعار التي سادت عهده، وقد استمر هذا الميدان قائماً حتى أيام السلطان الناصر محمد بن قلاوون الذي بنى على بركة الفيل قصر الأمير بكتمر الساقى وألحق أرض الميدان كإصطبلات لهذا القصر وذلك سنة ٧١٧هـ / ١٣١٧م.

(المصادر: المقرئزي: المواعظ والاعتبار: ١٩٨/٢ - ١٩٩،

Ayalon: The Mamluk Military Society: p 39

(١٤٧٣) ميدان السباق

انظر مادة (ميدان القبق).

(١٤٧٤) ميدان سرياقوس

من ميادين الفروسية في القاهرة زمن

المماليك، يقع شرق سرياقوس قرب الخانقاه، بناه السلطان الناصر محمد بن قلاوون سنة ٧٢٣هـ / ١٣٢٣م، وبنى فيه عدة قصور وبيوت الأمراء، وفيه كان يلعب الكرة مع كبار الأمراء، واستمر على ذلك حتى وفاته، حيث أقيمت فيه المواكب المختلفة التي كان ينعم السلطان من خلالها بالإنعامات الكثيرة على الأمراء وأرباب الوظائف، ثم تلاشى هذا الميدان في عهد السلطان الظاهر برقوق.

(المصادر: المقرئزي: المواعظ والاعتبار: ١٩٩/١ - ٢٠٠،

Ayalon: The Mamluk Military Society: p 41-42

(١٤٧٥) الميدان السلطاني

انظر مادة (ميدان القلعة).

(١٤٧٦) الميدان الصالحي

من ميادين الفروسية وممارسة الألعاب في القاهرة زمن المماليك، يعود بناؤه إلى عهد السلطان الأيوبي الصالح نجم الدين أيوب مؤسس فرقة البحرية في الجيش المملوكي سنة ٦٤٣هـ / ١٢٤٣م، في أرض اللوق على ضفاف النيل، ظل مستخدماً لأغراض الفروسية واللعب حتى قام

الظاهر بيبرس ببناء ميدان آخر مكانه بعد المحسار مياه النيل عن أراضيه (انظر: الميدان الظاهري).

(المصادر: المقرئزي: المواعظ والاعتبار: ١٩٨/٢.

Ayalon: The Mamluk Military Society: p 38

(١٤٧٧) الميدان الظاهري

من ميادين الفروسية في القاهرة زمن المماليك، بناه الظاهر بيبرس في ارض اللوق على ضفة النيل، واستخدم هذا الميدان لسنوات طويلة للقيام بتمارين الفروسية المختلفة ولعب الكرة، حتى بعد وفاة الظاهر بيبرس إلى ان هدمه السلطان الناصر محمد بن قلاوون وبنى مكانه عدة مناظر في سنة ٧١٤هـ / ١٣١٤ م.

(المصادر: المقرئزي: المواعظ والاعتبار: ١٩٨/٢، ابن تغري بردي: النجوم الزاهرة: ١٩١/٧، ٨٨/٨،

Ayalon: The Mamluk Military Society: p 38

(١٤٧٨) ميدان العيد

انظر مادة (ميدان القبق).

(١٤٧٩) ميدان القبق

وهو الميدان الخاص برمي القبق (انظر مادة القبق)، كان يقع خارج القاهرة فيما بين النقرة من قلعة الجبل وبين

قبة النصر، بناه السلطان الظاهر بيبرس سنة ٦٦٦هـ / ١٢٦٧م، واحتفل فيه برمي الشباب وحث الناس على أمور الحرب ولعب الرمح ورمي الشباب، وكانت تجري فيه تمارين الفروسية المختلفة والتي حرص على متابعتها مع أمرائه ومماليكه بنفسه، وظل هذا الميدان قائماً بهذه المهمة حتى عهد الناصر محمد بن قلاوون عندما هجر هذا الميدان ابتداء من سنة ٧٢٠هـ / ١٣٢٠م بعد بناء مصطبة قرب بركة الحبش، ولهذا الميدان العديد من الأسماء التي عرف بها مثل (ميدان العيد، الميدان الأسود، الميدان الأخضر، ميدان السباق).

(المصادر: المقرئزي: المواعظ والاعتبار: ١١١/٢،

ابن شداد: تاريخ الملك الظاهر: ١٣٣، ١٦٦،

الدواداري: الدرّة الزكية: ٢٢، ١٩٧، المقرئزي:

السلوك: ١/٢/١٨٠-١٩٠ حاشية ٦، ٦٢٩،

العيني: عقد الجمان (٦٦٥-٦٨٨هـ): ١٥٥

حاشية ٢، ابن تغري بردي: النجوم الزاهرة:

١٦٥/٧ حاشية ٢، ١٦٩/٩، ١٨٨/٩، ماجد:

نظم: ١٨٥/١، Ayalon: The Mamluk Military

(Society: p 38).

(١٤٨٠) ميدان القلعة

من ميادين الفروسية وركوب السلطان للعب الكرة في القاهرة، وهو من بقايا ميدان احمد بن طولون، بني في العصر

الأيوبي ثم تهدم، وأعاد بناءه السلطان
الناصر محمد بن قلاوون سنة ٧١٢هـ
/ ١٣١٢ م، كان السلطان يلعب فيه
الكرة مع كبار الأمراء، وأنعم فيه
بالإنعامات الكثيرة على الأمراء
وأرباب الوظائف، ويسمى الميدان
السلطاني.

(المصادر: المقرئزي: المواعظ والاعتبار -
٢٢٨-٢٢٩، ابن تغري بردي: النجوم الزاهرة:
٨/١٢، كازانوف: تاريخ ووصف قلعة القاهرة:
١٤٣-١٤٤).

(١٤٨١) ميدان المهاري

من ميادين الفروسية في مصر زمن
المماليك، بناه السلطان الناصر محمد
بن قلاوون سنة ٧٢٠هـ / ١٣٢٠ م،
قرب قناطر السباع في بر الخليج
الغربي، وسبب إنشاء هذا الميدان هو
شغف هذا السلطان باقتناء الخيول
واستكثارها في إصطبلاته فخصص
هذا الميدان لعرض إنتاج الإصطبلات
من المهاري الجديدة، حيث بني فيه
العديد من حجرات الخيول ووظف
عليها طائفة من السواس والأمير
أخورية، كما كان لهذا الميدان أغراض
أخرى كلعب السلطان بالكرة مع كبار
الأمراء والخاصكية، وقد تراجعت

أهمية هذا الميدان منذ عهد السلطان
فرج بن برقوق.

(المصادر: المقرئزي: المواعظ والاعتبار: ١٩٩/٢،

Ayalon: The Mamluk Military Society: p 42

(١٤٨٢) الميدان الناصري

من ميادين الفروسية في القاهرة، كان
يقع فيما بين مدينة مصر والقاهرة، بناه
السلطان الناصر محمد بن قلاوون سنة
٧١٨هـ / ١٣١٨ م، بعد هدمه للميدان
الظاهري، وفيه كان يلعب الكرة مع
كبار الأمراء، وفيه أيضاً كان ركوب
السلطان في مناسبات معينة يوزع من
خلالها الإنعامات الكثيرة على الأمراء
وأرباب الوظائف.

(المصادر: المقرئزي: المواعظ والاعتبار:
٢٠٠/٨-٢٠١، السلوك: ٢٢٢/١/٣، ابن تغري
بردي: النجوم الزاهرة: ٩٧/٩-٩٨، السخاوي:
الضوء اللامع: ٢٠٨/٦، ابن اياس: بدائع
الزهور: ١/١/٤٤١-٤٤٢، ٣/٢٩٢-٢٩٣،

Ayalon: The Mamluk Military Society: p 40

(١٤٨٣) الميسرة

الميمنة والميسرة مصطلحان يشيران إلى
الجانب الأيمن والجانب الأيسر من
مكان ما، وفي مصادر الفترة المملوكية
ورد مصطلح الميسرة للإشارة إما
للجانب الأيسر من مجلس السلطان

النجوم الزاهرة: ٣٠٥-٣٠٣/٧، ١٥٩/٨-١٦٣،
 ١٧٢/١٠، ٣٦٨-٣٦٧/١١، ٢٠٩-٢٠٦/١٢،
 ٢٢٢، الصيرفي: نزهة النفوس: ٢٨٣-٢٨٤،
 ابن سباط: صدق الأخبار: ٤٧٦/١-٤٧٧،
 ٥٧٨/٢-٥٧٩).

(١٤٨٤) الميمنة

الميمنة والميسرة مصطلحان يشيران إلى
 الجانب الأيمن والجانب الأيسر من
 مكان ما، وفي مصادر الفترة المملوكية
 ورد مصطلح الميمنة للإشارة إما
 للجانب الأيمن من مجلس السلطان
 الذي يجلس فيه أمراء الميمنة على قدر
 مراتبهم، وإما للجانب الأيمن من
 الجيش في القتال، وهو النظام التقليدي
 في تعبئة الجيوش في المعارك خلال
 الفترات الإسلامية المختلفة.

(المصادر: عن الميمنة في مجلس السلطان انظر
 الإشارات في: ابن قاضي شهبه: تاريخ: ٣٧٠/٣،
 ابن تغري بردي: النجوم الزاهرة: ٦٢/٨،
 ١٤٨/١١، ٢٠٩، ٢٠/١٢، ٢٠٥، ٢٤٧، ٧٩/١٦،
 وعن الميمنة في القتال انظر الإشارات في: ابن
 منكلي: الحيل في الحروب: ٢٩٢-٢٩٣، ٣٤٦-
 ٣٥٨، ابن شداد: تاريخ الملك الظاهر: ١٦٩-
 ١٧٣، المنصوري: مختار الأخبار: ٧٠-٧٢،
 ١١١-١١٤، ١٢٣-١٢٧، التحفة المملوكية: ٩٧-
 ١٠٢، التلمساني: أنموذج القتال: ١٠٤-١٠٥،
 العسقلاني: الفضل الماثور: ٣٩، ٧٢-٧٧، أبو
 الفداء: المختصر في أخبار البشر ٧/٢٠-٢١،
 ٥٢، ٥٨-٥٩، اليونيني: نيل مرآة الزمان: ١/
 ٣٦١، ١٧٦/٣-١٧٨، الدواداري: الدر الفاخر:

الذي يجلس فيه أمراء الميسرة على قدر
 مراتبهم، وإما للجانب الأيسر من
 الجيش في القتال، وهو النظام التقليدي
 في تعبئة الجيوش في المعارك خلال
 الفترات الإسلامية المختلفة.

(المصادر: عن الميسرة في مجلس السلطان انظر
 الإشارات في: ابن قاضي شهبه: تاريخ: ٣٧٠/٣،
 ابن تغري بردي: النجوم الزاهرة: ٦٢/٨،
 ١٤٨/١١، ٢٠٩، ٢٠/١٢، ٧٩/١٦، الصيرفي:
 نزهة النفوس: ٣٢٤/١).

وعن الميسرة في القتال انظر الإشارات في: ابن
 منكلي: الحيل في الحروب: ٢٩٢-٢٩٣، ٣٤٦-
 ٣٥٨، ابن شداد: تاريخ الملك الظاهر: ١٦٩-
 ١٧٣، المنصوري: مختار الأخبار: ٧٠-٧٢،
 ١١١-١١٤، ١٢٣-١٢٧، العسقلاني: الفضل
 الماثور: ٣٩، ٧٢-٧٧، التلمساني: أنموذج القتال:
 ١٠٤-١٠٥، أبو الفداء: المختصر في أخبار
 البشر ٧/٢٠-٢١، ٥٢، ٥٨-٥٩، اليونيني: نيل
 مرآة الزمان: ١/٣٦١، ١٧٦/٣-١٧٨،
 الدواداري: الدر الفاخر: ١٦-١٧، ٣٩، النهبي:
 دول الإسلام: ١٨٢/٢-١٨٣، تاريخ الإسلام
 (٦٥١-٦٦٠هـ): ٦١-٦٢، (٦٧١-٦٨٠هـ): ٥٨-
 ٥٩، الكتبي: عيون التواريخ: ٢١/٢٧٩، ابن
 صصري: الدر المضيئة: ٦٥-٦٦، ابن الفرات:
 تاريخ: ٧/٢١٦، ٢٢١ ابن دقماق: نزهة الأنام:
 ١٩٨-٢٠١، النفحة المسكية: ١٠٩، الجواهر
 الثمين: ٢/١٣٢-١٣٥، المقرئ: السلوك: ١/٢/
 ٣٧٤-٣٧٧، ١/٣/٦٩١-٦٩٥، ابن حجر: إنباء
 الغمر: ٧/٢٥٦-٢٥٧، ابن قاضي شهبه: تاريخ:
 ٣/٣٢١، ٩٠-٩١، ١٥٤، ٢٩٣، العيني: عقد
 الجمان (٦٦٥-٦٨٨هـ): ٢٧٣، ابن تغري بردي:
 النجوم الزاهرة: ١٤/٣٥٨، الخزنداري: تاريخ
 مجموع النوائير: ١٧٩، ١٩٦، ابن تغري بردي:

١٦-١٧، ٣٩، الذهبي: دول الإسلام: ١٨٢/٢-
١٨٣، تاريخ الإسلام (٦٥١-٦٦٠هـ): ٦١-٦٢،
(٦٧١-٦٨٠هـ): ٥٨-٥٩، الكتبي: عيون
التواريخ: ٢١/٢٧٩، ابن صصري: الدرّة
المضيئة: ٦٥-٦٦، ابن الفرات: تاريخ: ٧/٢١٦،
٢٢١، ابن بقماق: نزهة الأنام: ١٩٨-٢٠١،
النفحة المسكية: ١٠٩، الجوهري الثمين: ٢/١٣٢-
١٣٥، المقرئ: السلوك: ١/٢/٣٧٧-٣٧٤،
٣/١/٦٩١-٦٩٥، ابن حجر: إنباء الغمر:
٧/٢٥٦-٢٥٧، ابن قاضي شهبه: تاريخ:
٣/٣٢١، ٤/٩٠-٩١، ١٥٤، ٢٩٣، العيني: عقد
الجمان (٦٦٥-٦٨٨هـ): ٢٧٣، (٧٨٤-٨٠١هـ):
٢٩٤-٢٩٦، ٣٠٤-٣٠٥، الخزنداري: تاريخ
مجموع النوادر: ١٧٩، ١٩٦، ابن تغري بردي:
النجوم الزاهرة: ٧/٣٠٣-٣٠٥، ٨/١٥٩-١٦٣،
١٠/١٧٢، ١١/٣٦٧-٣٦٨، ١٢/٢٠٦-٢٠٩،
٢٢٢، ١٤/٣٥٨، الصيرفي: نزهة النفوس:

(١٤٨٥) المينة

من ملابس الأمراء في الجيش
الملوكي، وهي بذلة كبار الأمراء التي
كانت تلبس في الاحتفالات الرسمية،
هي محلاة بالمينة أي جواهر الزجاج
الملون أو مطلية بالرصاص الذائب
وأكاسيد معدنية ملونة.

(المصادر: ابن تغري بردي: النجوم الزاهرة:
١٣/١٣٣ حاشية ٦).

حرف النون

الألوف، كان يعين من قبل السلطان
المملوكي.

(المصادر: القلقشندي: صبح الأعشى: ٢٢٨/٤).

(١٤٨٩) نائب الإستادار

من معاوني الإستادار، لم تحدد المصادر
رتبته العسكرية، ويرد أيضاً تحت
مسمى إستادار صغير وهي الوظيفة
التي تولاها الأمير سنجر الجاولي سنة
٦٩٨هـ / ١٢٩٨م.

(المصادر: الباشا: الفنون: ٥٠/٨).

(١٤٩٠) نائب الإسكندرية

من النيابات الكبرى في مصر، أسندت
إلى احد أمراء الألوف، وكان يعين
بمرسوم من السلطان المملوكي.

(المصادر: القلقشندي: صبح الأعشى: ٢٤/٤،
٦٣-٦٤)

(١٤٩١) نائب ايباس

من نواب بلاد الثغور والعواصم
التابعة لمملكة حلب، وهو من أمراء

(١٤٨٦) النائب

وهو لقب عام على القائم مقام
السلطان في عامة أموره، وقد أطلق
على كل من ناب عن السلطان أو
غيره، سواء بحضوره في القاهرة أو
خارجاً عنها في نيابات السلطنة
المختلفة.

(المصادر: القلقشندي: صبح الأعشى: ٤٥٣/٥،
الباشا: الفنون: ١٢١٩/٣-١٢٢٩).

(١٤٨٧) نائب الأبلستين

من نواب بلاد الثغور والعواصم
التابعة لمملكة حلب، وهو من أمراء
الألوف، كان يعين من قبل السلطان
المملوكي.

(المصادر: القلقشندي: صبح الأعشى: ٢٢٨/٤،
١٦٨/١٢).

(١٤٨٨) نائب أذنة

من نواب بلاد الثغور والعواصم
التابعة لمملكة حلب، وهو من أمراء

الألوف، كان يتم تعيينه من قبل السلطان المملوكي.

(المصادر: القلقشندي: صبح الأعشى: ٢٢٨/٤،
١٦٨/١٢، ١٦٩-١٧٢).

(١٤٩٥) نائب بهسنى

من نواب المناطق الخارجة عن حاضرة مملكة حلب، وهو من أمراء الألوف، وأحياناً يولى من أمراء الطبلخاناه بمرسوم من قبل السلطان المملوكي.

(المصادر: القلقشندي: صبح الأعشى: ٢٢٦/٤،
١٦٨/١٢).

(١٤٩٦) نائب البيرة

من نواب بلاد الجزيرة شرقي الفرات الخارجة عن حاضرة مملكة حلب، وهو من أمراء الألوف، كان يعين من قبل السلطان المملوكي.

(المصادر: القلقشندي: صبح الأعشى: ٢٢٩/٤،
١٦٨/١٢، الباشا: الفنون: ١٢٥٧/٣-١٢٥٨).

(١٤٩٧) نائب تل حمدون

من نواب النيابات الصغيرة التابعة لمملكة حلب في الجهات المسماة بلاد الثغور والعواصم، وهو من الأجناد كان يتم تعيينه من قبل نائب حلب.

(المصادر: القلقشندي: صبح الأعشى: ٢٢٩/٤).

(١٤٩٢) نائب بعليك

من نواب نيابة دمشق للمناطق الخارجة عن حاضرة المدينة من الجهة الشمالية، وهو من أمراء العشرات منذ أيام الناصر محمد بن قلاوون، ثم أصبحت ثولى لأحد أمراء الطبلخاناه من قبل السلطان المملوكي، وأحياناً من قبل نائب الشام.

(المصادر: القلقشندي: صبح الأعشى: ٢٠١/٤،
١١٦-١١٧، ٣١١-٣١٢، ٣١٧-٣١٩،
الباشا: الفنون: ٣/١٢٣٥-١٢٣٦).

(١٤٩٣) نائب بفراس

من نواب المناطق الخارجة عن حاضرة مملكة حلب، وهو من أمراء العشرات، كان يُولى من قبل نائب حلب.

(المصادر: القلقشندي: صبح الأعشى: ٢٢٧/٤،
١٦٨/١٢).

(١٤٩٤) نائب بلاطنس

من نواب مملكة طرابلس، وهو من أمراء العشرات، كان يعين من قبل السلطان المملوكي.

(١٤٩٨) نائب حصن الأكراد

من نواب مملكة طرابلس، وهو من أمراء العشرات، كان يعين من قبل السلطان المملوكي.

(المصادر: القلقشندي: صبح الأعشى: ٢٣٥/٤، ٤٥٩-٤٦٢، الباشا: الفنون: ١٢٢٩/٣، ١٢٣٧، الخرابشة: نيابة طرابلس: ١٠٨).

(١٤٩٩) نائب حصن عكار

من نواب مملكة طرابلس، وهو من أمراء العشرات، كان يعين من قبل السلطان المملوكي.

(المصادر: القلقشندي: صبح الأعشى: ٢٣٥/٤، ٤٦٦-٤٦٤، الباشا: الفنون: ١٢٥٦/٣، الخرابشة: نيابة طرابلس: ١٠٩).

(١٥٠٠) نائب الحضرة

من مسميات وظيفة النائب الكافل (نائب السلطنة في مصر) التي كانت تلي مرتبة السلطان مباشرة، وكان يليها كبار الأمراء من رتبة أمير مائة في الجيش، والتسمية تشير إلى نيابة هذا الأمير عن السلطان بحضرتة في حاضرة ملكه القاهرة.

(المصادر: العمري: مسالك الأبصار: ٥٥، القلقشندي: صبح الأعشى: ٤٥٣/٥، الباشا: الفنون: ١٢٢٤/٣، ماجد: نظم: ٤٣/١).

(١٥٠١) نائب حلب

وهي أعلى الوظائف الإدارية التي تولها أرباب السيوف في بلاد الشام بعد نيابة دمشق، وهو من أمراء الألوف كان يعين من قبل السلطان وينوب عنه في كثير من المهمات، ويسمى نائب السلطنة الشريفة.

(المصادر: القلقشندي: صبح الأعشى: ٢١٧/٤، ١٤٠-١٥١، الباشا: الفنون: ١٢٣٨/٣-١٢٤٠).

(١٥٠٢) نائب حماة

وهي أعلى الوظائف الإدارية التي تولها أرباب السيوف في نيابة حماة ضمن نيابات بلاد الشام، وهو من أمراء الألوف كان يعين من قبل السلطان، وينوب عنه في كثير من المهمات، ويسمى نائب السلطنة الشريفة.

(المصادر: القلقشندي: صبح الأعشى: ٢٠٠/١٢-٢٠٤).

(١٥٠٣) نائب حمص

من نواب نيابة دمشق للمناطق الخارجة عن حاضرة المدينة من الجهة الشرقية، وهو من أمراء الألوف منذ أيام الناصر محمد بن قلاوون، ثم أصبحت تُولى لأحد أمراء الطبلخاناه

من قبل السلطان المملوكي.

(المصادر: القلقشندي: صبح الأعشى: ٢٠٢/٤،
١١٠-١٠٦/١٢).

(١٥٠٤) نائب حميمص

من نواب النيابات الصغيرة التابعة
لمملكة حلب في الجهات المسماة بلاد
الثغور والعواصم، وهو من الأجناد
كان يتم تعيينه من قبل نائب حلب.
(المصادر: القلقشندي: صبح الأعشى: ٢٢٩/٤).

(١٥٠٥) نائب الخوابي

من نواب قلاع الدعوة التابعة لمملكة
طرابلس، وهو من أمراء العشرات،
وأحياناً يولي من الأجناد، من قبل
نائب طرابلس.
(المصادر: القلقشندي: صبح الأعشى: ٢٣٦/٤).

(١٥٠٦) نائب الدريساك

من نواب المناطق الخارجة عن حاضرة
مملكة حلب، وهو من أمراء العشرات،
كان يولي من قبل نائب حلب.
(المصادر: القلقشندي: صبح الأعشى: ٢٢٧/٤،
١٦٨/١٢).

(١٥٠٧) نائب درندة

من نواب بلاد الثغور والعواصم

التابعة لمملكة حلب، وهو من أمراء
الطبلخاناه، وأحياناً كان يولي من أمراء
العشرات من قبل نائب حلب.

(المصادر: القلقشندي: صبح الأعشى: ٢٢٨/٤،
١٦٨/١٢).

(١٥٠٨) نائب دمشق

ويسمى نائب الشام، وهي أعلى
الوظائف الإدارية التي تولها أرباب
السيوف في نيابة دمشق التي تمثل أهم
نيابات بلاد الشام، وهو من أمراء
الألوف كان يعين من قبل السلطان
وينوب عنه في كثير من المهمات،
ويخاطب بأجل الألقاب وارفعتها، وله
الإشراف المباشر على باقي نواب
النيابات الأخرى، ويمثل في أهميته
النائب الكافل في مصر.

(المصادر: القلقشندي: صبح الأعشى: ١٨٤/٤).

(١٥٠٩) نائب دوركي

من نواب بلاد الثغور والعواصم
التابعة لمملكة حلب، وهو من أمراء
الطبلخاناه، وأحياناً يولي من أمراء
العشرات من قبل نائب حلب.

(المصادر: القلقشندي: صبح الأعشى: ٢٢٨/٤).

(١٥١٠) نائب رأس نوبة الجمدارية

ورد المصطلح في المصادر دون الإشارة إلى تفسيره، لكن يبدو انه من مساعدي رأس نوبة الجمدارية البالغ عددهم سبعة (انظر مادة: رأس نوبة الجمدارية).

(المصادر: انظر الإشارة في: ابن تغري بردي: النجوم الزاهرة: ١٣١/١٦، السخاوي: الضوء اللامع: ٥٦/٣).

(١٥١١) نائب الراوندان

من نواب المناطق الخارجة عن حاضرة مملكة حلب، وهو من أمراء العشرات، وأحياناً كان يولى من الأجناد من قبل نائب حلب.

(المصادر: القلقشندي: صبح الأعشى: ٢٢٧/٤، ١٦٨/١٢).

(١٥١٢) نائب الرحبة

من نواب نيابة دمشق للمناطق الخارجة عن حاضرة المدينة من الجهة الشرقية، وهو من أمراء الألوف أو أمراء الطبلخاناة كان يعين من قبل السلطان المملوكي.

(المصادر: القلقشندي: صبح الأعشى: ١١٣-١١٠/١٢).

(١٥١٣) نائب الرصافة

من نواب قلاع الدعوة التابعة لمملكة

طرابلس، وهو من أمراء العشرات، وأحياناً كان يولى من الأجناد من قبل نائب طرابلس.

(المصادر: القلقشندي: صبح الأعشى: ٢٣٦/٤).

(١٥١٤) نائب الرها

من نواب بلاد الجزيرة شرقي الفرات الخارجة عن حاضرة مملكة حلب، وهو من أمراء الطبلخاناة، كان يعين من قبل السلطان المملوكي، ثم أصبح يولى من أمراء الألوف منذ أيام المنصور قلاوون.

(المصادر: القلقشندي: صبح الأعشى: ٢٢٩/٤).

(١٥١٥) نائب سرفندكار

من نواب بلاد الثغور والعواصم التابعة لمملكة حلب، وهو من أمراء العشرات، وأحياناً كان يولى من أمراء الطبلخاناة، ويتم تعيينه من قبل نائب حلب.

(المصادر: القلقشندي: صبح الأعشى: ٢٢٨/٤، ١٦٨/١٢).

(١٥١٦) نائب السلطنة

وهو النائب عن السلطان في كافة أموره، سواء في مركز الحكم في القاهرة، أو في نيابات السلطنة في بلاد

الشام، ويكون من أمراء المثات، ويسمى النائب الكافل أو كافل الممالك الإسلامية، ويحكم النائب في كل ما يحكم به السلطان، ويعلم في التقاليد والتواقيع والمناشير كما يعلم السلطان (انظر جميع المواد تحت لفظة "نائب السلطنة...").

(المصادر: السبكي: معيد النعم: ٢١-٢٤، العمري: التعريف: ١٢٢-١٢٣، القلقشندي: صبح الأعشى: ٤٥٤/٥، ابن شاهين: زبدة: ١٢٩-١٣٠، ابن طولون: نقد الطالب: ٢٥-٢٨، الباشا: الفنون: ١٢٣٠/٣-١٢٣١، البقلي: التعريف: ٣٤٤، ٣٥٣، (Ayalon: Studies: (3): p 57-58).

(١٥١٧) نائب السلطنة بالممالك الصفدية والشقيفية والساحلية

من ألقاب نائب صفد، كما يرد في النقوش الأثرية المكتشفة في تلك النيابة، واللقب يشير إلى الولايات المضافة إلى هذه النيابة (ولاية الشقيف، وسواحل عكا)، انظر مادة (نائب صفد).

(المصادر: الباشا: الفنون: ١٢٥٩/٣).

(١٥١٨) نائب السلطنة الشريفة

من ألقاب نائب السلطنة في مصر والنيابات، انظر مادة (نائب السلطنة).

(١٥١٩) نائب السلطنة الشريفة بالأعمال
الساحلية والجبلية بفرزة المحروسة
من ألقاب نائب غزة، انظر مادة (نائب
غزة).

(١٥٢٠) نائب السلطنة الشريفة بالأقطار الحجازية

وهو من نواب السلطنة، كان يتولاها احد الأمراء الكبار من مقدمي الألوفا كما تذكر بعض النقوش الأثرية، وهذه النيابة من النيابات التابعة لدولة الممالك الخارجة عن الديار المصرية والممالك الشامية.

(المصادر: الباشا: الفنون: ١٢٣٥/٣).

(١٥٢١) نائب السلطنة الشريفة ببعلبك المحروسة

من ألقاب نائب بعلبك (انظر هذه المادة).

(١٥٢٢) نائب السلطنة الشريفة ببلاطنس المحروسة

من ألقاب نائب بلاطنس من أعمال طرابلس، كما تؤيد ذلك النقوش الأثرية المكتشفة في تلك المنطقة، انظر مادة (نائب بلاطنس).

(المصادر: الباشا: الفنون: ١٢٣٦/٣).

(١٥٢٣) نائب السلطنة الشريفة بثغر

الإسكندرية المحروس

من ألقاب نائب السلطنة في الإسكندرية.

(المصادر: ابن ناظر الجيش: تنقيف التعريف: ٩٦).

ورد هذا اللقب في العديد من النقوش الأثرية في تلك المدينة، انظر مادة (نائب حماة).

(المصادر: الباشا: الفنون: ٣/١٢٤٠-١٢٤١).

(١٥٢٧) نائب السلطنة الشريفة

بدوركي المحروسة

من ألقاب نائب دوركي من أعمال حلب، كما تؤيد ذلك النقوش الأثرية المكتشفة في تلك المنطقة انظر مادة (نائب دوركي).

(المصادر: الباشا: الفنون الإسلامية: ٣/١٢٤١-١٢٤٢).

(١٥٢٤) نائب السلطنة الشريفة بحصن

الأكراد المحروس

من ألقاب نائب حصن الأكراد من أعمال طرابلس، كما تؤيد ذلك النقوش الأثرية المكتشفة في تلك المنطقة، انظر مادة (نائب حصن الأكراد).

(المصادر: الباشا: الفنون: ٣/١٢٣٧).

(١٥٢٨) نائب السلطنة الشريفة

بالسواحل المحروسة

من ألقاب نائب طرابلس، كما يرد في النقوش الأثرية المكتشفة في تلك المنطقة، انظر مادة (نائب طرابلس).

(المصادر: الباشا: الفنون: ٣/١٢٤٢-١٢٤٣).

(١٥٢٥) نائب السلطنة الشريفة بحلب

المحروسة

من ألقاب نائب السلطنة في حلب، وقد ورد هذا اللقب في العديد من النقوش الأثرية في تلك المدينة، انظر مادة (نائب حلب).

(المصادر: الباشا: الفنون: ٣/١٢٣٨-١٢٤٠).

(١٥٢٩) نائب السلطنة الشريفة

بالشام المحروس

من ألقاب نائب السلطنة في دمشق، وقد وردت في العديد من النقوش والكتابات الأثرية على العديد من

(١٥٢٦) نائب السلطنة الشريفة

بحماة المحروسة

من ألقاب نائب السلطنة في حماة، وقد

المنشآت في دمشق، (انظر مادة نائب الشام).

(المصادر: الباشا: الفنون: ٣/١٢٤٣-١٢٤٦).

(١٥٢٠) نائب السلطنة الشريفة بصفا المحروسة

من ألقاب نائب السلطنة في صفا،
انظر مادة (نائب صفا).

(١٥٣١) نائب السلطنة الشريفة بطرابلس المحروسة

من ألقاب نائب السلطنة في طرابلس،
وقد ورد اللقب في العديد من النقوش
على العديد من الآثار في هذه المدينة،
انظر مادة (نائب طرابلس).

(المصادر: الباشا: الفنون: ٣/١٢٤٦-١٢٤٧).

(١٥٣٢) نائب السلطنة الشريفة بغزة

من ألقاب نائب غزة، كما يرد في
النقوش الأثرية المكتشفة في تلك
المنطقة، انظر مادة (نائب غزة).

(المصادر: الباشا: الفنون: ٣/١٢٤٨-١٢٤٩).

(١٥٣٣) نائب السلطنة الشريفة بغزة المحروسة

من ألقاب نائب السلطنة في غزة،
أطلق عليه في الحالات التي كان فيها

متحدثا على البلاد الساحلية والجبلية
وغير تابع لنائب الشام.

(المصادر: ابن ناظر الجيش: تثقيف التعريف:
٩٤-٩٥).

(١٥٢٤) نائب السلطنة الشريفة بافتوحات والسواحل المحروسة

من ألقاب نائب طرابلس، كما يرد في
النقوش الأثرية المكتشفة في تلك
المنطقة، انظر مادة (نائب غزة).

(المصادر: الباشا: الفنون: ٣/١٢٤٩-١٢٥٠).

(١٥٢٥) نائب السلطنة الشريفة بالقلعة المنصورة بحلب المحروسة

من ألقاب نائب القلعة بحلب، كما يرد
في النقوش الأثرية المكتشفة بهذه
القلعة، انظر مادة (نائب قلعة حلب).

(المصادر: الباشا: الفنون: ٣/١٢٥٠-١٢٥٣).

(١٥٣٦) نائب السلطنة الشريفة بالكرك المحروسة

من ألقاب نائب السلطنة في الكرك،
كما يرد في النقوش الأثرية التي عثر
عليها في بعض مواقع هذه النيابة، انظر
مادة (نائب الكرك).

(المصادر: ابن ناظر الجيش: تثقيف التعريف:
٩٥، الباشا: الفنون: ٣/١٢٥٣-١٢٥٥).

(١٥٣٧) نائب السلطنة الشريفة

بالمالك الشامية

من ألقاب نائب الشام.

(المصادر: القلقشندي: صبح الأعشى:

١٢/١١-١٢).

لنيابة طرابلس، كما يرد في النقوش
الأثرية المكتشفة في تلك المنطقة، انظر
مادة (نائب حصن الأكراد).

(المصادر: الباشا: الفنون: ٣/١٢٥٦).

(١٥٤١) نائب السلطنة المعظمة

بحصن عكار

من ألقاب نائب حصن عكار التابعة
لنيابة طرابلس، كما يرد في النقوش
الأثرية المكتشفة في تلك المنطقة، انظر
مادة (نائب حصن عكار).

(المصادر: الباشا: الفنون: ٣/١٢٥٦).

(١٥٣٨) نائب السلطنة الشريفة

بالوجه القبلي

من ألقاب نائب السلطنة بالوجه
القبلي في مصر، وهي نيابة استحدثت
في سنة ١٣٧٨ هـ / ١٣٧٨ م، وأصبحت
مكاتبته نظير ما يكاتب به مقدم
العسكر بغزة.

(المصادر: ابن ناظر الجيش: تنقيف التعريف:

٩٦).

(١٥٤٢) نائب السلطنة المعظمة بحلب

المحروسة

من ألقاب نائب حلب، كما يرد في
النقوش الأثرية المكتشفة في تلك
المنطقة، انظر مادة (نائب حلب).

(المصادر: الباشا: الفنون: ٣/١٢٥٧).

(١٥٣٩) نائب السلطنة المعظمة

بالبيرة المحروسة

من ألقاب نائب البيرة من أعمال
حلب، كما يرد في النقوش الأثرية
المكتشفة في هذه النيابة، انظر مادة
(نائب البيرة).

(المصادر: الباشا: الفنون: ٣/١٢٥٥-١٢٥٦).

(١٥٤٣) نائب السلطنة المعظمة

بالشام المحروس

من ألقاب نائب الشام، كما يرد في
النقوش الأثرية المكتشفة في تلك
المنطقة، انظر مادة (نائب الشام).

(المصادر: الباشا: الفنون الإسلامية: ٣/١٢٥٧).

(١٥٤٠) نائب السلطنة المعظمة

بحصن الأكراد

من ألقاب نائب حصن الأكراد التابعة

(١٥٤٤) نائب السلطنة المعظمة

بقلعة البيرة

من ألقاب نائب البيرة، كما يرد في النقوش الأثرية المكتشفة في تلك المنطقة، انظر مادة (نائب البيرة).
(المصادر: الباشا: الفنون: ١٢٥٧/٣-١٢٥٨).

(١٥٤٨) نائب السلطنة المعظمة

الساحلية والجبلية

من ألقاب نائب غزة، كما يرد في النقوش الأثرية المكتشفة في تلك المنطقة، انظر مادة (نائب غزة).
(المصادر: الباشا: الفنون: ١٢٥٧/٣).

(١٥٤٥) نائب السلطنة المعظمة

بقلعة دمشق

من ألقاب نائب قلعة دمشق، كما يرد في النقوش الأثرية المكتشفة في تلك القلعة، انظر مادة (نائب قلعة دمشق).
(المصادر: الباشا: الفنون: ١٢٥٨/٣).

(١٥٤٩) نائب سيس

من نواب بلاد الثغور والعواصم التابعة لمملكة حلب، وهو من أمراء الألو، كان يتم تعيينه من قبل السلطان المملوكي، ثم أصبحت نيابتها عبارة عن مقدمة عسكر كما هو الحال في غزة (انظر مادة: مقدم العسكر بسيس).

(المصادر: القلقشندي: صبح الأعشى: ٢٢٩/٤).

(١٥٤٦) نائب السلطنة المعظمة بالكرك

المحروس

من ألقاب نائب الكرك، كما يرد في النقوش الأثرية المكتشفة في تلك النيابة، انظر مادة (نائب الكرك).
(المصادر: الباشا: الفنون: ١٢٥٨/٣).

(١٥٥٠) نائب الشام

انظر مادة (نائب دمشق).

(١٥٥١) نائب الشفرويكاس

من نواب المناطق الخارجة عن حاضرة مملكة حلب، وهو من أمراء العشرات، وأحياناً من الأجناد يولى من قبل نائب حلب.

(المصادر: القلقشندي: صبح الأعشى: ٢٢٧/٤، ١٦٨/١٢).

(١٥٤٧) نائب السلطنة المعظمة بالكرك

والشويك المحروستين

من ألقاب نائب الكرك، كما يرد في النقوش الأثرية المكتشفة في تلك النيابة، انظر مادة (نائب الكرك).
(المصادر: الباشا: الفنون الإسلامية: ١٢٥٨/٣).

(١٥٥٢) نائب شيزر

من نواب المناطق الخارجة عن حاضرة مملكة حلب، وهو من أمراء العشرات، وفي عهد السلطان برقوق أصبحت النيابة تولى لأحد أمراء الألوف من قبل السلطان المملوكي.

(المصادر: القلقشندي: صبح الأعشى: ٢٢٧/٤).

الخارجة عن حاضرة المدينة من الجهة الشرقية، وهو من أمراء الألوف وأحياناً كانت تولى النيابة لأحد أمراء الطبلخاناه من قبل السلطان المملوكي.

(المصادر: القلقشندي: صبح الأعشى: ٢٠٢/٤).

(١٥٥٦) نائب طرسوس

من نواب بلاد الثغور والعواصم التابعة لمملكة حلب، وهو من أمراء الألوف، كان يتم تعيينه من قبل السلطان المملوكي.

(المصادر: القلقشندي: صبح الأعشى: ٢٢٨/٤، ١٦٨/١٢).

(١٥٥٣) نائب صفد

وهي أعلى الوظائف الإدارية التي تولها أرباب السيوف في نيابة صفد ضمن نيابات بلاد الشام، وهو من أمراء الألوف، وكان يعين من قبل السلطان وينوب عنه في كثير من المهمات، ويسمى نائب السلطنة الشريفة.

(المصادر: القلقشندي: صبح الأعشى: ٢٠٥/١٢-٢٠٨، الطراونة: مملكة صفد: ٢٢٧-٢٣٢).

(١٥٥٧) نائب عينتاب

من نواب المناطق الخارجة عن حاضرة مملكة حلب، وهو من أمراء العشرات، وأحياناً من أمراء الطبلخاناه، ومنذ عهد السلطان الظاهر برقوق أصبح النائب من مقدمي الألوف ويعين من قبل السلطان المملوكي.

(المصادر: القلقشندي: صبح الأعشى: ٢٢٦/٤، ١٦٨/١٢، ٤٣٤-٤٣٥).

(١٥٥٤) نائب صهيون

من نواب مملكة طرابلس، وهو من أمراء العشرات، كان يعين من قبل السلطان المملوكي.

(المصادر: القلقشندي: صبح الأعشى: ٢٣٥/٤، الخرابشة: نيابة طرابلس: ١٠٧).

(١٥٥٨) نائب غزة

وهي أعلى الوظائف الإدارية التي تولها أرباب السيوف في نيابة غزة

(١٥٥٥) نائب صيدا

من نواب نيابة دمشق للمناطق

(١٥٦١) نائب القدس

من نواب بلاد الشام، وعادة ما يكون من أمراء الطبلخانا، وقد استحدثت هذه النيابة في سنة ٧٧٧هـ / ١٣٧٥م. (المصادر: القلقشندي: صبح الأعشى: ١٩٩/٤، ١٠٥/١٢).

(١٥٦٢) نائب القدموس

من نواب قلاع الدعوة التابعة لمملكة طرابلس، وهو من أمراء العشرات، وأحياناً كان يولى من الأجناد من قبل نائب طرابلس.

(المصادر: القلقشندي: صبح الأعشى: ٢٣٦/٤).

(١٥٦٣) نائب القصير

من نواب المناطق الخارجة عن حاضرة مملكة حلب، وهو من أمراء العشرات، وأحياناً من الأجناد يولى من قبل نائب حلب.

(المصادر: القلقشندي: صبح الأعشى: ٢٢٧/٤).

(١٥٦٤) نائب القلعة

من نواب قلاع الدعوة التابعة لمملكة طرابلس، وهو من أمراء العشرات، وأحياناً كان يولى من الأجناد من قبل نائب طرابلس.

(المصادر: القلقشندي: صبح الأعشى: ٢٣٦/٤).

ضمن نيابات بلاد الشام، عندما تكون نيابة جامعة للبلاد الساحلية والجبلية فيها، وهي نيابة استحدثت في سلطنة الناصر محمد بن قلاوون الثالثة، وكانت قبل ذلك تابعة لنيابة دمشق، ونائب غزة من أمراء الألوفا يعين من قبل السلطان وينوب عنه في كثير من المهمات، ويسمى نائب السلطنة الشريفة.

(المصادر: القلقشندي: صبح الأعشى: ١٩٨/٤، ١٧٩/٧، ١٢٠/١٢، ٢١٦-٢١٢، الظاهري: زبدة: ١٣٤، محمود عطا الله: نيابة غزة: ١٢١-١٢٢، ١٢٤-١٢٥).

(١٥٥٩) نائب الغيبة

من كبار أمراء المئات، كان يتولى الحكم نيابة عن السلطان في حال غيبته عن القاهرة، ومنزلته دون منزلة النائب الكافل (انظر هذه المادة).

(المصادر: القلقشندي: صبح الأعشى: ١٧/٤-١٨، ابن تغري بردي: النجوم الزاهرة: ٥٥/١٣، حاشية ٣، ابن شاهين: زبدة: ١١٢، الظاهري: نيل الأمل ٢/٣٠٦، ٤/٨٩، ماجد: نظم: ٤٣/١).

(١٥٦٠) نائب الفتوحات الطرابلسية

من ألقاب نائب طرابلس، كما يرد في النقوش الأثرية المكتشفة في تلك النيابة، انظر مادة (نائب طرابلس).

(المصادر: الباشا: الفنون الإسلامية: ١٢٦١/٣).

(١٥٦٥) نائب قلعة باري كروك

من نواب النيابات الصغيرة التابعة لمملكة حلب في الجهات المسماة بلاد الثغور والعواصم، وهو من الأجناد كان تعيينه يتم من قبل نائب حلب.
(المصادر: القلقشندي: صبح الأعشى: ٢٢٩/٤).

(١٥٦٦) نائب قلعة بعلبك المحروسة

من ألقاب نائب بعلبك، كما يرد في النقوش الأثرية المكتشفة في تلك النياية، انظر مادة (نائب بعلبك).
(المصادر: الباشا: الفنون: ١٢٦١/٣).

(١٥٦٧) نائب قلعة بلاطنس

وهي من النيابات المنفردة عن نيابة السلطنة في طرابلس (عن مهامه انظر مادة: نائب قلعة دمشق).

(المصادر: القلقشندي: صبح الأعشى ١٢/١٩٥-١٩٨، الخرابشة ١٠٩-١١٠).

(١٥٦٨) نائب قلعة الجبل

من أمراء الطبلخاناه، كان مكلفاً بالإشراف التام على أبراج القلعة وحراسها في القاهرة، ومتابعة حراسة المعتقلين فيها، ومراقبة القائمين على أبوابها والنظر في المحاكمات التي ترفع من أهل القلعة، إضافة إلى إشرافه

على إجراءات حماية السلطان أثناء ظهوره ودخوله للقلعة، وتفقد أسوارها ومنافذها وما تحتاج إليه من صيانة، ويسمى في بعض المصادر "نائب القلعة المنصورة".

(المصادر: العمري: التعريف: ١٢٥-١٢٧، الخالدي: المقصد: ١٢٧ب-١٢٨أ، ابن شاهين: زبدة: ١١٤، الباشا: الفنون: ١٢٦٣/٣-١٢٦٤، الخطيب: معجم المصطلحات: ٤٢٠).

(١٥٦٩) نائب قلعة جعبر

من نواب بلاد الجزيرة شرقي الفرات الخارجة عن حاضرة مملكة حلب، وهو من أمراء الطبلخاناه، كان يعين من قبل السلطان المملوكي.

(المصادر: القلقشندي: صبح الأعشى: ٢٢٩/٤، ١٢/١٦٨، ٣٢٩-٣٣٠).

(١٥٧٠) نائب قلعة حصن الأكراد

وهي من النيابات المنفردة عن نيابة السلطنة في طرابلس (عن مهامه انظر مادة: نائب قلعة دمشق).

(المصادر: صبح ١٢/١٩٥-١٩٨، الخرابشة ١٠٩-١١٠).

(١٥٧١) نائب قلعة حلب

وهي نيابة منفردة عن نيابة السلطنة في مدينة حلب، كان يتولاها احد أمراء

الطبلخاناه من قبل السلطان المملوكي، ومنذ قيام ثورة منطاش على السلطان برقوق أصبح يتولاها احد امراء المئات (عن مهامه انظر مادة: نائب قلعة دمشق).

(المصادر: القلقشندي: صبح الأعشى: ٢١٧/٤، ١٥١/١٢-١٥٣، ابن الشحنة: الدر المنتخب: ٢٥٩، الباشا: الفنون: ١٢٦٢/٣، البقلي: التعريف: ٣٤٥).

(١٥٧٢) نائب قلعة حمص

من نواب نيابة دمشق للمناطق الخارجة عن حاضرة المدينة، وهو من المماليك السلطانية (عن مهامه انظر مادة: نائب قلعة دمشق).

(المصادر: القلقشندي: صبح الأعشى: ٢٠٢/٤، ٣٢٨/١٢-٣٢٩).

(١٥٧٣) نائب قلعة دمشق

وهي نيابة منفردة عن نيابة السلطنة في دمشق، ومرتبته أقل من نيابة السلطنة، يتولاها احد امراء الألف أو الطبلخاناه من قبل السلطان، وليس لنائب السلطنة سلطة عليه، مهمته حفظ القلعة ومتابعة صيانتها وتوفير الآلات والأسلحة والمعدات اللازمة للدفاع عنها، وتوفير ما تحتاجه من الصناعات وأصحاب الحرف المختلفة،

إضافة إلى مراقبة مداخل ومخارج القلعة، والعناية بأبوابها من حيث الفتح والإغلاق ومتابعة حراسها وعسسها باستمرار، كما يعد هذا النائب عيناً للسلطان على نائب السلطنة، ويزوده بالأخبار التي قد يكتمها النائب عن السلطان، ويساعد هذا النائب عدد من الأجناد البحرية المقيمون معه في القلعة.

(المصادر: العمري: التعريف: ١٢٥-١٢٧، القلقشندي: صبح الأعشى: ١٨٤/٤-١٨٥، ٢٦/١٢-٢٣، الباشا، الفنون: ١٢٥٨/٣، ١٢٦٢-١٢٦٣، البقلي: التعريف: ٣٤٥، الخطيب: معجم المصطلحات: ٤٢٠).

(١٥٧٤) نائب القلعة الشريفة بالديار

المصرية

من ألقاب نائب قلعة الجبل بالقاهرة، كما يرد في النقوش الأثرية المكتشفة في أحد مساجد القاهرة، انظر مادة (نائب قلعة الجبل).

(المصادر: الباشا: الفنون الإسلامية: ١٢٦٣/٣-١٢٦٤).

(١٥٧٥) نائب قلعة الصيبية

من النيابات المنفردة عن نيابة السلطنة التابعة لدمشق، كان يتولاها احد أجناد الحلقة أو مقدميها من قبل نائب

دمشق، وكانت قبل عهد الناصر فرج تابعة لوالي بانياس ثم أفردت نيابة مستقلة، (عن مهامه انظر مادة: نائب قلعة دمشق).

(المصادر: القلقشندي: صبح الأعشى: ١٠٥/١٢، ٣٢٧-٣٢٨).

(١٥٧٦) نائب قلعة صرخد

من نواب نيابة دمشق للمناطق الخارجة عن حاضرة المدينة من الجهة القبليّة، وهو من الأمراء أرباب السيوف.

(المصادر: القلقشندي: صبح الأعشى: ٢٠٠/٤، ٣٢٦-٣٢٧/١٢).

(١٥٧٧) نائب قلعة صفد

من الوظائف الإدارية في نيابة صفد، وهي مستقلة عن نيابة السلطنة فيها، كان يتم تعيين نائبها من قبل السلطان وليس لنائب السلطنة سلطة عليه، ومهام نائب القلعة هي المهام نفسها التي يكلف بها نواب القلاع في باقي نيابات السلطنة في بلاد الشام، (عن هذه المهام انظر مادة: نائب قلعة دمشق).

(المصادر: القلقشندي: صبح الأعشى: ١٨٤/٤، ٢٠٨-٢١١، الطراونة: مملكة صفد: ٢٣٤-٢٣٥).

(١٥٧٨) نائب قلعة عجلون

من نواب نيابة دمشق للمناطق الخارجة عن حاضرة المدينة من الجهة القبليّة، وهو من أمراء العشرات، كانت توليته تتم من قبل نائب الشام، ثم أصبح من أمراء الطبلخاناه منذ عهد السلطان الناصر فرج (عن مهامه انظر مادة: نائب قلعة دمشق).

(المصادر: القلقشندي: صبح الأعشى: ٢٠٠/٤، ١٠٥/١٢، الباشا: الفنون: ١٢٦٠/٣، ١٠٥/١٢).

(١٥٧٩) نائب قلعة القدس

وهي نيابة منفردة عن نيابة السلطنة في القدس (عن مهامه انظر مادة: نائب قلعة دمشق).

(المصادر: صبح ١٢/٣٢٦-٣٢٥).

(١٥٨٠) نائب قلعة لؤلؤة

من نواب النيابات الصغيرة التابعة لمملكة حلب في الجهات المسماة بلاد الثغور والعواصم، وهو من الأجناد يتم تعيينه من قبل نائب حلب.

(المصادر: القلقشندي: صبح الأعشى: ٢٢٩/٤).

(١٥٨١) نائب قلعة اللاذقية

وهي من النيابات المنفردة عن نيابة

السلطنة في طرابلس (عن مهامه انظر مادة: نائب قلعة دمشق).

(المصادر: صبح ١٢/١٩٥-١٩٨، الخرابشة ١٠٩-١١٠).

(١٥٨٢) نائب قلعة الرقب

وهي من النيابات المنفردة عن نيابة السلطنة في طرابلس (عن مهامه انظر مادة: نائب قلعة دمشق).

(المصادر: صبح ١٢/٤٦٢-٤٦٤، الخرابشة ١٠٨).

(١٥٨٣) نائب قلعة المسلمين

من نواب المناطق الخارجة عن حاضرة مملكة حلب، وهو من أمراء الألف كان يعين بمرسوم من قبل السلطان المملوكي.

(المصادر: القلقشندي: صبح الأعشى: ٢٢٦/٤، ١٦٨/١٢).

(١٥٨٤) نائب القلعة المنصورة

انظر مادة (نائب قلعة الجبل).

(١٥٨٥) نائب القلعة المنصورة

بالشام المحروس

انظر مادة (نائب قلعة دمشق).

(١٥٨٦) نائب قلعة نجمة

من نواب النيابات الصغيرة التابعة لمملكة حلب في الجهات المسماة بلاد الثغور والعواصم، وهو من الأجناد كان يتم تعيينه من قبل نائب حلب.
(المصادر: القلقشندي: صبح الأعشى: ٢٢٩/٤).

(١٥٨٧) النائب الكافل

من ألقاب نائب السلطنة بمصر، وهي أكبر وظيفة أسندت إلى أمراء المئات في الجيش المملوكي، كان صاحبها يتولى النيابة عن السلطان بحضوره في عامة أموره من التقاليد والمراسيم والتواقيع، وهو أعلى النواب رتبة، حيث يكاتبه جميع النواب كما يكاتبون السلطان ويراجعون بما يراجعون به السلطان، وله ان يستخدم الجنود دون مشاورة السلطان، ويعين أرباب الوظائف الهامة في الدولة، ويركب بالعسكر في المواكب، ويمد السماط للأمراء، إلى غير ذلك من الأمور التي تجعله كما تصف المصادر سلطاناً مختصراً في غالب أحواله.

(المصادر: العمري: مسالك الأبصار: ٥٥-٥٦، القلقشندي: صبح الأعشى: ١٦/٤-١٧، ٤٥٣/٥، ١٥٤/٧، الخالدي: المقصد: ورقة ١٢٤، الباشا: الفنون: ١٢٢٤/٣، البقلي: التعريف: ٣٤٥-٣٤٦).

(١٥٨٨) نائب كاورا

من نواب النيابات الصغيرة التابعة لمملكة حلب في الجهات المسماة بلاد الثغور والعواصم، وهو من الأجناد كان تعيينه يتم من قبل نائب حلب.
(المصادر: القلقشندي: صبح الأعشى: ٢٢٩/٤).

(١٥٨٩) نائب الكفتا

من نواب المناطق الخارجة عن حاضرة مملكة حلب، وهو من أمراء الطبلخاناه، وأحياناً كان يوّلى من أمراء العشرات من قبل نائب حلب.
(المصادر: القلقشندي: صبح الأعشى: ٢٢٦/٤).

(١٥٩٠) نائب كرزال

من نواب النيابات الصغيرة التابعة لمملكة حلب في الجهات المسماة بلاد الثغور والعواصم، وهو من الأجناد كان يتم تعيينه من قبل نائب حلب.
(المصادر: القلقشندي: صبح الأعشى: ٢٢٩/٤).

(١٥٩١) نائب الكرك

وهي أعلى الوظائف الإدارية التي تولّاها أرباب السيوف في نيابة الكرك ضمن نيابات بلاد الشام، ونائبها من أمراء الألوف يعين من قبل السلطان

وينوب عنه في كثير من المهمات، ويسمى نائب السلطنة الشريفة.

(المصادر: القلقشندي: صبح الأعشى: ٢٢٠/١٢-٢٢٢، البخيت: مملكة الكرك: ٦٧-٨٥).

(١٥٩٢) نائب كركر

من نواب المناطق الخارجة عن حاضرة مملكة حلب، وهو من أمراء الطبلخاناه، وأحياناً كان يوّلى من أمراء العشرات من قبل نائب حلب.
(المصادر: القلقشندي: صبح الأعشى: ٢٢٦/٤، ١٢/١٦٨).

(١٥٩٣) نائب الكهف

من نواب قلاع الدعوة التابعة لمملكة طرابلس، وهو من أمراء العشرات، وأحياناً كان يوّلى من الأجناد من قبل نائب طرابلس.
(المصادر: القلقشندي: صبح الأعشى: ٢٣٦/٤).

(١٥٩٤) نائب كولاك

من نواب النيابات الصغيرة التابعة لمملكة حلب في الجهات المسماة بلاد الثغور والعواصم، وهو من الأجناد كان يتم تعيينه من قبل نائب حلب.
(المصادر: القلقشندي: صبح الأعشى: ٢٢٩/٤).

(١٥٩٥) نائب كولي

من نواب النيابات الصغيرة التابعة لمملكة حلب في الجهات المسماة بلاد الثغور والعواصم، وهو من الأجناد كان يتم تعيينه من قبل نائب حلب.
(المصادر: القلقشندي: صبح الأعشى: ٢٢٩/٤).

(١٥٩٦) نائب اللاذقية

من نواب مملكة طرابلس، وهو من أمراء العشرات، كان يعين من قبل السلطان المملوكي.
(المصادر: القلقشندي: صبح الأعشى: ٢٣٥/٤، الخرابشة: نيابة طرابلس: ١٠٧).

(١٥٩٧) نائب مصياف

من نواب نيابة دمشق للمناطق الخارجة عن حاضرة المدينة من الجهة الشرقية، وهو من أمراء الطبلخاناه، وأحيانا كان يولى من أمراء العشرات بمرسوم من قبل السلطان المملوكي.
(المصادر: القلقشندي: صبح الأعشى: ٢٠٢/٤، ١١٣-١١٥/١٢).

(١٥٩٨) نائب معلم الماليك

أطلق المصطلح على من يساعد معلم الماليك، ويظهر دوره في أثناء التمارين التي يشرف عليها معلم

الفروسية، حيث يقوم بمتابعة الماليك ويشاركهم هذه التمارين.
(المصادر: العريني: الماليك: ١٠٢).

(١٥٩٩) نائب مقدم الماليك السلطانية

من أمراء العشرات، وهو في الأصل واحد من الخدام الطواشية في القلعة، مهمته النيابة عن مقدم الماليك السلطانية في إدارة جهاز الطواشية المشرفين على تربية الماليك السلطانية، ومن هذا المنصب يرتقي إلى مرتبة مقدم الماليك السلطانية.
(المصادر: القلقشندي: صبح الأعشى: ٢١/٤).

(١٦٠٠) نائب ملطية

من نواب بلاد الثغور والعواصم التابعة لمملكة حلب، وهو من أمراء الطبلخاناه، كان يتم تعيينه من قبل السلطان المملوكي.
(المصادر: القلقشندي: صبح الأعشى: ٢٢٨/٤، ١٦٨/١٢).

(١٦٠١) نائب المالك الإسلامية

من ألقاب نائب السلطنة في مصر (انظر هذه المادة).

(١٦٠٢) نائب الملكة

من القاب نائب السلطنة في مصر
(انظر هذه المادة).

(١٦٠٣) نائب الملكة الصفدية

من القاب نائب صفد، انظر مادة
(نائب صفد).

(المصادر: الباشا: الفنون: ١٢٦٥/٣).

(١٦٠٤) نائب مملكة عجلون المحروسة

من القاب نائب عجلون، انظر مادة
(نائب عجلون).

(المصادر: الباشا: الفنون: ١٢٦٥/٣).

(١٦٠٥) نائب المنيقة

من نواب قلاع الدعوة التابعة لمملكة
طرابلس، وهو من أمراء العشرات،
وأحياناً كان يولى من الأجناد من قبل
نائب طرابلس.

(المصادر: القلقشندي: صبح الأعشى: ٢٣٦/٤).

(١٦٠٦) نائب الهارونيين

من نواب النيابات الصغيرة التابعة
لمملكة حلب في الجهات المسماة بلاد
الثغور والعواصم، وهو من الأجناد
كان يتم تعيينه من قبل نائب حلب.

(المصادر: القلقشندي: صبح الأعشى: ٢٢٩/٤).

(١٦٠٧) نائب الوجه البحري

من النيابات الكبرى في مصر، أسندت
إلى احد أمراء الألف، وكان تعيينه
بمرسوم من السلطان المملوكي.

(المصادر: القلقشندي: صبح الأعشى: ٢٥/٤،
٦٥).

(١٦٠٨) نائب الوجه القبلي

من النيابات الكبرى في مصر، أسندت
إلى احد أمراء الألف، وكان تعيينه
بمرسوم من السلطان المملوكي.

(المصادر: القلقشندي: صبح الأعشى: ٢٤/٤،
٦٤-٦٥).

(١٦٠٩) النار الإغريقية

مركب كيميائي قابل للاشتعال السريع
فوق سطح الماء، استخدمه البيزنطيون
والصليبيون في مقاومة أساطيل
المسلمين في البحر المتوسط، لفعاليته
في إحراق المراكب والسفن، ولسرعته
في الانتشار فوق سطح الماء وسهولة
اشتعاله.

وقد اخذ العرب المسلمون هذا
السلاح وطوروه بإضافة مواد أكثر
سرعة في الاشتعال، واستخدموه في

مياه البحر المتوسط كما استخدموه في القتال البري من خلال قذفه بالمنجنيقات، وتميزت هذه النيران بان إطفائها لم يكن يتم بالماء بل بالبود المبللة بالخل والشب أو بالرمل.

(المصادر: هندي: الأسلحة: ٢٥٣-٢٥٨، وانظر: العدوي: الأساطيل: ١٦٢-١٦٦).

في المكاتبات الرسمية، ممن وصف بالصلاح منهم.

(المصادر: ابن ناظر الجيش: تثقيف التعريف: ٩٢، القلقشندي: صبح الأعشى: ٦/٣٢، ١٣٠-١٣٧ / ٧ ١٤٠-١٤٤).

(١٦١٢) ناصر الدنيا والدين

انظر مادة (ناصر الدين).

(١٦١٠) الناورد

لفظة فارسية تعني "القتال وجولان الخيل في الميدان"، وفي العصر المملوكي أصبحت اللفظة من مصطلحات الفروسية، وهي عبارة عن دوائر مرسومة في ميدان الفروسية، متدرجة الاتساع يسير من خلالها الفارس بفرسه أثناء التمرين، أو أثناء قيامه باستعراض ما، ويتم تضيق هذه الدوائر بحسب التقدم في إتقان هذا الفن.

(المصادر: الحموي: النفحات المسكية: ٢٤-٢٧، العريني: الممالك: ١٠٣، أدي شير: الألفاظ الفارسية: ١٥١، نبيل عبد العزيز: الخيل ورياضتها: ٧٠).

(١٦١٣) ناصر الدين

من ألقاب السلاطين والأمراء والمولدين من الجند، أطلق على من تسمى باسم محمد، وقد أضيفت الدنيا إلى اللقب أحياناً فيصبح "ناصر الدنيا والدين".

(المصادر: القلقشندي: صبح الأعشى: ٥/٤٨٨، الباشا: الألقاب: ٥٢٨).

(١٦١٤) ناصر الغزاة والمجاهدين

من الألقاب التي خوطب بها كبار أرباب السيوف من الأمراء كالنائب الكافل في القاهرة ونائب الشام في المكاتبات الرسمية الموجهة إليهم.

(المصادر: العمري: التعريف: ٨٧، ابن ناظر الجيش: تثقيف التعريف: ٨٨، ٩٢، القلقشندي: صبح الأعشى: ٦/٧٣، البقلي: التعريف: ٣٤١).

(١٦١١) الناسك / الناسكي

من ألقاب الصوفية، وقد خوطب به أرباب السيوف من الأمراء كالنائب الكافل ونائب الشام وأرباب الأقسام

(١٦١٥) ناصر الملة المحمدية

من ألقاب السلاطين ذات الصبغة العسكرية، أطلق على بعضهم كما تؤيد ذلك نقودهم ونقوشهم، واللقب يشير إلى فضلهم على الإسلام من خلال الجهاد في سبيل الله، مع زعامتهم للعالم الإسلامي آنذاك.

(المصادر: الباشا: الألقاب: ٥٣٠)

(١٦١٦) الناصرية

انظر مادة (الممالك الناصرية).

(١٦١٧) ناظر الإصطبل /

الإصطبلات الشريفة (السلطانية)

انظر مادة (ناظر ديوان الإصطبلات).

(١٦١٨) ناظر الأهراء

وهو رئيس الشؤون السلطانية (الاهراء)، مهمته متابعة ما يرد إلى الشؤون من غلال وأعلاف، وضبط ما يتم صرفه للإصطبلات والمناخات السلطانية.

(المصادر: القلقشندي: صبح الأعشى: ٣٣/٤، البقلي: التعريف: ٣٤٢، حلاق وصباغ: المعجم الجامع: ٢١٨).

(١٦١٩) ناظر البيمارستان المنصوري

من الوظائف الهامة التي أسندت إلى أتاكبك العسكر احد كبار أمراء المثات في مصر، كان يتولى الإشراف على البيمارستان المنصوري الذي أنشاه السلطان المنصور قلاوون.

(المصادر: القلقشندي: صبح الأعشى: ٣٨/٤، ابن تغري بردي: النجوم الزاهرة: ٢٢٥/٧، حاشية ٢، ١١/٥٧).

(١٦٢٠) ناظر الجيش

وهي من الوظائف الديوانية الرفيعة في دولة المماليك، وناظر الجيش هو رئيس ديوان الجيش، ورأس الجهاز الإداري العامل في هذا الديوان، وصف القلقشندي وظيفته بـ "التحدث في أمر الإقطاعات بمصر والشام والكتابة بالكشف عنها ومشاورة السلطان عليها، واخذ خطه - توقيعه -، ويأخذ موافقة السلطان على الأوامر التي تتعلق بالجند وتجهيزهم وتجريدهم واقطاعاتهم، وكان على ناظر الجيش ان يكون عارفاً بأمور الجيش وترتيبه ومعرفة أصناف الجند والأمراء والمستخدمين ومراتبهم، ومتابعة إصدار الوثائق الخاصة بالإقطاعات الممنوحة لفئات

القلقشندي: صبح الأعشى: ٣٠/٤، المقرئزي: المواعظ والاعتبار: ٢٢٧/٢، ابن تغري بردي: النجوم الزاهرة: ٤٣٥/١٥، ٢٦٠/١٦، ابن شاهين: زبدة: ١٠٧، ١٠٩، السيوطي: حسن المحاضرة: ٩٤/٢، الباشا: الفنون الإسلامية: ١٢٠٧/٣-١٢١٠، البقلي: التعريف: ٣٤٣).

(١٦٢٢) ناظر خزائن السلاح

من المشرفين على خزائن السلاح، تقوم مهامه على متابعة ما يجلب ويستعمل من انواع الأسلحة التي تحمل للسلاح خاناه أو الزردخاناه، حيث يقوم هذا الناظر بعرض ما يتم جلبه لهذه الخزائن من أسلحة أمام السلطان على رؤوس الحمالين، حتى إذا تم ذلك قام السلطان بتكريم الناظر بخلعة مناسبة له.

(المصادر: القلقشندي: صبح الأعشى: ٣٢/٤، ٣٤٨-٣٤٥ /١١).

(١٦٢٣) ناظر الخواص الشريفة

وهو الاسم الذي أطلق أحياناً على ناظر الخاص المكلف برئاسة ديوان الخاص (انظر مادة: ديوان الخاص، ناظر الخاص).

(١٦٢٤) ناظر الدولة

من كبار موظفي ديوان الوزارة أو

الجيش من الأمراء والماليك، وما أقطع للعرب والتركمان والأكراد ومن تم تكليفه بالدرك على حدود وأطراف السلطنة المملوكية، وينوب عن ناظر الجيش في كل نيابة من نيابات بلاد الشام ناظر يمثل مهامه في الإشراف على الوثائق الإقطاعية الصادرة عن ديوان الجيش الشامي.

(المصادر: العمري: التعريف: ١٥٩-١٦١، السبكي: معيد النعم: ٣٣-٣٤، القلقشندي: صبح الأعشى: ٣٠/٤، ٣١، ١٩٠، ١٩٧، ٢٢٠، ٢٣٩، ٢٥٨/٩، ٩٧-٩٩، ١٦٥-١٦٨، المقرئزي: المواعظ والاعتبار: ٢١٧/٢، ٢٢٧، ٣١١، ٤١٩، ٤٢٢، ابن شاهين: زبدة: ٨٧، ١٠٣، ابن تغري بردي: النجوم الزاهرة: ١٤٠/٩، الخالدي: المفصل: ١٣٦، السيوطي: حسن المحاضرة: ٩٤/٢، ابن اياس: بدائع الزهور: ٣٤٩ /١/١، ابن طولون: نقد الطالب: ٧٤، ابن الجزري: تاريخ حوادث الزمان: ٥٦١/٢، الباشا: الفنون: ١١٩٣-١١٩٨، زكي: الجيش المصري ٧/٢، طرخان: النظم الإقطاعية: ١١٩، البقلي: التعريف: ٣٤٢، (Ayalon: Studies: (3): p 66).

(١٦٢١) ناظر الخاص

وهو الاسم الذي أطلق على من ترأس ديوان الخاص المكلف بتوفير الألبسة الخاصة لموظفي الدولة وأمراء الجيش والماليك السلطانية.

(المصادر: ابن ناظر الجيش: تثقيف التعريف: ١٢٢، العمري: مسالك الأبصار: ٥٤-٥٥،

ديوان الدولة، ينوب عن الوزير في رئاسة هذا الديوان، وهو مكلف بالإشراف على تأمين مادة اللحوم من مصادرها للمطبخ السلطاني وتأمين وصولها لفئة الممالك السلطانية.

(المصادر: المقرئزي: المواعظ والاعتبار: ٢٢٣/٢-٢٢٤، ابن تغري بردي: النجوم الزاهرة: ٩٦/١٣، ابن إياس: بدائع الزهور: ٥٤/١٥، ١٧٩، ٥٥/٤، ٢٣٥، ١٣/٥).

والمناخات، وهو تابع لإشراف أمير أخور احد مقدمي الألوف في الجيش.

(المصادر: العمري: مسالك الأبيصار: ٦٢، المقرئزي: المواعظ والاعتبار: ٢٢٣/٢-٢٢٤، القلقشندي: صبح الأعشى: ٣٢/٤، ابن شاهين: زبدة: ١٠٩، ابن تغري بردي: النجوم الزاهرة: ١٦٨/٩، ابن إياس: بدائع الزهور: ٣٤٩/١/١، الباشا: الفنون الإسلامية: ١١٨٢/٣-١١٨٣، حلاق وصباغ: المعجم الجامع: ٢١٨، Ayalon: (Studies: (3): p 66-67).

(١٦٢٥) ناظر ديوان الأسرى

من وظائف مملكة دمشق، مهمة صاحبها الإشراف على الأوقاف التي تخصص لفداء الأسرى من خلال هذا الديوان.

(المصادر: القلقشندي: صبح الأعشى: ١٩١/٤، ٣٩٠-٣٩١/١٢)

(١٦٢٧) ناظر الديوان المفرد

أحد أهم موظفي الديوان المفرد المخصص لتوفير رواتب الممالك السلطانية، وهو ينوب عن رئيس الديوان (الإستادار) في حال غيابه.

(المصادر: ابن إياس: بدائع الزهور: ١٢٥/٢، ٣٢٥، ٣٦٠، ٤٢٦، ٤٣٥، ٤٤٢، ٨٢/٤-٨٤، ١٤٢)

(١٦٢٦) ناظر ديوان الإصطبل

وهو المشرف على ديوان الإصطبلات الذي يتم من خلاله متابعة إصطبلات الخيول السلطانية ومناخات الجمال، وضبط أسماء الخيل وأوقات ورودها إلى الإصطبلات، وأسماء أربابها وقيمة أثمانها ومعرفة سواستها وغير ذلك من أحوالها، ويتابع هذا الناظر مشتريات هذا الديوان من الأعلاف والأدوات الخاصة للإصطبلات

(١٦٢٨) ناظر ديوان المالك

لم تحدد المصادر مهام هذه الوظيفة لكنها فيما يبدو لم تتعدى نظيره في الدواوين الأخرى من الإشراف المباشر على موظفي هذا الديوان من كتاب ومستوفين وشهود ونحوهم.

(المصادر: المقرئزي: السلوك: ٥٥٣/٢/٣، الصيرفي: نزهة النفوس: ٢٥٥/٢، طرخان: النظم الإقطاعية: ٢٥٤ حاشية ٢،

ناظر القلعة (١٦٢٩)

من وظائف القلاع في بلاد الشام، لم يرد في المصادر ما يفسر مهامه لكن يبدو أنها من الوظائف الإشرافية القائمة على حفظ القلعة ومراقبة العاملين والداخلين إليها.

(المصادر: الإشارات في: البصروي: تاريخ: ١٤١، ١٩٦، ٢٠٢).

ناظر مراكز البريد (١٦٣٠)

من وظائف مملكة دمشق الديوانية، مهمة صاحبها مساعدة أمير أخور البريد في متابعة شؤون البريد الوارد والصادر من النيابة.

(المصادر: القلقشندي: صبح الأعشى: ١٩١/٤).

ناظر المرتجعات (١٦٣١)

وهو رئيس ديوان المرتجعات، مكلف بالإشراف على ما يرتجع من إقطاعات من يموت من الأمراء، وقد ألغيت هذه الوظيفة وأصبحت هذه المهام منوطة بمستوفي المرتجع.

(المصادر: القلقشندي: صبح الأعشى: ٣٣/٤، البقلي: التعريف: ٣٥٠).

الناعورة (١٦٣٢)

من أسماء العمامة التي يغطي بها

الرأس (التخفيفة الكبيرة)، كان يلبسها السلطان وبعض الأمراء حين تمنح لهم كجزء من ثياب التشريف.

(المصادر: ابن إياس: بدائع الزهور: ١٠٠/٤، ماير: الملابس الملوكية: ٥٥)

النبيل (١٦٣٣)

جمعها نبال وهو ما يرمى به عن القوس العربية من سهام مصنوعة من العود المتين (انظر مادة السهم).

(المصادر: عيسى بن إبراهيم: نظام الغريب: ١٠٠-١٠٥، القلقشندي: صبح الأعشى: ١٤٢/٢، ابن هنيل: حلية الفرسان: ٢٠٩-٢٢٣، زكي: الجيش المصري: ٥٠/٢، السلاح في الإسلام: ٦٠، العريني: الماليك: ١٠٥ هندي: الأسلحة: ٥٤-٦٣).

النجاد (١٦٣٤)

وهي حمالة للسيف تعلق على احد كتفي الفارس.

(المصادر: ماير: الملابس الملوكية: ٨١-٨٢).

نجل السلطنة (١٦٣٥)

من الألقاب التي خوطب بها أبناء السلاطين المستقرين في الحكم في المكاتب الرسمية الموجهة إليهم.

(المصادر: ابن ناظر الجيش: تثقيف التعريف: ١٨٧، القلقشندي: صبح الأعشى: ٧٣/٦، البقلي: التعريف: ٣٤٦)

(١٦٢٦) النجمية

وهي إحدى التسميات التي أطلقت على فرقة البحرية الصالحية اختصاراً والنسبة إلى الصالح نجم الدين أيوب الذي انشأ هذه الفرقة، انظر مادة (البحرية).

(١٦٢٧) النذب

جمعها أنداب، وهو نذب الشباب (نوع من اللعب به) الذي يتم عادة في الميدان.

(المصادر: ابن تغري بردي: النجوم الزاهرة: ٣١٢/٧ حاشية ١، دهمان: معجم الألفاظ: ٢٤).

(١٦٢٨) النزول

من المصطلحات الإقطاعية زمن المماليك، يعني تنازل المملوك عن إقطاعه لمملوك آخر، ويشمل كذلك المقايضة أو الاشتراك في الإقطاع، وتسمى الوثيقة التي تكتب من ديوان الجيش حول هذا النزول بالإشهاد.

(المصادر: طرخان: النظم الإقطاعية: ١٢٤، ٢٦٩-٢٧٠ القلقشندي: صبح الأعشى: ١٥٣/١٣-١٥٤، العريبي: المماليك: ١٩٠).

(١٦٣٩) النشاب

ما يرمى به عن القوس الفارسية من

سهام مصنوعة من الخشب (انظر مادة السهم).

(المصادر: العباسي: أثار الأول: ١٦٠، ابن منكلي: الحيل في الحروب: ٨١-٨٤، البكمشي: غنية الرامي: ٤٠-٤٦، القلقشندي: صبح الأعشى: ١٤٢/٢، الحموي: النفحات المسكية: ٦٣-٦٧، العريبي: المماليك: ١٠٥، البقلي: التعريف: ٣٤٧، هندي: الأسلحة: ٥٤-٦٣).

(١٦٤٠) نصر الغزاة والمجاهدين

من الألقاب التي خوطب بها كبار أرباب السيوف كنواب السلطنة ونحوهم في المكاتبات الرسمية الموجهة إليهم.

(المصادر: القلقشندي: صبح الأعشى: ٧٤/٦، ١١٠، ١٢٨، البقلي: التعريف: ٣٤٧).

(١٦٤١) نُصرة الغزاة

من الألقاب التي خوطب بها كبار أرباب السيوف من النواب ونحوهم في المكاتبات الرسمية الموجهة إليهم.

(المصادر: القلقشندي: صبح الأعشى: ١٤٣/٦، البقلي: التعريف: ٣٤٧).

(١٦٤٢) نصر الغزاة والمجاهدين

من الألقاب التي خوطب بها كبار أرباب السيوف من النواب في مصر

وببلاد الشام في المكاتبات الرسمية
الموجهة إليهم.

(المصادر: ابن ناظر الجيش: تثقيف التعريف:
٨٩، ٩٤-٩٧، القلقشندي: صبح الأعشى:
١٣٠/٦-١٣٧، ١٤٣، ١٤٠/٧-١٤٤).

(١٦٤٣) النصفية

جمعها نصافي، وهي نوع من القماش
الرخو، كانت تصنع منه الملابس
الفوقانية التي كان يرتديها الأمراء
البطالون الذين زال عنهم إقطاعهم
بسبب غضب السلطان عليهم..

(المصادر: المقرئزي: السلوك: ٦٨ / ١/٢،
حاشية ٢، ماير: الملابس الملوكية: ٤٦،
البقلي: التعريف: ٣٤٧).

وبعض النواب كنائب الكرك وحمص
والرحبة.

(المصادر: ابن ناظر الجيش: تثقيف التعريف:
٩٥، ٩٧، ١١١، القلقشندي: صبح الأعشى:
١٣٠/٦-١٣٧، ١٤٠-١٤٤، الباشا:
الألقاب: ٥٣٣، البقلي: التعريف: ٣٤٧).

(١٦٤٦) نصير الغزاة والمجاهدين

من الألقاب التي خوطب بها كبار
أرباب السيوف كنواب السلطنة
ونحوهم في المكاتبات الرسمية الموجهة
إليهم.

(المصادر: العمري: التعريف: ٨٩، ٩١،
القلقشندي: صبح الأعشى: ٧٤/٦).

(١٦٤٧) نظام الدولة

من الألقاب التي خوطب بها أرباب
السيوف من الأمراء والكتّاب في
المكاتبات الرسمية الموجهة إليهم.

(المصادر: القلقشندي: صبح الأعشى: ٧٤/٦،
البقلي: التعريف: ٣٤٨).

(١٦٤٤) النصل

مصطلح يطلق على الجزء الحديدي
من السهم.

(المصادر: زكي: السلاح في الإسلام: ٥٩،
العريبي: الماليك: ١٠٥).

(١٦٤٨) نظام الملك

انظر مادة (نظام المملكة).

(١٦٤٩) نظام المالك

من الألقاب التي خوطب بها كتّاب
السر والوزراء من أرباب السيوف

(١٦٤٥) النصير / النصيري

من الألقاب التي خوطب بها أرباب
السيوف من الأمراء في المكاتبات
الرسمية الموجهة إليهم، ممن لقب
بالمجلس السامي وما دون كالكشاف

والأقلام في المكاتبات الرسمية الموجهة إليهم.

(المصادر: القلقشندي: صبح الأعشى: ٧٤/٦، البقلي: التعريف: ٣٤٨).

السر والوزراء من أرباب السيوف والأقلام في المكاتبات الرسمية الموجهة إليهم.

(المصادر: القلقشندي: صبح الأعشى: ٧٤/٦، البقلي: التعريف: ٣٤٨).

نظام المملكة (١٦٥٠)

من أسماء وظيفة النائب الكافل أو كافل الممالك الإسلامية أو أتاك العسكر أو الوصي على السلطان قبل بلوغه الرشد، والمصطلح يشير إلى مكانته في إدارة الدولة، وربما حمل المعنى نفسه الذي حمله مصطلح مدبر الملك أو المملكة (انظر هذه المادة).

(المصادر: الباشا: الألقاب: ٥٣٤، والفنون: ١٢٨٠/٣-١٢٨١، وانظر الإشارات في: ابن حبيب: تذكرة النبيه: ٢٤١/٣، ٣٠٠، المقريزي: السلوك: ٢٣٩ / ١/٤، ٥٦٧/٢/٤، ابن حجر: إنباء الغمر: ٣٢/٩، ابن تغري بردي: المنهل الصافي: ١٤٧/٦، ٢١٠، ٢٠/٩، ٦٤، النجوم الزاهرة: ١٧٢/١٤، السخاوي: وجيز الكلام: ٥٦٢/٢، ابن الصيرفي: إنباء الهصر: ٢٣، نزهة النفوس: ٥١٨/٢، مجهول: تاريخ الملك الأشرف قايتباي: ١٥٤، ١٥٧، السيوطي: تاريخ الخلفاء: ٤٠٦، الظاهري، نيل الأمل: ٥٠-٥١، ابن اياس: بدائع الزهور: ٧٦، ٥ / ٢، ابن الحمصي: حوادث الزمان: ١٨/٢، الشوكاني: البدر الطالع: ١٦٢/١).

نظر الزردخاناه (١٦٥٢)

انظر مادة (ناظر السلاح خاناه).

نظر كتابة الممايك (١٦٥٣)

انظر مادة (كاتب الممايك).

النفاطون / النفاطة (١٦٥٤)

وهم الفئة المكلفة برمي النقوط والمواد المشتعلة على الأعداء أثناء حصار الحصون والقلاع بواسطة المنجنقات، أو من على أبراج القلاع والحصون على المحاصرين، ويسمون أيضاً (النفطية).

(المصادر: ابن الفرات: تاريخ: ٨٣ / ١/٩، ٨٤، ١١٨، ١١٩، ١٢٢، ١٩٤، المقريزي: السلوك: ٦١٠/٢/٣، ابن تغري بردي: النجوم الزاهرة: ٢٧٩/١١، ابن الصيرفي: إنباء الهصر: ٢٧١، ٢٢٧، نزهة النفوس: ٢٠٥/١، ٢٩٢، ابن اياس: بدائع الزهور: ٣٠٨-٣١١، ٣٥/٥، ٤٦، دهمان: معجم الألفاظ: ٨٥، حلاق وصباغ: المعجم الجامع: ٢٢٢).

نظام المناجح (١٦٥١)

من الألقاب التي خوطب بها كتاب

(١٦٥٥) النفرية

من موظفي الإصطبلات السلطانية (الشريفة)، ذكرهم ابن شاهين مع السروانية والجمالة يركبون المسائرات وعددهم ٣٠٠ نفر.

(المصادر: ابن شاهين: زبدة: ١٢٦).

(١٦٥٦) النفط

مركب كيميائي أساسه البترول، يعود اختراعه لليونان، لذا عرف عند المسلمين باسم النار الإغريقية، استخدمه المماليك لتوفر مواده في مصر على ساحل البحر الأحمر، وكان النفط يرمى على الأعداء مشتعلاً من خلال المزاريق (الرماح)، وبالنشاب وبالمجانيق من خلال قوارير أو قدور، كما استخدم في القتال البحري النوع الذي يسيل على سطح الماء ويتم إشعاله لحرق السفن المعادية.

(المصادر: الطرسوسي: تبصرة: ٢٠-٢٢، ابن منكلي: الحيل في الحروب: ١١٥-١٩١، زكي: الجيش المصري: ٥٠-٥١، ماجد: نظم: ١٧١/١، البقلي: التعريف: ٢٥١، هندي: الأسلحة: ٢٤٧-٢٥٢).

(١٦٥٧) النفطية

انظر مادة (النفاطون / النفاطة).

(١٦٥٨) نفقة البيعة

من أهم مراسيم السلطنة في دولة المماليك، وتسمى نفقة السلطنة، يقوم السلطان من خلالها بتوزيع نفقة نقدية على أفراد الجيش بهدف تدعيم قواعد حكمه الجديد.

(المصادر: المقرئزي: السلوك: ١٠٥٤/٣/٤، ١٠٨٧، ابن تغري بردي: النجوم الزاهرة: ٢٢/١٠-٢٣، الظاهري: نيل الأمل: ١١٩/٦، ابن الحمصي: حوادث الزمان: ٦٤/٢، ٧٢، ١٣٥، ابن ايباس: بدائع الزهور: ٣١٠/٢، ٣٢٧/٣، ٤٠٩، ٤٤٥، ٤٧١، ١٩/٤، طرخان: السننم الإقطاعية: ٢١٥).

Ayalon: The System: p 56

(١٦٥٩) نفقة التجريدة

وهي نفقة الحرب (انظر هذه المادة).

(١٦٦٠) نفقة الحرب

نفقة نقدية تصرف لأفراد الجيش وقت الحرب، يتجهز بها المشاركون قبل خروجهم للقتال، وتسمى نفقة السفر أو التجريدة.

(المصادر: ابن بقمق: النفقة المسكية: ١٠٧، الجواهر الثمين: ١٢١/٢، المقرئزي: السلوك: ١١٥٦/٣/٣، ٨٠٣/٢/٣، ٦٣-٦٢/١/٢، ١٩٦/١/٤، ٥٧٥/٢/٤، ابن حجر: إنباء الفمر: ٨/٧، ٢٥٢، العيني: عقد الجمان (٨١٥-٨٢٤هـ): ٢٨١-٢٨٢، ابن قاضي شهبه: تاريخ: ٨٠/٤، ابن تغري بردي: النجوم الزاهرة:

١٦/١٤، ٣٥، ٣٦٩، ١٦/١٤، ١٠٤-١٠٥، الصيرفي:
إنباء الهصر: ٢٨، نزهة النفوس: ١/١٨٧، ١٨٨،
٣٧٩، ٢٦٤/٢، ٢٩١، ٣٨٣، ٤٠٩، ٥٠١، ابن
الحمصي: حوادث الزمان: ١٦٨/٢، مجهول:
تاريخ الملك الأشرف قايتباي: ٢٩، ابن اياس:
بدائع: ٢/٦٧، ٣٦٢، ٨/٣، ٢٣-٢٤، ٢٧، ٥٧،
٢٥١-٢٥٢، ٢٦٢، ٢٦٦-٢٧٠، ٢٧٠، ٣٨٤/٤، ٤٥٩-
٤٦٠، (Ayalon: The System: p 56)

(١٦٦١) نفقة السفر

وهي نفقة الحرب (انظر هذه المادة).

(١٦٦٢) نفقة السلطنة

وهي نفقة البيعة التي ينفقها السلطان
على الجيش عند توليه الحكم (انظر
مادة: نفقة البيعة).

(١٦٦٣) نفقة نزول ابن السلطان

من النفقات النقدية التي كان ينفقها
السلطان على أفراد الجيش، وهي
محددة بمناسبة أول نزول لابن السلطان
من القلعة وظهوره للناس.

(المصادر: ابن اياس: بدائع الزهور: ٣/٢٩٨).

(١٦٦٤) النفير

لفظة تطلق على البوق، وهو جزء من
الطبلخاناه (الموسيقى العسكرية)، كما
تطلق على حالة الاستنفار التي تعلن

وقت الحرب عند الممالك، وتبدأ هذه
الحالة من دعوة السلطان إلى انعقاد
مجلس الحرب للمشورة مسروراً
باستدعاء الجنود وحلف يمين الطاعة
والولاء واستلام الأسلحة اللازمة من
خزائن السلاح، وقيام السلطان بتفقد
الجيش والتأكد من جاهزيته للحرب
من خلال العرض العسكري وتسليم
النفقات لإفراد الجيش، وانتهاء بتعيين
القادة والمقدمين.

(المصادر: ابن تغري بردي: النجوم الزاهرة:
٨/٤٤ حاشية ١، ابن الفرات: تاريخ: ٨/١٣٥،
زكي: الجيش المصري ٥٨/٢، إبراهيم سعيد:
البحرية: ٢٧٩).

(١٦٦٥) النقبابون

وهم فئة من العاملين بنقب الأسوار
يصاحبون الجيش للقيام بأعمال نقب
أسوار القلاع والحصون، وتمتاز هذه
الفئة بخبرة كبيرة في أعمال الحفر
وحشو الفوهات المحفورة بالأحطاب
ثم إشعال النار فيها لينهار بعد ذلك
جزء من السور، مما يمكن باقي
الجيش من الدخول عبر هذه
الفوهات، وقد استخدم النقبابون
الدبابات والستائر للاحتماء من
المقذوفات أثناء عمليات النقب.

(المصادر: المقريزي: السلوك: ٣/٣، ١١٤٧،

٤/١/٤١١، الدواداري: الدر الفاخر: ١٢١،
الخطيب: معجم المصطلحات: ٤٢٤).

(١٦٦٦) نقيب الجند

انظر مادة (نقيب الجيش).

(١٦٦٧) نقيب الجيش

من الوظائف العسكرية الإشرافية
بمحضرة السلطان في القاهرة، كان يشغلها
أحد أمراء الخمسات، مهمته الإشراف
على عرض الجند وإحضار من يطلب
منهم، كما يكلف بفض الحصومات التي
تنشأ أحياناً بين الجند، وحراسة السلطان
في سفره واعتقال بعض الأمراء،
وإخراج الأمراء البطالين إلى أماكنهم
الجديدة، وهناك من يقوم بمهامه في
نيابات بلاد الشام، وفي أواخر عصر
المماليك كان يشغل هذه الوظيفة من هو
بإمرة أو بغير إمرة.

(المصادر: العمري: مسالك الأبحار: ٥٨-٥٩،
القلقشندي: صبح الأعشى: ٢١/٤-٢٢، ١٩٦-
١٩٧، ٢٢٤، ٢٣٩، ٤٥٦/٥، ٤٣٢-٤٣١/١٢،
٤٥٣-٤٥٥، المقرئزي: المواعظ والاعتبار: ٢/
٢٥٣، السلوك: ٢/٣، ٨٣٠، ابن شاهين:
زبدة: ١١٥، الخالدي: المقصد: ورقة ١٢٩،
السيوطي: حسن المحاضرة: ٩٤/٢، زكي:
الجيش المصري ٧/٢، الباشا: الفنون:
١٢٩٨-١٣٠٠، البقلي: التعريف: ٣٥٢،
(Ayalon: Studies: (3): p 64-65).

وانظر الأمثلة في: اليوسفي: نزهة الناظر:

٣٢٦، ابن الفرات: تاريخ: ١٣٢/٨، ١/٩،
١٦٦، المقرئزي: السلوك: ٢/١، ٣٦٧، ١/٢،
٢١٨، ٢٤٢/٢/٢، ابن حجر: الدر الكامنة:
٢٠٤/١، ابن تغري بردي: النجوم الزاهرة:
٨٤/١، ٨١/١٦، الصيرفي: إنباء الحصر:
٤٧١، ابن سباط: صدق الأخبار: ٢/٢، ٦٤٨، ابن
إياس: بدائع الزهور: ١/١، ٣٢٤/١، ٢/٢، ٢٧٩-
٢٨٠، ٢٧٦، ٤٨٣، ٩٦/٣، ٣٣٧، ٩٨/٤،
٤٤٦، ٣٣٥، ١٦/٥، ١٩، ١٣٦).

(١٦٦٨) نقيب الجيوش المنصورة

انظر مادة (نقيب الجيش).

(١٦٦٩) نقيب الحلقة

من قادة أجناد الحلقة، يتولى قيادة مئة
جندي من هذه الفرقة، وهو مكلف
بالنظر في أمورهم، وعليه تبليغهم عند
تحديد العرض العسكري قبل الخروج
للقتال، وبالتالي عليه أن يكون ملماً
بمساكنهم حتى يسهل عليه تبليغهم،
ويسمى أيضاً باش الحلقة.

(المصادر: النويري: نهاية الأرب: ٢٠٣/٨، ابن
الفرات: تاريخ: ٢/٩، ٣٦٦، ابن شاهين: زبدة:
١١٦، وانظر: ابن الفرات: تاريخ: ٨٠/٩،
١٥٥، ١٦٦، ٣٦٦/٢/٩، ابن تغري بردي: النجوم
الزاهرة: ١٠/١٣٩، ١١/٢٧٩، طرخان: النظم
الإقطاعية: ١٤٩).

(١٦٧٠) نقيب العسكر

انظر مادة (نقيب الجيش).

(١٦٧١) نقيب القلعة

من الوظائف العسكرية في نيابة دمشق، كان يتولاها احد امراء العشرات بتعيين شريف من السلطان، وهو مكلف بالإشراف التام على شؤون القلعة، ويأتي في المرتبة بعد نائب القلعة.

(المصادر: القلقشندي: صبح الأعشى: ١٨٦/٤، البصروي: تاريخ: ١١٩، ١٢٦، ٢١٦، الباشا: الفنون الإسلامية: ٣/١٢٠٠-١٢٠١، البقلي: التعريف: ٣٥٢).

(١٦٧٢) نقيب القلعة المنصورة بدمشق المحروسة

من ألقاب نقيب القلعة بدمشق، انظر هذه المادة.

(المصادر: الباشا: الفنون: ١٢٠١/٣).

(١٦٧٣) نقيب القلعة المنصورة بالشام المحروس

من ألقاب نقيب القلعة بدمشق، انظر هذه المادة.

(المصادر: الباشا: الفنون: ١٢٠٢/٣).

(١٦٧٤) نقيب المماليك السلطانية

من الوظائف الإشرافية الخاصة بفئة المماليك السلطانية، مهمة صاحبها

النظر في خصومات هذه الفئة من المماليك.

(المصادر: المقرئزي: المواعظ والاعتبار ٢/٣٩٢، ٣٩٧، الخطيب: معجم المصطلحات: ٤٢٥، وانظر الإشارات في: الدواداري: الدرر الزكية: ٣٦٤، اليوسفي: نزهة الناظر: ٢١٥، زترستين: تاريخ: ١٧٨، ابن حجر: الدرر الكامنة: ١/٢٠٤، المقرئزي: السلوك: ٢/٢٧٦-٢٧٧، المقفى الكبير: ٢/٢٧٠، ابن تغري بردي: النجوم الزاهرة: ٨/١٦١، ٢٠٤، Ayalon: Studies: (3): p 65).

(١٦٧٥) نقيب الميسرة

انظر مادة (نقيب النقباء).

(١٦٧٦) نقيب الميمنة

انظر مادة (نقيب النقباء).

(١٦٧٧) نقيب النقباء

وهو المصطلح الذي أطلق على نقيب الجيش في نيابات بلاد الشام لكونه مشرفاً على نقباء للجيش اقل منه مكانة، وهو من أمراء الطبلخاناه وأحياناً يكون من أمراء العشرات، ومن دونه اثنان من أجناد الحلقة، وذكر القلقشندي أنهما نقيبان أحدهما للميمنة والثاني للميسرة، وقد وجد لهذه الوظيفة من يمثلها في باقي نيابات الشام كحلب وحماة وطرابلس.

(المصادر: القلقشندي: صبح الأعشى: ١٨٦/٤، ٤٥٦/٥، ٣٠٨/١٢-٣٠٩، ٤٣٢-٤٣١، ٤٥٣-٤٥٥، ابن حجر: الدرر الكامنة: ٢٤٩/١ الباشا: الفنون: ١٢٩٩/٣-١٣٠٠، البقلي: التعريف: ٣٥٢، الخرابشة: نيابة طرابلس: ٩٧).

(١٦٨١) النواتي

جمعها نواتية، وهي لفظة مشتقة من اللفظ اللاتيني (nauta) وتعني البحارة. (المصادر: المقرئزي: السلوك: ١٥٠/١/٢ حاشية ٣، المواعظ والاعتبار ٢/١٩٥، ابن تغري بردي: النجوم الزاهرة: ٤٥/٩ حاشية ١، الصيرفي: نزهة النفوس: ٧٨/٣، العدوي: الأساطيل: ١٥٧).

(١٦٨٢) النوبة

من المصطلحات ذات المعان المتعددة، فمن معانيه: فرق الجند التي تقف للحراسة بالتناوب خلال فترات النهار والليل، ومنها التقهقر إذا صدر الأمر للجيش بالتراجع، ومنها بمعنى الوقعة الحربية، وفي زمن المماليك أصبح المصطلح يشير إلى وظيفة مفادها الحكم على ممالك السلطان أو الأمراء والأخذ على أيديهم وتنفيذ أمره فيهم، وعليه فقد أضيفت المهمة إلى أمير يرأسها بمستويات مختلفة تحت مسمى رأس نوبة (انظر جميع المواد التي تتعلق برأس نوبة).

(المصادر: القلقشندي: صبح الأعشى: ١٨/٤، ٤٥٥/٥، الأسدي: التيسير والاعتبار: ١٩٢ - الملحق -، البقلي: التعريف: ٣٥٢).

(١٦٧٨) نقيب نقباء الجيوش

من ألقاب نقيب الجيش، انظر هذه المادة. (المصادر: الباشا: الفنون: ١٣٠٢/٣).

(١٦٧٩) النقيرة

جمعها نقائر، من السفن الحربية الصغيرة التي استخدمت في مياه البحر المتوسط ضمن قطع الأسطول المملوكي المرافقة له. (المصادر: النخيلي: السفن: ١٥٠-١٥١، إبراهيم سعيد: البحرية: ٢٣٥).

(١٦٨٠) النجاة / النجاة

من أنواع الخناجر، مقوسة الشكل، تشبه السيف الصغير أو القصير، يحملها الفارس أثناء خروجه للقتال، وتسمى أيضاً النمشاة.

(المصادر: ابن دقماق: الجواهر الثمين: ١٢٥/٢، المقرئزي: السلوك: ٨٥٧/٣/١ حاشية ١، ابن تغري بردي: النجوم الزاهرة: ٤/٩ حاشية ٢، ماير: الملابس المملوكية: ٦٧، نوزي: تكملة المعاجم: ٣١٢/١٠، البقلي: التعريف: ٣٥٢).

(١٦٨٣) النوروزية

من طوائف مماليك الأمراء في الجيش المملوكي، ينسبون إلى احد كبار الأمراء وهو الأمير نوروز الحافظي (ت ٨١٧هـ / ١٤١٤م)، وانتقلوا بعد وفاة أستاذهم إلى خدمة السلطان المؤيد شيخ فأصبحوا من جملة المماليك السلطانية السيفية، وقد زاد عددهم على الألف مملوك.

(المصادر: المقرئزي: المواعظ والاعتبار: ٩٥/١، ابن تغري بردي: النجوم الزاهرة: ١٣/٧٥، ١٤/١٩-٢٢، ١٢٨-١٢٩، طرخان: النظم الإقطاعية: ١٥١).

(١٦٨٤) النيزك

نوع من الرماح يمتاز بان له سنان حاد وزج حاد (القطعة المعدنية الموجودة في أسفل القنا).
(المصادر: هندي: الأسلحة: ٧٨).

حرف الهاء

(١٦٨٥) الهجانة

من موظفي الإصطبلات السلطانية (الشريفة)، كانوا يتولون الإشراف على المهجن وركوبها.

(المصادر: ابن شاهين: زبدة: ١٢٦، وانظر: الصيرفي: نزهة النفوس: ٨٣/٣، ابن اياس: بدائع الزهور: ٢٨/٣).

(١٦٨٦) الهدنة الظاهرية

وهو الاسم الذي أطلق على الهدنة التي تم عقدها بين الظاهر بيبرس وبين ملكة بيروت إيزابيلا ابلين سنة ٦٦٧هـ / ١٢٦٨م.

(المصادر: ابن عبد الظاهر: الروض الزاهر: ٢٨٣-٢٨٤، وانظر نص الهدنة في القلقشندي: صبح الأعشى: ١٤/٣٩-٤٢، البقلي: التعريف: ٣٥٥).

(١٦٨٧) الهمام / الهمامي

من الألقاب التي خوطب بها أرباب السيوف من الأمراء والنواب كنائب غزة والكرك والرحبة وحمص في المكاتبات الرسمية الموجهة إليهم، ويفيد اللقب معنى الشجاع.

(المصادر: ابن ناظر الجيش: تثقيف التعريف: ٩٥، ٩٧، القلقشندي: صبح الأعشى: ٣٤/٦، ١٣٧-١٤٤، البقلي: التعريف: ٣٥٥).

(١٦٨٨) همام الدولة

من الألقاب التي خوطب بها أرباب السيوف من الأمراء في المكاتبات الرسمية الموجهة إليهم.

(المصادر: القلقشندي: صبح الأعشى: ٧٤/٦، البقلي: التعريف: ٣٥٥).

حرف الواو

والكفين والساقين والقدمين من
الضربات الموجهة للمقاتل من
خصومه أثناء القتال.

(المصادر: زكي: السلاح في الإسلام: ٢٧،
هندي: الأسلحة: ٣٢).

(١٦٩١) الوالدي

من ألقاب كبار رجال الدولة من
الأمراء سواء من أرباب السيوف أو
من أرباب الأقلام ممن تقدم في السن
منهم في المكاتبات الرسمية الموجهة
إليهم، وقد جاء المصطلح من باب
الاحترام والتوقير والتعظيم لهؤلاء
الأمراء:

(المصادر: القلقشندي: صبح الأعشى: ٣٤/٦،
البقلي: التعريف: ٣٥٨).

(١٦٩٢) والي أذرعات

من ولاية نيابة دمشق للمناطق الخارجة
عن حاضرة المدينة من الجهة القبليّة،
وهو من أمراء الطبلخاناه كما يعين من
قبل نائب دمشق، وفي هذه الحالة كان

(١٦٨٩) الوافدية

مصطلح عام أطلق على جميع العناصر
البشرية التي هاجرت من شرق العالم
الإسلامي إلى مصر، وفي العصر
المملوكي أطلق المصطلح على المغول
والترك الذين هاجروا إلى مصر طوعاً
وكرهاً ودخلوا الجيش المملوكي خلال
دولة المماليك الأولى، وقد لقيت هذه
العناصر التكريم والحنفاوة من قبل
السلطين المماليك كالظاهر بيبرس
وكتبنا ذو الأصول المغولية.

(المصادر: المنصوري: مختار الأخبار: ٢٤،
المقريزي: المواعظ والاعتبار: ٢٢/٢-٢٣،
السلوك: ٤٧٤/٢/١، ٥/١/٢، ٨، ١٤٧،
٢٣٦، ٥١٥-٥١٧، المقفى الكبير: ٢/٢٨٨،
العيني: عقد الجمان: ١/٣٦٤، زترستين: تاريخ
٢٨-٢٩، البقلي: التعريف: ٣٥٧،

Ayalon: The Wafdiya in the Mamluk Kingdom: p
89-104

(١٦٩٠) الواقيات

وهي أجزاء معدنية تقي الساعدين

(١٦٩٦) والي اطفيح

من ولاية الوجه القبلي في مصر، وهو من أمراء العشرات.

(المصادر: القلقشندي: صبح الأعشى: ٢٧/٤ - ٦٦، ٢٨ - ٦٧).

(١٦٩٧) والي الإقليم

من ولاية نيابة صفد للمناطق الخارجة عن حاضرة المدينة، وهو من الأجناد، كان يتم تعيينه من قبل نائب صفد.

(المصادر: القلقشندي: صبح الأعشى: ٢٤١/٤).

(١٦٩٨) والي أنطاكية

من ولاية نيابة حلب للمناطق الخارجة عن حاضرة المدينة، وهو من الأجناد، وأحياناً من أمراء العشرات، وكان يتم تعيينه من قبل نائب حلب.

(المصادر: القلقشندي: صبح الأعشى: ٢٣٠/٤).

(١٦٩٩) والي أنطرسوس

من ولاية المناطق التابعة لنيابة طرابلس، وهو من الأجناد، وكان يعين من قبل نائب طرابلس.

(المصادر: القلقشندي: صبح الأعشى: ٢٣٦/٤).

(١٧٠٠) والي أنفة

من ولاية المناطق التابعة لنيابة طرابلس،

يسمى والي الولاية، وأحياناً كان يعين من أمراء الألوف بمرسوم من السلطان في مصر، وفي هذه الحالة سمي كاشف الكشاف، وهذه الولاية هي مركز ولايات الجهة القبلية التابعة لنيابة حلب.

(المصادر: القلقشندي: صبح الأعشى: ٢٠١/٤).

(١٦٩٣) والي أسوان

من ولاية الوجه القبلي في مصر، وهو احد أمراء الطبلخاناه، وقد استحدثت هذه الولاية منذ عهد السلطان الظاهر برقوق.

(المصادر: القلقشندي: صبح الأعشى: ٦٦، ٢٦/٤).

(١٦٩٤) والي أشموم

من ولاية الوجه البحري في مصر، وهو من أمراء العشرات.

(المصادر: القلقشندي: صبح الأعشى: ٢٧/٤ - ٦٧، ٢٨).

(١٦٩٥) والي الأشمونين

من ولاية الوجه القبلي في مصر، وهو من أمراء الطبلخاناه.

(المصادر: القلقشندي: صبح الأعشى: ٦٦، ٢٦/٤).

وهو من الأجناد، وكان يعين من قبل نائب طرابلس.

(المصادر: القلقشندي: صبح الأعشى: ٢٣٦/٤).

(١٧٠١) والي باب القلعة

من أمراء العشرات، له الإشراف المباشر على الباب الثاني من أبواب قلعة الجبل، ومتابعة دخول وخروج الأمراء والمماليك منه.

(المصادر: القلقشندي: صبح الأعشى: ٢٣/٤، الخالدي: المقصد: ١٢٨، الباشا: الفنون: ١٣١٦/٣، ١٣١٩).

(١٧٠٢) والي الباب ويزاغنا

من ولاية نيابة حلب للمناطق الخارجة عن حاضرة المدينة، وهو من الأجناد، وأحياناً من أمراء العشرات، وكان يتم تعيينه من قبل نائب حلب.

(المصادر: القلقشندي: صبح الأعشى: ٢٣٠/٤)

(١٧٠٣) والي بارين

من ولاية نيابة حماة للمناطق الخارجة عن حاضرة المدينة، وهو من الأجناد، كان يتم تعيينه من قبل نائب حماة.

(المصادر: القلقشندي: صبح الأعشى: ٢٣٩/٤)

(١٧٠٤) والي بانياس

من ولاية نيابة دمشق للمناطق الخارجة عن حاضرة المدينة من الجهة القبلية، وهو من الأجناد، وأحياناً من أمراء العشرات، وكان يتم تعيينه من قبل نائب دمشق.

(المصادر: القلقشندي: صبح الأعشى: ٢٠٠/٤).

(١٧٠٥) والي البحيرة

من ولاية الوجه البحري في مصر وهو احد أمراء الطبلخاناه، وهذه الجهة مركزها دمنهور.

(المصادر: القلقشندي: صبح الأعشى: ٢٦/٤ - ٢٧، ٦٦)

(١٧٠٦) والي البر

وهو والي يحكم على عدة مدن صغيرة في بلاد الشام تكون ظواهر تابعة لمدن كبيرة كدمشق وغيرها من مدن نيابات الشام الكبرى ويكون من أرباب السيوف، في حين ان إدارة المدينة الرئيسية كانت من قبل نائبها.

(المصادر: الصفدي: أعيان العصر: ٧٣/٥، الجزري: تاريخ حوادث الزمان: ١/ ٢٧٩، ٢٩٠، ١١٠/٢، ٢٥٣، ٣٧٨، ٥١٤، ٥٩٢/٣، ٦٦٠، ١٠١٩، البقلي: التعريف: ٣٥٨، حلاق وصباغ: المعجم الجامع: ٢٢٨، دهمان: معجم الألفاظ: ١٥٤، محمود عطا الله: نيابة غزة: ١٣٣).

(١٧٠٧) والي بر حلب

من ولاية نيابة حلب للمناطق الخارجة عن حاضرة المدينة، ويسمى والي الولاية، وكان يتم تعيينه من قبل نائب حلب، (عن مهامه انظر مادة والي البر).

(المصادر: القلقشندي: صبح الأعشى: ٢٣٠/٤).

(١٧٠٨) والي بر حماة

من ولاية نيابة حماة للمناطق الخارجة عن حاضرة المدينة، وهو من الأجناد، كان يتم تعيينه من قبل نائب حماة (عن مهامه انظر مادة والي البر).

(المصادر: القلقشندي: صبح الأعشى: ٢٣٩/٤).

(١٧٠٩) والي بر دمشق

من ولاية نيابة دمشق للمناطق الخارجة عن حاضرة المدينة، كان يتم تعيينه من قبل نائب دمشق، (عن مهامه انظر مادة والي البر).

(المصادر: الصقاعي: ذيل وفيات الأعيان: ١٩٢-١٩٣).

(١٧١٠) والي بر صفد

من ولاية نيابة صفد للمناطق الخارجة عن حاضرة المدينة، وهو من الأجناد،

كان يتم تعيينه من قبل نائب صفد (عن مهامه انظر مادة والي البر).

(المصادر: القلقشندي: صبح الأعشى: ٢٤٠/٤).

(١٧١١) والي بر غزة

من ولاية نيابة غزة للمناطق الخارجة عن حاضرة المدينة، كان يتم تعيينه من قبل نائب غزة، (عن مهامه انظر مادة والي البر)..

(المصادر: القلقشندي: صبح الأعشى: ١٩٨/٤).

(١٧١٢) والي بر الكرك

من ولاية نيابة الكرك للمناطق الخارجة عن حاضرة المدينة، (عن مهامه انظر مادة والي البر).

(المصادر: القلقشندي: صبح الأعشى: ٢٤٢/٤).

(١٧١٣) والي بر بشرية

من ولاية المناطق التابعة لنيابة طرابلس، وهو من الأجناد، وكان يعين من قبل نائب طرابلس.

(المصادر: القلقشندي: صبح الأعشى: ٢٣٦/٤).

(١٧١٤) والي بر بصرى

من ولاية نيابة دمشق للمناطق الخارجة عن حاضرة المدينة من الجهة القبليّة،

وهو من الأجناد، وكان يتم تعيينه من قبل نائب دمشق.

(المصادر: القلقشندي: صبح الأعشى: ٢٠١/٤،
الباشا: الفنون: ١٣١٦/٣-١٣١٧).

(١٧١٥) والي البقاع والعزيري

من ولاية نيابة دمشق للمناطق الخارجة عن حاضرة المدينة من الجهة الشمالية، وهو من الأجناد أو مقدمي الحلقة، وكان يتم تعيينه من قبل نائب دمشق.

(المصادر: القلقشندي: صبح الأعشى: ٢٠١/٤).

(١٧١٦) والي البهنسي

من ولاية الوجه القبلي في مصر، وهو احد أمراء الطبلخاناه.

(المصادر: القلقشندي: صبح الأعشى:
٦٦، ٢٦/٤).

(١٧١٧) والي بيروت

من ولاية نيابة دمشق للمناطق الخارجة عن حاضرة المدينة من الجهة الشمالية، وهو من أمراء الطبلخاناه، وكان يتم تعيينه من قبل نائب دمشق.

(المصادر: القلقشندي: صبح الأعشى: ٢٠١/٤).

(١٧١٨) والي بيسان

من ولاية نيابة دمشق للمناطق الخارجة

عن حاضرة المدينة من الجهة القبلية، وهو من الأجناد، وكان يتم تعيينه من قبل نائب دمشق.

(المصادر: القلقشندي: صبح الأعشى: ٢٠٠/٤،
٣٣٣/١٢).

(١٧١٩) والي تبنين وهونين

من ولاية نيابة صفد للمناطق الخارجة عن حاضرة المدينة، وهو من الأجناد، وكان يتم تعيينه من قبل نائب صفد.

(المصادر: القلقشندي: صبح الأعشى: ٢٤٠/٤).

(١٧٢٠) والي تدمر

من ولاية نيابة دمشق للمناطق الخارجة عن حاضرة المدينة من الجهة الشرقية، وهو من الأمراء أرباب السيوف.

(المصادر: القلقشندي: صبح الأعشى: ٢٠٢/٤).

(١٧٢١) والي قل بآشر

من ولاية نيابة حلب للمناطق الخارجة عن حاضرة المدينة، وهو من الأجناد، وكان يتم تعيينه من قبل نائب حلب.

(المصادر: القلقشندي: صبح الأعشى: ٢٣٠/٤).

(١٧٢٢) والي تيزين

من ولاية نيابة حلب للمناطق الخارجة عن حاضرة المدينة، وهو من

الأجناد، وكان يتم تعيينه من قبل نائب حلب.

(المصادر: القلقشندي: صبح الأعشى: ٢٣٠/٤).

(١٧٢٣) والي جبة المنيطرة

من ولاية المناطق التابعة لنيابة طرابلس، وهو من الأجناد، وكان يعين من قبل نائب طرابلس.

(المصادر: القلقشندي: صبح الأعشى: ٢٣٦/٤).

(١٧٢٤) والي جبل سمعان

من ولاية نيابة حلب للمناطق الخارجة عن حاضرة المدينة، وهو من الأجناد، وكان يتم تعيينه من قبل نائب حلب، ويقوم مع والي المدينة في حلب.

(المصادر: القلقشندي: صبح الأعشى: ٢٣٠/٤).

(١٧٢٥) والي جبلة

من ولاية المناطق التابعة لنيابة طرابلس، وهو من الأجناد، وكان يعين من قبل نائب طرابلس.

(المصادر: القلقشندي: صبح الأعشى: ٢٣٦/٤).

(١٧٢٦) والي جنين

من ولاية نيابة صغد للمناطق الخارجة عن حاضرة المدينة، وهو

من الأجناد، وكان يتم تعيينه من قبل نائب صغد.

(المصادر: القلقشندي: صبح الأعشى: ٢٤١/٤).

(١٧٢٧) والي الجيزة

من ولاية الوجه القبلي في مصر، وهو احد أمراء العشرات، وكانت هذه الولاية قد أسندت في البداية إلى احد أمراء الطبليخاناه.

(المصادر: القلقشندي: صبح الأعشى: ٢٧/٤ -

٦٦، ٢٨-٦٧)

(١٧٢٨) والي الحبول

من ولاية نيابة حلب للمناطق الخارجة عن حاضرة المدينة، وهو من الأجناد، وكان يتم تعيينه من قبل نائب حلب.

(المصادر: القلقشندي: صبح الأعشى: ٢٣٠/٤).

(١٧٢٩) والي الحرب

أطلق هذا المصطلح على ولاية الشرطة من أرباب السيوف في مصر وهم والي القاهرة ووالي الفسطاط ووالي القرافة.

(المصادر: العمري: التعريف: ١٣٤-١٣٦،

القلقشندي: صبح الأعشى: ٢٣/٤، الباشا:

الفنون: ١٠١٢/٣-١٠١٣).

(١٧٣٠) والي حسيبان والصلت

من ولاية نيابة دمشق للمناطق الخارجة عن حاضرة المدينة من الجهة القبلية، وهو من أمراء الطبلخانا، وكان يتم تعيينه من قبل نائب دمشق، وأحياناً تفصل كل واحدة لوالي من الأجناد.

(المصادر: القلقشندي: صبح الأعشى: ٢٠١/٤، ٣٢٢-٣٢٠/١٢).

(١٧٣٤) والي دمشق

من ولاية المناطق الواقعة بحضرة مدينة دمشق، وكان من الأمراء أرباب السيوف في الجيش.

(المصادر: القلقشندي: صبح الأعشى: ٣٠٠/١٢-٣٠١).

(١٧٣٥) والي دمياط

من ولاية الوجه البحري في مصر، وهو احد أمراء العشرات.

(المصادر: القلقشندي: صبح الأعشى: ٢٧/٤ - ٦٧، ٢٨)

(١٧٣١) والي حمص

من ولاية نيابة دمشق للمناطق الخارجة عن حاضرة المدينة من الجهة الشرقية، وهو من الأمراء أرباب السيوف.

(المصادر: القلقشندي: صبح الأعشى: ٢٠٢/٤).

(١٧٣٦) والي الرملة

من ولاية المناطق التابعة لنيابة القدس، وهو من الأجناد منذ أيام الناصر محمد بن قلاوون، ثم أصبح حاكمها كاشفاً من أمراء الطبلخانا.

(المصادر: القلقشندي: صبح الأعشى: ١٩٩/٤، الباشا: الفنون: ١٣١٧/٣-١٣١٨).

(١٧٣٢) والي الخليل

من ولاية المناطق التابعة لنيابة القدس، وهو من الأجناد منذ أيام الناصر محمد بن قلاوون، ثم أضيفت إلى نائب القدس.

(المصادر: القلقشندي: صبح الأعشى: ١٩٩/٤).

(١٧٣٧) والي زُغَر

من ولاية نيابة الكرك للمناطق الخارجة عن حاضرة المدينة، وهو من الأمراء أرباب السيوف.

(المصادر: القلقشندي: صبح الأعشى: ٢٤٢/٤).

(١٧٣٣) والي دركوش

من ولاية نيابة حلب للمناطق الخارجة عن حاضرة المدينة، وهو من الأجناد، وكان يتم تعيينه من قبل نائب حلب.

(المصادر: القلقشندي: صبح الأعشى: ٢٣٠/٤).

(١٧٣٨) والي سرمين

من ولاية نيابة حلب للمناطق الخارجة عن حاضرة المدينة، وهو من الأجناد، وأحياناً من أمراء العشرات، وكان يتم تعيينه من قبل نائب حلب.

(المصادر: القلقشندي: صبح الأعشى: ٢٣٠/٤)

(١٧٣٩) والي سلمية

من ولاية نيابة دمشق للمناطق الخارجة عن حاضرة المدينة من الجهة الشرقية، وهو من الأمراء أرباب السيوف.

(المصادر: القلقشندي: صبح الأعشى: ٢٠٢/٤، ٢٣٦-٢٣٥/١٢)

(١٧٤٠) والي الشاغور

من ولاية نيابة صفد للمناطق الخارجة عن حاضرة المدينة، وهو من الأجناد، وكان يتم تعيينه من قبل نائب صفد.

(المصادر: القلقشندي: صبح الأعشى: ٢٤١/٤)

(١٧٤١) والي الشرطة

من ألقاب أرباب السيوف ممن يتولى أمر الشرطة في مدن مصر ونيابات

بلاد الشام (انظر مادة (والي المدينة)).

(المصادر: القلقشندي: صبح الأعشى: ٦٠/٤، ٤٥٠/٥، البقلي: التعريف: ٣٥٨).

(١٧٤٢) والي شرطة الفسطاط

من أمراء العشرات كلف بالإشراف على شرطة مصر على غرار مهام والي شرطة القاهرة.

(المصادر: القلقشندي: صبح الأعشى: ٢٣/٤، الباشا: الفنون: ١٢٢١/٣).

(١٧٤٣) والي شرطة القاهرة

من أمراء الطبلخاناه كان يكلف بالإشراف على شرطة القاهرة وضواحيها.

(المصادر: القلقشندي: صبح الأعشى: ٢٣/٤).

(١٧٤٤) والي شرطة القرافة

من أمراء العشرات كان مكلفاً بالإشراف على شرطة التربة الخاصة بالقاهرة ومصر - الفسطاط - وقد أضيفت هذه الوظيفة زمن القلقشندي إلى شرطة الفسطاط وأسندت إلى أحد أمراء الطبلخاناه.

(المصادر: القلقشندي: صبح الأعشى: ٢٣/٤، الباشا: الفنون: ١٢٢١/٣).

(١٧٤٥) والي الشرقية

من ولاية الوجه البحري في مصر وهو احد أمراء الطبلخاناه، وهذه الجهة مركزها بلبيس.

(المصادر: القلقشندي: صبح الأعشى: ٦٦/٤)

(١٧٤٦) والي الشعرا

من ولاية نيابة دمشق للمناطق الخارجة عن حاضرة المدينة من الجهة القبليّة، وهو من الأجناد، وكان يتم تعيينه من قبل نائب دمشق.

(المصادر: القلقشندي: صبح الأعشى: ٢٠٠/٤).

(١٧٤٩) والي صرخد

من ولاية المناطق التابعة لنيابة دمشق، وهو من أرباب السيوف، وكان يعين من قبل نائب دمشق.

(المصادر: القلقشندي: صبح الأعشى: ٣٣٥/١٢).

(١٧٥٠) والي صور

من ولاية نيابة صفد للمناطق الخارجة عن حاضرة المدينة، وهو من الأجناد، وكان يتم تعيينه من قبل نائب صفد.

(المصادر: القلقشندي: صبح الأعشى: ٢٤١/٤).

(١٧٥١) والي صيدا

من ولاية نيابة دمشق للمناطق الخارجة عن حاضرة المدينة من الجهة الشمالية، وهو من أمراء الطبلخاناه، وأحياناً من أمراء العشرات، وكان يتم تعيينه من قبل نائب دمشق.

(المصادر: القلقشندي: صبح الأعشى: ٢٠١/٤، ٣٣٣-٣٣٤/١٢).

(١٧٤٧) والي الشقيف

من ولاية نيابة صفد للمناطق الخارجة عن حاضرة المدينة، وهو من الأجناد، وكان يتم تعيينه من قبل نائب صفد.

(المصادر: القلقشندي: صبح الأعشى: ٢٤١/٤).

(١٧٤٨) والي الشويك

من ولاية نيابة الكرك للمناطق الخارجة عن حاضرة المدينة، وهو من الأمراء أرباب السيوف.

(المصادر: القلقشندي: صبح الأعشى: ٢٤٢/٤).

(١٧٥٢) والي طبرية

من ولاية نيابة صفد للمناطق الخارجة عن حاضرة المدينة، وهو من الأجناد، وكان يتم تعيينه من قبل نائب صفد.

(المصادر: القلقشندي: صبح الأعشى: ٢٤٠/٤).

(١٧٥٣) والي الظنن

من ولاية المناطق التابعة لنيابة طرابلس، وهو من الأجناد، وكان يعين من قبل نائب طرابلس.

(المصادر: القلقشندي: صبح الأعشى: ٢٣٦/٤).

(١٧٥٧) والي عيذاب

من ولاية الوجه القبلي في مصر، وهو احد أمراء العشرات منذ أيام السلطان الناصر محمد بن قلاوون.

(المصادر: القلقشندي: صبح الأعشى: ٢٧/٤ - ٦٦، ٢٨-٦٧).

(١٧٥٤) والي عثليث

من ولاية نيابة صغد للمناطق الخارجة عن حاضرة المدينة، وهو من الأجناد، وكان يتم تعيينه من قبل نائب صغد.

(المصادر: القلقشندي: صبح الأعشى: ٢٤٠/٤).

(١٧٥٨) والي الغربية

من ولاية الوجه البحري في مصر وهو احد أمراء الطبلخاناه، وهذه الجهة كان مركزها المحلة الكبرى.

(المصادر: القلقشندي: صبح الأعشى: ٢٦/٤ - ٦٦، ٢٧).

(١٧٥٥) والي عزاز

من ولاية نيابة حلب للمناطق الخارجة عن حاضرة المدينة، وهو من الأجناد، وأحياناً من أمراء العشرات، وكان يتم تعيينه من قبل نائب حلب.

(المصادر: القلقشندي: صبح الأعشى: ٢٣٠/٤).

(١٧٥٩) والي قارا

من ولاية نيابة دمشق للمناطق الخارجة عن حاضرة المدينة من الجهة الشرقية، وهو من الأمراء أرباب السيوف.

(المصادر: القلقشندي: صبح الأعشى: ٢٠٢/٤).

(١٧٦٠) والي قاقون

من ولاية المناطق التابعة لنيابة القدس، وهو من الأجناد منذ أيام الناصر محمد بن قلاوون، ثم أضيفت إلى كاشف الرملة.

(المصادر: القلقشندي: صبح الأعشى: ١٩٩/٤، ٣٢٤/١٢).

(١٧٥٦) والي عكا

من ولاية نيابة صغد للمناطق الخارجة عن حاضرة المدينة، وهو من الأجناد، وكان يتم تعيينه من قبل نائب صغد.

(المصادر: القلقشندي: صبح الأعشى: ٢٤١/٤).

(١٧٦١) والي قطيا

من ولاية الوجه البحري في مصر، وهو احد أمراء العشرات، وكانت هذه الولاية قد أسندت في البداية إلى احد أمراء الطبلخاناه.

(المصادر: القلقشندي: صبح الأعشى: ٢٧/٤ - ٦٧، ٢٨).

(١٧٦٥) والي قلعة الصبيبة

من ولاية نيابة دمشق للمناطق الخارجة عن حاضرة المدينة من الجهة القبليية، وهو من الأجناد، وكان يتم تعيينه من قبل نائب دمشق.

(المصادر: القلقشندي: صبح الأعشى: ٢٠٠/٤).

(١٧٦٦) والي قلعة القدس

من ولاية المناطق التابعة لنيابة القدس، وهو من الأجناد، وكان يعين من قبل نائب القدس.

(المصادر: القلقشندي: صبح الأعشى: ١٩٩/٤).

(١٧٦٢) والي القلة

انظر مادة (والي باب القلة).

(المصادر: الباشا: الفنون الإسلامية: ١٣١٩/٣).

(١٧٦٣) والي القلعة

من أمراء الطبلخاناه، كان يتولى الإشراف على باب القلعة الكبير في القاهرة الذي يدخل ويخرج منه العسكر ومتابعة فتحه وإغلاقه حسب الحاجة.

(المصادر: القلقشندي: صبح الأعشى: ٢٣/٤، ١٠١/١٣).

(١٧٦٧) والي قوص

من ولاية الوجه القبلي في مصر، وهو احد أمراء الطبلخاناه.

(المصادر: القلقشندي: صبح الأعشى: ٦٦، ٢٦/٤).

(١٧٦٨) والي كفر طاب

من ولاية نيابة حلب للمناطق الخارجة عن حاضرة المدينة، وهو من الأجناد، وكان يتم تعيينه من قبل نائب حلب.

(المصادر: القلقشندي: صبح الأعشى: ٢٣٠/٤).

(١٧٦٤) والي قلعة دمشق المحروسة

من ولاية القلاع في نيابات الشام، لم يرد في المصادر ما يبين رتبته العسكرية أو المهام المناطة به، لكن يبدو ان هذه المهام شبيهة بتلك المتعلقة بالقلاع الأخرى (انظر مواد والي القلعة).

(المصادر: الباشا: الفنون: ١٣٢٠/٣).

(١٧٦٩) والي اللد

من ولاية المناطق التابعة لنيابة القدس،

وهو من الأجناد منذ أيام الناصر محمد بن قلاوون، ثم أضيفت إلى كاشف الرملة.

(المصادر: القلقشندي: صبح الأعشى: ١٩٩/٤، ٣٣٢/١٢).

عزة، وهو من أمراء المثات أو الطبلخانات.

(المصادر: القلقشندي: صبح الأعشى: ١٩٨/٤، ٣٣٢/١٢).

(١٧٧٣) والي مدينة القدس

من ولاية المناطق التابعة لنيابة القدس، وهو من الأجناد.

(المصادر: القلقشندي: صبح الأعشى: ١٩٩/٤، ٣٣١/١٢).

(١٧٧٤) والي معان

من ولاية نيابة الكرك للمناطق الخارجة عن حاضرة المدينة، وهو من الأمراء أرباب السيوف.

(المصادر: القلقشندي: صبح الأعشى: ٢٤٢/٤).

(١٧٧٥) والي المعرة

من ولاية نيابة حماة للمناطق الخارجة عن حاضرة المدينة، وهو من الأجناد، وكان يتم تعيينه من قبل نائب حماة.

(المصادر: القلقشندي: صبح الأعشى: ٢٣٩/٤).

(١٧٧٦) والي منبج

من ولاية نيابة حلب للمناطق الخارجة عن حاضرة المدينة، وهو من

(١٧٧٠) والي المدينة

من أمراء العشرات وأحياناً من الأجناد أو مقدمي الحلقة، كان يتولى أمر الشرطة في المدينة، وقد ظهرت هذه الوظيفة في نيابات بلاد الشام أيضاً.

(المصادر: القلقشندي: صبح الأعشى: ١٨٧/٤، ٢١٩، محمود عطا الله: نيابة غزة: ١٣٣-١٣٢).

(١٧٧١) والي مدينة حلب

من الوظائف الإدارية في نيابة حلب، كانت تقوم على الإشراف على الشرطة وضبط الأمن في المدينة، وكان يتولاها احد أمراء العشرات، وأحياناً احد مقدمي الحلقة، ويعين من قبل نائب حلب.

(المصادر: القلقشندي: صبح الأعشى: ٢١٩/٤).

(١٧٧٢) والي مدينة غزة

من ولاية المناطق الواقعة بحضرة مدينة

الأجناد، وكان يتم تعيينه من قبل نائب حلب.

(المصادر: القلقشندي: صبح الأعشى: ٢٢٠/٤).

(١٧٧٧) والي منفلوط

من ولاية الوجه القبلي في مصر، وهو احد أمراء العشرينات، وكانت هذه الولاية قد أسندت في البداية إلى احد أمراء الطبلخاناه.

(المصادر: القلقشندي: صبح الأعشى: ٢٧/٤ - ٢٨، ٦٦-٦٧).

وأحياناً من أمراء العشرينات أو العشرات.

(المصادر: القلقشندي: صبح الأعشى: ١٩٩/٤، ٣٢٢/١٢-٣٢٤).

(١٧٨١) والي الناصرة

من ولاية نيابة صفد للمناطق الخارجة عن حاضرة المدينة، وهو من الأجناد، وكان يتم تعيينه من قبل نائب صفد.

(المصادر: القلقشندي: صبح الأعشى: ٢٤٠/٤).

(١٧٨٢) والي الولاية

وهو الحاكم الإداري للوجه القبلي أو البحري في مصر بمرتبة الكاشف قبل أن تسند هذه المهمة لأحد أمراء المئات منذ عهد السلطان الظاهر برقوق.

(المصادر: القلقشندي: صبح الأعشى: ٦٥/٤، البقلي: التعريف: ٣٥٨).

(١٧٨٣) والي الولاية بالشام المحروس

ورد هذا اللقب في إحدى كتب التقليد في صبح الأعشى للقلقشندي، ويبدو ان هذا اللقب خاص بوالي دمشق باعتبار ان دمشق تمثل أهم نيابات بلاد الشام ونائبها هو المشرف على جميع النيابات الأخرى.

(المصادر: القلقشندي: صبح الأعشى: ٣٢٠-٣١٩/١٢).

(١٧٧٨) والي منوف

من ولاية الوجه البحري في مصر، وهو احد أمراء العشرات.

(المصادر: القلقشندي: صبح الأعشى: ٦٧/٤).

(١٧٧٩) والي المنوفية

من ولاية الوجه البحري في مصر وهو احد أمراء الطبلخاناه، وهذه الجهة كان مركزها منوف.

(المصادر: القلقشندي: صبح الأعشى: ٢٦/٤ - ٢٧، ٦٦).

(١٧٨٠) والي نابلس

من ولاية المناطق التابعة لنيابة القدس، وهو من أمراء الطبلخاناه،

(١٧٨٤) الورع

من ألقاب الصوفية، وقد خوطب به الأمراء من أرباب السيوف وأرباب الأقلام في المكاتبات الرسمية، ممن وصف بالصلاح منهم.

(المصادر: القلقشندي: صبح الأعشى: ٣٤/٦، البقلي: التعريف: ٣٥٨).

(١٧٨٨) الوشاقية

انظر مادة (الأوشاقية).

(١٧٨٩) الوشق

نوع من الحيوانات ذوات الفراء الثمين، وأطلقت هذه الكلمة على الجزء المفرد الثمين من ملابس كبار الأمراء في الجيش المملوكي والمصنوع من فراء هذا الحيوان.

(المصادر: القلقشندي: صبح الأعشى: ٣٩/٤-٤١، المقرئزي: المواعظ والاعتبار ١٠٣/٢، ماير: الملابس المملوكية: ٣٢، رجب إبراهيم: المعجم العربي: ٥٢٨-٥٢٩)

(١٧٨٥) الوزير

من الوظائف الكبرى التي أسندت إلى أحد أمراء المثات في الجيش زمن المماليك، ومن ابرز مهامه في العصر المملوكي إدارة ديوان الوزارة المسئول عن صرف مرتبات الجيش من اللحوم. (المصادر: الخالدي: المقصد: ١٢٥-١٢٦).

(١٧٨٦) وزير الملكة

من الألقاب التي خوطب بها الوزراء من أرباب السيوف والأقلام في المكاتبات الرسمية الموجهة إليهم. (المصادر: ابن ناظر الجيش: تثقيف التعريف: ١٩٠).

(١٧٩٠) الوطاق

مصطلح فارسي أصله كلمة "أوطاق" بمعنى الغرفة أو الخيمة الكبيرة، أو أمتعة العسكر، أو مجموعة الخيام التي تشكل المعسكر، أطلق للدلالة على خيمة السلطان التي تنصب له في الحرب، ويقوم على خدمتها مجموعة من الفراشين.

(المصادر: ابن صصري: الدرّة المضيئة: ٣٣، المقرئزي: السلوك: ٧٩١/٣/١، دوزي: تكملة المعاجم: ١٦٨/١١، زكي: السلاح في الإسلام:

(١٧٨٧) الوزير

من الألقاب التي خوطب بها الوزراء من أرباب السيوف والأقلام في المكاتبات الرسمية الموجهة إليهم.

٦١، ماجد: نظم: ١٨٠/١-١٨١، التونجي:
المعجم النهمي: ٨٣، البقلي: التعريف: ٢٦٢،
الخطيب: معجم المصطلحات: ٤٤٢، حلاق
وصباغ: المعجم الجامع: ٢٣٠، دهمان: معجم
الألفاظ: ١٥٥).

(١٧٩١) الوغائر

وهي لفظة أطلقها ابن شاهين
الظاهري على المماليك القرانيص في
زمانه (ت ٨٧٣هـ/١٤٦٨م)، دون ان
يحدد معنى هذه التسمية التي لم ترد
عند غيره من المؤرخين، وقد ذكر ناشر
كتاب الظاهري ان اللفظة مغولية
منقولة إلى العربية دون ان يفسر
معناها.

(المصادر: ابن شاهين: زبدة: ١١٥).

(١٧٩٢) وكيل القلعة

من وظائف القلاع في بلاد الشام، ظهر

اللفظ في كتابة أثرية تعود إلى سنة
٩١٥هـ/١٥٠٩م، ولم يرد ما يفسر
مهامه، لكن يبدو أنها من الوظائف
الإشرافية القائمة على حفظ القلعة
ومراقبة العاملين والداخلين إليها.
(المصادر: الباشا: الفنون: ١٣٤٤/٣).

(١٧٩٣) ولاية الحرب

انظر مادة (والي الحرب).

(المصادر: القلقشندي: صبح الأعشى:
٣٦٩/١٠).

(١٧٩٤) ولي أمير المؤمنين

من الألقاب التي خوطب بها أرباب
السيوف والأقلام من الوزراء والأمراء
في المكاتبات الرسمية الموجهة إليهم.

(المصادر: القلقشندي: صبح الأعشى: ٧٤/٦،
البقلي: التعريف: ٣٦٢).

حرف الياء

(المصادر: الصفدي: الوافي بالوفيات: ٤٤٠/٩، أعيان العصر: ٦٣٤/١، القلقشندي: صبح الأعشى: ٣١٠-٣١١/٤، المقرئزي: المواعظ والاعتبار: ٢٢٠-٢٢١/٢، ابن تغري بردي: النجوم الزاهرة: ١٨٢/٧-١٨٣، المنهل الصافي: ٧٥/٤، الخطيب: معجم المصطلحات: ٤٤٥، البقلي: التعريف: ٣٦٤، Poliak: The influence: (p 862-876).

(١٧٩٦) الياقة

وهو الجزء العلوي العريض من قميص الزرد الذي يرتديه الفارس ويغطي الرقبة.

(المصادر: ماير: الملابس المملوكية: ٦٧، رجب إبراهيم: المعجم العربي: ٥٣٥-٥٣٦).

(١٧٩٧) اليحياوية

من طوائف مماليك الأمراء في الجيش المملوكي، وهم منسوبون إلى أستاذهم الأمير قانصوه اليحياوي نائب دمشق.

(المصادر: ابن طولون: مفاكهة الخلان: ١٨٣/١، ٢٠٠).

(١٧٩٥) الياسا

وتسمى اليسق أيضاً، وهي قوانين الشعب المغولي (ويعني المصطلح في اللغة التركية: الترتيب وأمر الملك في عساكره)، وقد دخل الكثير منها إلى الجيش المملوكي مع دخول الوافدية من المغول إلى السلطنة المملوكية، وانخرطهم في الجيش وحصولهم على دعم وتأيد العديد من السلاطين المماليك وعلى رأسهم السلطان العادل كتبغا ذو الأصول المغولية، حيث أثرت هذه القوانين في كثير من تنظيمات الجيش العسكرية في دولة المماليك الأولى، وقد كان بعض الأمراء من ذوي الأصول المغولية يمارسون تطبيق بعض أحكام هذه القوانين مثل الأمير أوتامش الاشرفي المغولي (ت ٧٣٧ هـ / ١٣٣٦ م) الذي كان يحكم في بيت السلطان بين الخاصكية بهذا اليسق.

(١٧٩٨) اليرق

مصطلح يشير إلى ما يجهزه العسكر ويصطحبه معه أثناء خروجه للقتال، ويسمى البرك أيضاً.

(المصادر: ابن شاهين: زبدة: ١٠٨، ابن إياس: بدائع الزهور: ٣٣٥/٤، ٢١/٥، ٣٥٥/٥، ٣٤، ماجد: نظم الممالك: ١٨١/١، بهمان: معجم الألفاظ: ١٥٧).

(١٧٩٩) اليزك

اليزك أو اليازك لفظة فارسية تفيد عدة معاني مثل (رئيس العسس، من يراقب الفارين من أرض المعركة، مقدمة الجيش، الحارس، الجاسوس) وقد ورد المصطلح في مصادر الفترة المملوكية للدلالة على عدة مهام مثل: الطليعة أو الكشافة التي تتقدم الجيش لمعرفة أخبار العدو، وجاءت أيضاً بمعنى مقدمة الجيش، أو الحاميات الأمامية على أطراف البلاد، أو تلك التي تكون بمثابة حاجز ما بين الجند والعدو.

(المصادر: القلقشندي: صبح الأعشى: ١١٠/١٠، ابن عبد الظاهر: الروض الزاهر: ١٨٤ حاشية ٢، المقرئزي: السلوك: ١٠٥/١/١ حاشية ٣، ١٣٣/١/٣ حاشية ٢، ٤٩٨/٢/٣، أدي شير: الألفاظ الفارسية: ١٦٠، بوزي: تكملة المعاجم: ٢٣٨/١١، زكي: السلاح في الإسلام: ٦١، البقلي: التعريف: ٣٦٤، السامرائي: المجموع

اللفيف: ٩١، الخطيب: معجم المصطلحات: ٤٤٦، حلاق وصباغ: المعجم الجامع: ٢٣٥.

وانظر الأمثلة على اليزك في المصادر التالية: العسقلاني: الفضل المأثور: ٤٨، اليونيني: نيل مرآة الزمان: ١٨٢/٣، تشریف الأيام والعصور: ٦٦، ابن تغري بردي: النجوم الزاهرة: ٢٤/١٥، ٣٠، الظاهري: نيل الأمل: ٣٦٢/٥، ١٥٨/٧).

(١٨٠٠) اليسق

الاسم الذي أطلق في بعض المصادر العربية على قوانين الياسا المغولية التي دخل الكثير منها إلى الجيش المملوكي بتأثير دخول العديد من الجماعات المغولية إلى دولة المماليك الأولى (انظر مادة: الياسا).

(١٨٠١) اليشبكية

من طوائف مماليك الأمراء في الجيش المملوكي، وهم منسوبون إلى أستاذهم الأمير يشبك الشعباني (ت ٨١٠ هـ / ١٤٠٧ م).

(المصادر: المقرئزي: السلوك: ١١٣٨/٣/٣، ٥٦/١/٤، ابن تغري بردي: النجوم الزاهرة: ٦٤/١٣، الصيرفي: نزهة النفوس: ١١١/٢، ١٩٦-١٩٧).

(١٨٠٢) اليلبغاوية

انظر مادة (المماليك اليلبغاوية).

(١٨٠٣) يمين الدولة

من الألقاب التي خوطب بها الدوادار
وكتاب السر في المكاتبات الرسمية
الموجهة إليهم.

(المصادر: القلقشندي: صبح الأعشى: ٧٥/٦،
البقلي: التعريف: ٣٦٤)

(١٨٠٥) يمين المملكة

من الألقاب التي خوطب بها الدوادار
وكتاب السر في المكاتبات الرسمية
الموجهة إليهم.

(المصادر: القلقشندي: صبح الأعشى: ٧٥/٦،
البقلي: التعريف: ٣٦٥)

(١٨٠٤) يمين الملوك والسلاطين

من الألقاب التي خوطب بها الدوادار
وكتاب السر في المكاتبات الرسمية
الموجهة إليهم.

(المصادر: القلقشندي: صبح الأعشى: ٧٥/٦،
البقلي: التعريف: ٣٦٤)

(١٨٠٦) اليميني

من الألقاب التي خوطب بها الدوادار
وكتاب السر والحاجب في المكاتبات
الرسمية الموجهة إليهم، والنسبة إلى
يمين السلطان.

(المصادر: القلقشندي: صبح الأعشى: ٣٥/٦،
البقلي: التعريف: ٣٦٥)

المصادر والمراجع

مرتبة هجائياً حسب العنوان

المصادر والمراجع العربية مرتبة هجائياً حسب العنوان:

◀ حرف الألف

- ١- أتابك العسكر في القاهرة 'عصر المماليك الجراكسة'، محمد عبد الغني الأشقر، مكتبة مدبولي، القاهرة، ط ١، ٢٠٠٣م.
- ٢- الأدلة الرسمية في التعابي الحربية، محمد ابن منكلي، ت ٧٧٨هـ / ١٣٧٦م، ٧٨٤هـ / ١٣٨٢م، تحقيق محمود شيت خطاب، المجمع العلمي العراقي، بغداد، ١٩٨٨م.
- ٣- الأساطيل العربية في البحر الأبيض المتوسط، إبراهيم العدوي، مكتبة نهضة مصر، القاهرة.
- ٤- الأسلحة وآلات القتال عند العرب في العصور الوسطى، إحسان هندي، مركز الدراسات الإستراتيجية، دمشق، ٢٠٠٤م.
- ٥- إعلام الوري بمن ولي نائباً من الأتراك بدمشق الشام الكبرى، لابن طولون: شمس الدين محمد بن علي بن محمد (ت ٩٥٣هـ / ١٥٤٦م)، تحقيق محمد دهمان، وزارة الثقافة السورية، دمشق، ١٩٦٤م.
- ٦- أعيان العصر وأعيان النصر (٦ج)، للصفدي: خليل بن أيبك (ت ٧٦٤هـ / ١٣٦٢م)، تحقيق علي أبو زيد وآخرون، دار الفكر، بيروت، دمشق، ط ١، ١٩٩٨م.
- ٧- إغاثة الأمة بكشف الغمة، للمقريزي: تقي الدين احمد بن علي، (ت ٨٤٥هـ / ١٤٤١م)، تحقيق محمد مصطفى زيادة وجمال الدين الشيال، مطبعة لجنة التأليف والترجمة والنشر، القاهرة، ١٩٤٠م.
- ٨- الإقطاعية في مصر وسوريا وفلسطين ولبنان، لبولياك، أ، ن، ترجمة عاطف كرم، دار المكشوف، بيروت، ١٩٤٨م.

- ٩- الألفاظ الفارسية المعربة، أدي شير، مكتبة لبنان، بيروت، ١٩٨٠م.
- ١٠- الألقاب الإسلامية في التاريخ والوثائق والآثار، لحسن الباشا، مكتبة النهضة المصرية، القاهرة، ١٩٥٧م.
- ١١- الإمام بما جرت به الأحكام والأمور المقضية في وقعة الإسكندرية، ج٢، للنويري: محمد بن قاسم بن محمد الإسكندراني، تحقيق اتين كومب وعزيز عطية، مطبعة مجلس دائرة المعارف العثمانية بميدرا أباد الدكن، الهند، ١٩٦٩م.
- ١٢- الإمارة الطائية في بلاد الشام، مصطفى الحيارى، عمان، ط١، ١٩٧٧م.
- ١٣- إنباء الغمر بأبناء العمر في التاريخ (ج٩): لابن حجر العسقلاني: شهاب الدين احمد بن حجر (ت ٨٥٢هـ / ١٤٤٨م)، دار الكتب العلمية، بيروت (عن طبعة دائرة المعارف العثمانية بميدرا أباد الدكن ١٩٦٧-١٩٧٦م).
- ١٤- إنباء المصر بأبناء العصر، للصيرفي: علي بن داود الخطيب الجوهري، ت ٩٠٠هـ / ١٤٩٤م، تحقيق حسن حبشي، الهيئة المصرية العامة للكتاب، القاهرة ط٢، ٢٠٠٢م.
- ١٥- الانتصار لواسطة عقد الأمصار (ج٤-٥)، لابن دقماق: صارم الدين إبراهيم بن محمد بن أيدير العلاني (ت ٨٠٩هـ / ١٤٠٧م)، نشر vofers، دار الأفاق الجديدة، بيروت (عن طبعة بولاق بالقاهرة).
- ١٦- أنس الملا بوحش الفلا، لمحمد بن منكلي (ت ٧٧٨هـ / ١٣٧٦م)، تحقيق محمد عيسى صالحية، مؤسسة الرسالة ودار البشير، عمان، ط١، ١٩٨٨م.
- ١٧- أمودج القتال في نقل العوال، لابن أبي حجلة التلمساني: شهاب الدين احمد بن يحيى المغربي، ت ٧٧٦هـ / ١٣٧٥م، تحقيق زهير أحمد القيسي، دار الرشيد للنشر، بغداد، ١٩٨٠.
- ١٨- الأنيق في المناجيق، لابن أرنبغا الزردكاش، ت ٨٦٧هـ / ١٤٦٢م، تحقيق إحسان هندي، معهد المخطوطات العربية ومعهد التراث العلمي العربي بجامعة حلب، ١٩٨٥م.

٤ حرف الباء

- ١٩- البحرية في عصر سلاطين المماليك، إبراهيم حسن سعيد، دار المعارف، القاهرة، ١٩٨٣م.
- ٢٠- البحرية في مصر الإسلامية وأثارها الباقية، سعاد ماهر، دار المجمع العلمي، جدة، ط٢، ١٩٧٩.
- ٢١- بدائع الزهور في وقائع الدهور (ج٥)، لابن اياس: محمد بن احمد الحنفي، ت ٩٣٠هـ / ١٥٢٤م، تحقيق محمد مصطفى، الهيئة المصرية العامة للكتاب، القاهرة ١٩٨٢-١٩٨٤م.

- ٢٢- البداية والنهاية في التاريخ (١٤ ج)، لابن كثير: عماد الدين أبي الفداء إسماعيل بن كثير
الدمشقي، ت ٧٧٤هـ / ١٣٧٢م، مكتبة المعارف، بيروت، ١٩٩٠م.
- ٢٣- البدر الزاهر في نصرة الملك الناصر (محمد بن قايتباي)، لابن الشحنة: عفيف الدين حسين بن
محمد بن محمد (ت ٩١٠هـ / ١٥١٠م)، تحقيق عمر تدمري، دار الكتاب العربي، بيروت، ط ١،
١٩٨٤م.
- ٢٤- البدر الطالع بمحاسن من بعد القرن السابع (٢ ج): للشوكاني: القاضي محمد بن علي (ت
١٢٥٠هـ / ١٨٣٤م)، دار المعرفة للطباعة والنشر، بيروت، د.ت.

◀ حرف التاء

- ٢٥- تاريخ ابن الفرات (٧-٩ ج) لابن الفرات: ناصر الدين محمد بن عبد الرحيم، ت ٨٠٧هـ /
١٤٠٤م، تحقيق قسطنطين زريق ونجلاء عز الدين، المطبعة الأميركية، بيروت ١٩٣٩-١٩٤٢م.
- ٢٦- تاريخ ابن قاضي شهبة، لابن قاضي شهبة دمشقي: تقي الدين أبي بكر احمد الأسدي (ت
٨٥١هـ / ١٤٤٨م)، ج ٣، تحقيق عدنان درويش، المعهد العلمي الفرنسي، دمشق، ١٩٧٧م. ج ٤
يمثل السنوات (٨٠١-٨٠٨هـ) حققه عدنان درويش، المعهد العلمي الفرنسي، دمشق، ١٩٩٧م.
- ٢٧- تاريخ الإسلام ووفيات المشاهير والأعلام، للذهبي: شمس الدين محمد بن احمد بن عثمان (ت
٧٤٨هـ / ١٣٤٧م)، الأجزاء التي تمثل حوادث وتراجم السنوات (٦٤١-٧٠٠هـ) حققها عمر
عبد السلام تدمري، دار الكتاب العربي، بيروت، ط ١، ١٩٩٨-٢٠٠٠م.
- ٢٨- تاريخ البحرية الإسلامية في مصر والشام، سيد عبد العزيز سالم واحمد مختار العبادي، مؤسسة
شباب الجامعة، الإسكندرية، ١٩٩٣م.
- ٢٩- تاريخ البصري، للبصروي: علي بن يوسف بن احمد دمشقي، ت ٩٠٥هـ / ١٤٩٩م،
تحقيق أكرم العلي، دار المأمون، دمشق، ١٩٨٨م.
- ٣٠- تاريخ بلاد الشام في عصر المماليك، إحسان عباس، منشورات لجنة تاريخ بلاد الشام، الجامعة
الأردنية، ١٩٩٨م.
- ٣١- تاريخ بيروت، لصالح بن يحيى بن صالح بن الحسين (ت ق ٩هـ / ١٥م)، تحقيق فرنسيس
اليسوعي، وكمال الصليبي، دار المشرق، المطبعة الكاثوليكية، بيروت، ١٩٦٩م.
- ٣٢- تاريخ حوادث الزمان وأنبائه ووفيات الأكابر والأعيان من أبنائه (٣ ج)، للجزري: شمس
الدين أبي عبد الله محمد بن إبراهيم بن أبي بكر الجزري القرشي (ت ٧٣٨هـ / ١٣٣٧م)،
تحقيق عمر تدمري، المكتبة العصرية، صيدا، بيروت، ط ١، ١٩٩٨م.

٣٣- تاريخ الخلفاء، للسيوطي: جلال الدين عبد الرحمن بن أبي بكر، ت ٩١١هـ / ١٥٠٥م، دار الكتب العلمية، بيروت، ط ١، ١٩٨٨م.

٣٤- تاريخ سلاطين المماليك، لمؤلف مجهول، تحقيق زترستين، ليدن برييل، ١٩١٩م

٣٥- تاريخ غزوة السلطان سليم مع قانصوه الغوري، لابن زنبيل الرمال المحلي: احمد بن الحسن علي بن احمد بن نور الدين (ت ٩٩٠هـ / ١٠٠٠م)، تحقيق احمد فريدي، دار الكتب العالمية، بيروت، ٢٠٠٤م.

٣٦- تاريخ مجموع النوادر مما جرى للأوائل والأواخر، للخزنداري: شهاب الدين قرطاي العزي، تحقيق هورست هاين ومحمد الحجيري، النشرات الإسلامية لجمعية المستشرقين الألمانية، مؤسسة الرسالة، بيروت، ط ١، ٢٠٠٥م.

٣٧- تاريخ الملك الأشرف قايتباي، لمؤلف مجهول من القرن التاسع الهجري، تحقيق عمر تدمري، المكتبة العصرية، بيروت، ط ١، ٢٠٠٣م.

٣٨- تاريخ الملك الظاهر، لابن شداد: عز الدين محمد بن علي بن إبراهيم (ت ٦٨٤هـ / ١٢٨٥م)، تحقيق أحمد حطيط، دار النشر فرانز شتاينر، فيسبادن، ١٩٨٣م.

٣٩- تاريخ ووصف قلعة القاهرة، بول كازانوف، ترجمة احمد دراج، الهيئة المصرية العامة للكتاب، القاهرة، ١٩٧٤م.

٤٠- تالي كتاب وفيات الأعيان، للصقاعي: فضل الله أبي الفخر، تحقيق جاكلين سوبلة، المعهد الفرنسي للدراسات العربية، دمشق، ١٩٧٧م.

٤١- التبر المسبوك في ذيل السلوك، للسخاوي: شمس الدين محمد بن عبد الرحمن (ت ٩٠٢هـ / ١٤٩٦م)، مكتبة الكليات الأزهرية، القاهرة، د. ت، وطبعة جديدة بتحقيق نجوى مصطفى وليبية إبراهيم، دار الكتب والوثائق القومية، القاهرة ٢٠٠٢م.

٤٢- تبصرة أرباب الألباب في كيفية النجاة في الحروب من الأسواء ونشر أعلام الأعلام والعدد والآلات المعينة على لقاء الأعداء، للطرسوسي: مرضي بن علي، ت ٥٨٩هـ / ١١٩٣م، نشره كلود كاهن في مجلة:

Bulletin D,etudes Orientales – Tom , XII ,Anees Bayreuth , 1947-1948 , p 106-162

٤٣- تثقيف التعريف بالمصطلح الشريف، لابن ناظر الجيش: تقي الدين بن محب الدين عبد الرحمن بن محمد (ت ٧٨٦هـ / ١٣٨٤م)، تحقيق رودلف فسلي، المعهد العلمي الفرنسي للآثار الشرقية، القاهرة، ١٩٨٧م.

٤٤- تحفة ذوي الألباب فيمن حكم دمشق من الخلفاء والملوك والنواب (٢ج)، للصفدي: خليل بن أيبك (ت ٧٦٤هـ / ١٣٦٢م)، تحقيق إحسان خلوصي وزميله، وزارة الثقافة، دمشق، ١٩٩١م.

٤٥- تحفة المجاهدين في العمل بالمبادئ، للطرابلسي: حسام الدين لاجين بن عبد الله الذهبي، تحقيق محمد عيسى صالحية، مجلة معهد المخطوطات العربية، م ٢٨ ع ٢، الكويت، ١٩٨٤م، ص ٣٨٩-٤٢٤

٤٦- التحفة الملوكية في الدولة التركية، لبيبرس المنصوري: ركن الدين الدوادار (ت ٧٢٥هـ / ١٣٢٥م)، تحقيق عبد الحميد حمدان، الدار المصرية اللبنانية، القاهرة، ط ١، ١٩٨٧م.

٤٧- التذكرة الهروية في الحيل الحربية، للهروي: علي بن أبي بكر، ت ٦١١هـ / ١٢١٤م، تحقيق تومنين سورديل، نشر في مجلة:

.Bulletin D,etudes Orientales – Tom , XVII ,Anees Bayreuth , 1961-1962 , p 242-266

٤٨- تذكرة النبيه في أيام المنصور وبنه (٣ج)، لابن حبيب: الحسن بن عمر بن الحسن بن عمر (ت ٧٧٩هـ / ١٣٧٧م)، تحقيق محمد أمين، الهيئة المصرية العامة للكتاب، القاهرة، ١٩٨٢-١٩٨٦م.

٤٩- تشریف الأيام والعصور في سيرة الملك المنصور، لابن عبد الظاهر: محي الدين عبد الله رشيد الدين، ت ٦٩٢هـ / ١٢٩٣م، تحقيق مراد كامل، الشركة العربية للطباعة والنشر، القاهرة، ١٩٦١م.

٥٠- التصوير عند العرب، احمد تيمور، دار الأفاق العربية، القاهرة، ٢٠٠٣م.

٥١- التعريف بالمصطلح الشريف، للعمري: شهاب الدين احمد بن فضل الله، ت ٧٤٩هـ / ١٣٤٨م، تحقيق سمير الدروبي، منشورات جامعة مؤتة، الاردن، ١٩٩٢م.

٥٢- التعريف بمصطلحات صبح الأعشى، محمد قنديل البقلي، الهيئة المصرية العامة للكتاب، القاهرة، ١٩٨٣م.

٥٣- تكملة المعاجم العربية (١١ج)، رينهارت دوزي، (ج ١-٩) ترجمة محمد النعيمي، (ج ١٠-١١)، ترجمة جمال الخياط، دار الرشيد للنشر، بغداد، ١٩٨٠-٢٠٠١م.

٥٤- التيسير والاعتبار والتحرير والاختيار فيما يجب من حسن التدبير والتصرف والاختيار، للأسدي: محمد بن محمد بن خليل، ت ٨٥٥هـ / ١٤٥١م، تحقيق عبد القادر طليمات، دار الفكر العربي، القاهرة، ١٩٦٨م.

◀ حرف الجيم

٥٥- الجوهر الثمين في سير الملوك والسلاطين (٢ج)، لابن دقماق: صارم الدين إبراهيم بن محمد بن أيدير العلائي (ت ٨٠٩هـ / ١٤٠٧م)، تحقيق محمد كمال الدين، عالم الكتب، بيروت، ط ١، ١٩٨٥م.

- ٥٦ - الجيش الفاطمي، د. محمد عبد الله العمارة، دار كنوز المعرفة العلمية للنشر والتوزيع، عمان، ط١، ٢٠١٠م.
- ٥٧ - الجيش في العصر المملوكي الثاني، د. محمد عبد الله العمارة، دار كنوز المعرفة العلمية للنشر والتوزيع، عمان، ط١، ٢٠١٠م.
- ٥٨ - جيش مصر في أيام صلاح الدين، نظير حسان سعداوي، مكتبة النهضة المصرية، القاهرة، ط٢، ١٩٥٩م.
- ٥٩ - الجيش المصري في العصر الإسلامي (٢ج)، عبد الرحمن زكي، القاهرة، ١٩٧٠م.

٤ حرف الحاء

- ٦٠ - حسن المحاضرة في أخبار مصر والقاهرة (٢ج)، للسيوطي: جلال الدين عبد الرحمن بن أبي بكر، ت ٩١١هـ / ١٥٠٥م، مطبعة الموسوعات، مصر، ١٣٢١هـ.
- ٦١ - حسن المناقب السرية المتزعة من السيرة الظاهرية، للعسقلاني: شافع بن علي الكاتب المصري (ت ٧٣٠هـ / ١٣٢٩م)، تحقيق عبد العزيز خويطر، الرياض، ١٩٧٦م.
- ٦٢ - حلية الفرسان وشعار الشجعان، لابن هذيل: علي بن عبد الرحمن الأندلسي، تحقيق محمد عبد الغني حسن، دار المعارف، مصر، ١٩٥١م.
- ٦٣ - حوادث الدهور في مدى الأيام والشهور (٢ج): لابن تغري بردي: جمال الدين أبو الحسن يوسف، ت ٨٧٤هـ / ١٤٦٩م، تحقيق محمد كمال عز الدين، عالم الكتب، بيروت، ١٩٩٠م.
- ٦٤ - حوادث الزمان ووفيات الشيوخ والأقران (٣ج)، لابن الحمصي: شهاب الدين أحمد بن محمد بن عمر (ت ٩٣٤هـ / ١٥٢٨م)، تحقيق عمر تدمري، المكتبة العصرية، بيروت، ط١، ١٩٩٩م.
- ٦٥ - الحيل في الحروب وفتح المدائن وحفظ الدروب، لمحمد بن منكلي، ت ٧٧٨هـ / ١٣٧٦م، تحقيق نبيل محمد عبد العزيز، دار الكتب المصرية، القاهرة، ٢٠٠٠م.

٤ حرف الحاء

- ٦٦ - خزانة السلاح، لمؤلف مجهول، تحقيق نبيل محمد عبد العزيز، مكتبة الأملجو المصرية، القاهرة، ١٩٧٨م.
- ٦٧ - الحيل ورياضتها في عصر سلاطين المماليك، نبيل محمد عبد العزيز، مكتبة الأملجو المصرية، القاهرة، ١٩٧٦م.

◀ حرف الدال

- ٦٨- الدر الفاخر في سيرة الملك الناصر، للدواداري: أبي بكر بن عبد الله بن أيك، ت ٧٣٦هـ/
١٣٣٥م، وهو الجزء التاسع من كنز الدرر وجامع الغرر، تحقيق هانس روبرت رويمر، المعهد
الألماني للآثار بالقاهرة، القاهرة، ١٩٦٠م.
- ٦٩- الدر المنتخب في تاريخ مملكة حلب، لابن الشحنة: أبو الفضل محمد الحلبي، ت ٨٩٠هـ/
١٤٨٥م، باعثناء يوسف سركيس، المطبعة الكاثوليكية، بيروت، ١٩٠٩م.
- ٧٠- الدرة الزكية في أخبار الدولة التركية، للدواداري: أبي بكر بن عبد الله بن أيك (ت ٧٣٦هـ/
١٣٣٥م، وهو الجزء الثامن من كنز الدرر وجامع الغرر، تحقيق اولرخ هارمان، المعهد الألماني
للآثار بالقاهرة، القاهرة، ١٩٧٠م.
- ٧١- الدرة المضيئة في الدولة الظاهرية، لابن صصرى: محمد بن محمد (ت ٨٠٠هـ/ ١٣٩٧م)،
تحقيق وليم.م. بيرنر، جامعة كاليفورنيا، ١٩٦٣م.
- ٧٢- درر العقود الفريدة في تراجم الأعيان المفيدة (٢ج)، للمقرئزي: تقي الدين احمد بن علي، ت
٨٤٥هـ / ١٤٤١م، تحقيق عدنان درويش ومحمد المصري، وزارة الثقافة السورية، دمشق،
١٩٩٥م.
- ٧٣- الدرر الكامنة في أعيان المائة الثامنة (٤ج): لابن حجر العسقلاني: شهاب الدين احمد بن
حجر (ت ٨٥٢هـ / ١٤٤٨م)، تحقيق عبد الوارث محمد علي، دار الكتب العلمية، بيروت، ط ١،
١٩٩٧م.
- ٧٤- دول الإسلام (٢ج)، للذهبي: شمس الدين محمد بن احمد بن عثمان (ت ٧٤٨هـ / ١٣٤٧م)،
تحقيق عبد الله الأنصاري، دار إحياء التراث الإسلامي، قطر، ١٩٨٨م.
- ٧٥- الدولة المملوكية (التاريخ السياسي والاقتصادي والعسكري)، أنطوان ضومط، دار الحداثة،
بيروت، ط ١، ١٩٨٠م.
- ٧٦- الدليل الشافي على المنهل الصافي (٢ج): لابن تغري بردي: جمال الدين أبو المحاسن يوسف،
ت ٨٧٤هـ/ ١٤٦٩م، تحقيق فهيم شلتوت، دار الكتب المصرية، القاهرة ١٩٩٨م.

◀ حرف الذال

- ٧٧- الذهب المسبوك في ذكر من حج من الملوك، للمقرئزي: تقي الدين احمد بن علي، ت ٨٤٥هـ
/ ١٤٤١م، تحقيق جمال الدين الشيال، مكتبة الثقافة الدينية، القاهرة، ٢٠٠٠م.

- ٧٨- الذيل التام على دول الإسلام للذهبي، للسخاوي: شمس الدين محمد بن عبد الرحمن (ت ٩٠٢هـ/١٤٩٦م)، (حوادث وتراجم السنوات: ٧٤٥-٨٥٠هـ)، تحقيق حسن إسماعيل مرة، دار العروبة، الكويت، دار ابن العماد، بيروت، ط١، ١٩٩٢م.
- ٧٩- ذيل دول الإسلام (٢ق)، للسخاوي: شمس الدين محمد بن عبد الرحمن (ت ٩٠٢هـ/١٤٩٦م)، مخطوط مصور ميكروفيلم، مركز الوثائق والمخطوطات، مكتبة الجامعة الأردنية، رقم الشريط (٥٤٦).
- ٨٠- الذيل على الدرر الكامنة في أعيان المائة الثامنة: لابن حجر العسقلاني: شهاب الدين أحمد بن حجر (ت ٨٥٢هـ / ١٤٤٨م)، تحقيق أحمد فريدي، دار الكتب العلمية، بيروت، ط١، ١٩٩٧م.
- ٨١- الذيل على الروضتين (تراجم رجال القرنين السادس والسابع)، لأبي شامة: شهاب الدين عبد الرحمن بن إسماعيل المقدسي (ت ٦٦٥هـ / م)، تحقيق إبراهيم شمس الدين، دار الكتب العلمية، بيروت، ط١، ٢٠٠٢م.
- ٨٢- ذيل مرآة الزمان في تاريخ الأعيان (٤ج)، لليونيني: قطب الدين أبي الفتح موسى بن محمد بن أحمد (ت ٧٢٦-١٣٢٦م)، مطبعة دائرة المعارف العثمانية، حيد أباد الدكن، الهند، ١٩٥٤-١٩٦١م.

◀ حرف الراء

- ٨٣- الرتب والألقاب المصرية لرجال الجيش والهيئات العلمية والقلمية، لأحمد تيمور، دار الكتاب العربي، القاهرة، ١٩٥٠م.
- ٨٤- رسالة في عمل السيوف، للكندي، تحقيق فيصل دبدوب، مطبعة العاني، بغداد، ١٩٦٢م.
- ٨٥- الروض الزاهر في سيرة الملك الظاهر، لابن عبد الظاهر: محي الدين عبد الله رشيد الدين، ت ٦٩٢هـ / ١٢٩٣م، تحقيق عبد العزيز خويطر، الرياض، ١٩٧٦م.
- ٨٦- الروض الزاهر في سيرة الملك الظاهر ططر، للعيني: بدر الدين محمود بن أحمد بن موسى، ت ٨٥٥هـ / ١٤٥٩م. تحقيق هانس ارنست، دار إحياء الكتب العربية، البابي الحلبي، مصر، ١٩٦٢م.

◀ حرف الزاي

- ٨٧- زبدة الفكرة في تاريخ الهجرة، للمنصوري: ركن الدين بيبرس الدوادار، ت ٧٢٥هـ / ١٣٢٥م، تحقيق دونالد.س. ريتشاردز، النشرات الإسلامية لجمعية المستشرقين الألمانية، بيروت، ط١، ١٩٨٨م.

٨٨- زبدة كشف الممالك وبيان الطرق والمسالك، لابن شاهين الظاهري، ت ٨٧٣هـ / ١٤٦٨م،
تصحيح بولس راويس، المطبعة الجمهورية، باريس، ١٨٩٤م.

◀ حرف السين

٨٩- السجون والعقوبات في مصر 'عصر سلاطين المماليك'، علاء طه مرزوق، عين للدراسات
والنشر، القاهرة، ط ١، ٢٠٠٢م.

٩٠- السنن الإسلامية على حروف المعجم، لدرويش النخيلي، دار المعارف، مصر ١٩٧٩م.

٩١- السلح: لأبي عبيد: القاسم بن سلام (ت ٢٢٤هـ)، تحقيق حاتم الضامن، مؤسسة الرسالة،
بيروت، ط ٢، ١٩٨٥م.

٩٢- السلح في الإسلام، عبد الرحمن زكي، دار المعارف بمصر، القاهرة، د.

٩٣- السلح الناري وأثره في الشرق في القرنين السادس عشر والسابع عشر، لسمير الخادم، دار
النهار للنشر، بيروت، ١٩٨٠م.

٩٤- السلوك لمعرفة دول الملوك (٤ج) للمقرئزي: تقي الدين احمد بن علي، ت ٨٤٥هـ / ١٤٤١م،
ج ١-٢: تحقيق محمد مصطفى زيادة، مطبعة لجنة التأليف والترجمة والنشر، القاهرة ١٩٥٦-
١٩٧٠، ج ٣-٤: تحقيق سعيد عاشور، مطبعة دار الكتب، القاهرة، ١٩٧٠-١٩٧٣م.

٩٥- سمط النجوم العوالي في أنباء الأوائل والتوالي (٤ج)، للعصامي: عبد الملك بن حسين بن
عبد الملك المكي، ت ١١١١هـ، المطبعة السلفية، د.ت.

٩٦- سير أعلام النبلاء (٢٥ج)، للذهبي: شمس الدين محمد بن احمد بن عثمان (ت ٧٤٨هـ/
١٣٤٧م)، تحقيق فريق من العلماء بإشراف شعيب الارناؤط، مؤسسة الرسالة، بيروت،
١٩٨٤م.

٩٧- السيف المهند في سيرة الملك المؤيد (شيخ)، للعيني: بدر الدين محمود بن احمد بن موسى، ت
٨٥٥هـ / ١٤٥٩م. تحقيق فهيم شلتوت، دار الكتاب العربي، القاهرة، ١٩٦٧م.

◀ حرف الشين

٩٨- شذرات الذهب في أخبار من ذهب (١٠ج)، للحنبلي: أبي الفلاح عبد الحي بن العماد
(ت ١٠٨٩هـ / ١٦٧٨م)، تحقيق محمد الارناؤط، دار ابن كثير، دمشق، بيروت، ١٩٩٢م.

٩٩- شفاء الغليل فيما في كلام العرب من الدخيل، للخفاجي: شهاب الدين احمد المصري،
ت ١٠٦٩هـ تحقيق محمد خفاجي، المكتبة الأزهرية، القاهرة، ط ١، ٢٠٠٣م.

◀ حرف الصاد

١٠٠- صبح الأعشى في صناعة الإنشا (١٤ج)، للقلقشندي: أبو العباس احمد بن علي، ت
٨٢١هـ / ١٤١٨م، نسخة مصورة عن الطبعة الأميرية، مصر، د.ت.

١٠١- صدق الأخبار المعروف بتاريخ ابن سباط (٢ج)، لابن سباط: حمزة بن احمد بن عمر المغربي،
تحقيق عمر تدمري، جروس برس، طرابلس، ط ١، ١٩٩٣م.

◀ حرف الضاد

١٠٢- الضوء اللامع لأهل القرن التاسع (١٢ج): للسخاوي: شمس الدين محمد بن عبد الرحمن
(ت ٩٠٢هـ / ١٤٩٦م)، دار مكتبة الحياة، بيروت، د.ت.

◀ حرف العين

١٠٣- العبر في خبر من عبر والذيل عليها (٤ج)، للذهبي: شمس الدين محمد بن احمد بن
عثمان (ت ٧٤٨هـ / ١٣٤٧م)، تحقيق أبو هاجر محمد، دار الكتب العلمية، بيروت، ط ١،
١٩٨٥.

١٠٤- العبر وديوان المبتدأ والخبر في أيام العرب والعجم والبربر ومن عاصرهم من ذوي السلطان
الأكبر (٥ج): لابن خلدون: عبد الرحمن بن محمد، ت ٨٠٨هـ / ١٤٠٥م، دار الكتاب اللبناني،
بيروت، ١٩٥٨م.

١٠٥- عقد الجمان في تاريخ أهل الزمان، للعيني: بدر الدين محمود بن احمد بن موسى، ت
٨٥٥هـ / ١٤٥٩م.

- أربعة أجزاء تمثل حوادث السنوات (٦٤٨-٧٠٧هـ) حققها محمد أمين، الهيئة
المصرية العامة للكتاب، القاهرة، ١٩٨٧-١٩٩٢م.

- جزء يتناول عصر السلطان برقوق (٧٨٤-٨٠١هـ)، تحقيق إيمان شكري، مكتبة مدبولي،
القاهرة، ٢٠٠٢م.

- جزء يمثل السنوات (٨١٥-٨٢٤هـ) حققه عبد الرزاق الطنطاوي، القاهرة، ١٩٨٥م

١٠٦- عيون التواريخ، للكتبي: محمد بن شاعر (ت ٧٦٤هـ / ١٣٦٣م)، ج ٢١ و ٢٢، تحقيق فيصل السامر ونبيلة عبد المنعم، دار الرشيد للنشر، بغداد، ١٩٨٠-١٩٨٤م.

◀ حرف الغين

١٠٧- غنية الرامي وغاية المرامي في علم الرمي عن القوس، للبكلمشي: طيبق الاشرفي، ت تقريباً بين ٧٦٤-٧٧٨هـ، تحقيق عبد القادر الظاهري، دار عمار، عمان، ط ١، ١٩٩٨م.

◀ حرف الفاء

١٠٨- الفروسية والمناصب الحربية، للرماح: نجم الدين حسن، ت ٦٩٥هـ / ١٢٩٥م، تحقيق احمد يوسف، منشورات جامعة حلب، معهد التراث العلمي العربي، ١٩٥٨.

١٠٩- الفضل المأثور من سيرة الملك المنصور، للعسقلاني: شافع بن علي الكاتب المصري (ت ٧٣٠هـ / ١٣٢٩م)، تحقيق عمر تدمري، المكتبة العصرية، بيروت، ط ١، ١٩٩٨م.

١١٠- الفن الإسلامي، أرنست كونل، ترجمة احمد موسى، دار صادر، بيروت، ١٩٦٦م.

١١١- الفنون الإسلامية والوظائف على الآثار العربية (٣ج)، حسن الباشا، دار النهضة العربية، القاهرة، ١٩٦٥-١٩٦٦م.

١١٢- فوات الوفيات والذيل عليها (٥ج)، للكتبي: محمد بن شاعر (ت ٧٦٤هـ / ١٣٦٣م)، تحقيق إحسان عباس، دار صادر، بيروت، ١٩٧٤م.

◀ حرف القاف

١١٣- القاموس الإسلامي (٦ج)، احمد عطية الله، مكتبة النهضة المصرية، القاهرة، ١٩٦٣-١٩٧٩م.

١١٤- قوانين الدواوين، لابن ممتي: شرف الدين أبو المكارم الأسعد بن مليح (ت ٦٠٦هـ / ١٢٠٩م)، تحقيق عزيز سوريال عطية، مكتبة مدبولي، القاهرة، ط ١، ١٩٩١م.

١١٥- القول المستظرف في سفر مولانا الملك الأشرف قايتباي، لابن الجيعان: القاضي بدر الدين أبو البقاء محمد بن يحيى بن شاكر بن عبد الغني (ت ٩٠٢هـ / م)، تحقيق عمر تدمري، جروس برس، طرابلس ط ١، ١٩٨٤م.

٤ حرف الكاف

١١٦- الكامل في التاريخ (١٢ ج) لابن الأثير: عز الدين أبو الحسن علي بن أبي الكرم، ت ٦٣٠هـ / ١٢٣٢م، دار صادر، بيروت، ١٩٧٩-١٩٨٢م.

٤ حرف الميم

١١٧- مآثر الإنافة في معالم الخلافة (٣ج)، للقلقشندي: أبو العباس أحمد بن علي، ت ٨٢١هـ / ١٤١٨م، تحقيق عبد الستار فراج، الكويت، ١٩٦٤م.

١١٨- المجموع اللفي، إبراهيم السامرائي، دار عمار، عمان، ط ١، ١٩٨٧م.

١١٩- محيط المحيط، بطرس البستاني، مكتبة لبنان، بيروت، ١٩٨٣م.

١٢٠- مختار الأخبار، لبيرس المنصوري: ركن الدين الدوادار، (ت ٧٢٥هـ / ١٣٢٥م) تحقيق عبد الحميد حمدان، الدار المصرية اللبنانية، القاهرة، ط ١، ١٩٩٣م.

١٢١- مختصر سياسة الحروب، للهرثمي (ق ٢هـ)، تحقيق عبد الرؤوف عون، المؤسسة المصرية العامة للتأليف والترجمة والنشر، القاهرة

١٢٢- المختصر في أخبار البشر (٧ ج في ٢ مجلد)، لأبي الفداء: عماد الدين إسماعيل (ت ٧٣٢هـ / ١٣٣١م)، دار الكتاب اللبناني، بيروت، ١٩٦١م.

١٢٣- مرآة الجنان وعبرة اليقظان (٤ ج)، للياضي: أبي محمد عبد الله بن أسعد بن علي بن سليمان المكي (ت ٧٦٨هـ / ١٣٦٦م)، تحقيق خليل منصور، دار الكتب العلمية، بيروت، ط ١، ١٩٩٧م.

١٢٤- مرآة الزمان في تاريخ الأعيان (٨ ج ق ٢)، لسبط ابن الجوزي: شمس الدين أبي المظفر يوسف بن قزاوغلي التركي (ت ٦٥٤هـ / ١٢٥٦م)، مطبعة دائرة المعارف العثمانية، حيدر آباد الدكن، الهند، ١٩٥٢م.

١٢٥- مسالك الأبصار في ممالك الأمصار، للعمري: شهاب الدين أحمد بن فضل الله، ت ٧٤٩هـ / ١٣٤٨م، تحقيق أيمن فؤاد السيد، المعهد العلمي الفرنسي للآثار الشرقية بالقاهرة، د.ت.

- ١٢٦- مستند الأجناد في آلات الجهاد، لابن جماعة الحموي: بدر الدين محمد بن إبراهيم، ت ٧٣٣ هـ / ١٣٣٢ م، تحقيق أسامة النقشبندي، دار الشؤون الثقافية العامة، بغداد، ١٩٨٣ م.
- ١٢٧- مصادر التراث العسكري عند العرب (٣ج)، لكوركيس عواد، مطبعة المجمع العلمي العراقي، بغداد ١٩٨١-١٩٨٢ م.
- ١٢٨- مصر في عصر دولة المماليك الجراكسة، لإبراهيم طرخان، مكتبة النهضة المصرية، القاهرة، ١٩٦٠ م.
- ١٢٩- مصر في العصر المملوكي دراسة حضارية محاسن الوقاد، مصر العربية للنشر والتوزيع، القاهرة، ط ١، ٢٠٠٦ م.
- ١٣٠- مصر والشام في عصر الأيوبيين والمماليك، سعيد عاشور، دار النهضة العربية، بيروت، ١٩٨٨ م.
- ١٣١- معالم الكتابة ومغام الإصابة، للقرشي: عبد الرحيم بن علي بن شيث، باعثناء قسطنطين المخلصي، المطبعة الأدبية، بيروت، ١٩١٣ م.
- ١٣٢- معجم الألفاظ التاريخية في العصر المملوكي، محمد دهمان، دار الفكر، دمشق، بيروت، ١٩٩٠ م.
- ١٣٣- معجم القاب أرباب السلطان في الدول الإسلامية، قتيبة الشهابي، وزارة الثقافة، دمشق، ١٩٩٥ م.
- ١٣٤- المعجم الجامع في المصطلحات الأيوبية والمملوكية والعثمانية، حسان الحلاق وعباس صباغ، دار العلم للملايين، بيروت، ط ١، ١٩٩١ م.
- ١٣٥- المعجم الذهبي (فارسي - عربي)، محمد التونجي، دار العلم للملايين، بيروت، ١٩٦٩ م.
- ١٣٦- المعجم العربي لأسماء الملابس، رجب إبراهيم، دار الأفاق العربية، القاهرة، ط ١، ٢٠٠٢ م.
- ١٣٧- المعجم الفارسي - العربي الموجز، محمد التونجي، مكتبة لبنان، بيروت، ط ١، ١٩٩٧ م.
- ١٣٨- معجم المصطلحات والألقاب التاريخية، مصطفى الخطيب، مؤسسة الرسالة، بيروت، ط ١، ١٩٩٦ م.
- ١٣٩- المعجم المفصل بأسماء الملابس عند العرب، رينهارت دوزي، ترجمة أكرم فاضل، وزارة الإعلام، بغداد، ١٩٧١ م.
- ١٤٠- معجم الملابس في لسان العرب، احمد مطلوب، مكتبة لبنان، بيروت، ١٩٩٥ م.
- ١٤١- المعجم الوسيط (٢ج)، دار الدعوة، اسطنبول، تركيا. د. ت.
- ١٤٢- المعرب من الكلام الأعجمي على حروف المعجم، للجواليقي: أبي منصور موهوب بن احمد بن محمد بن الخضر، ت ٥٤٠ هـ / ١١٤٥ م، تحقيق احمد محمد شاكر، دار الكتب المصرية، القاهرة، ١٣٦١ هـ.

- ١٤٣- معيد النعم ومبيد النقم، للسبكي: القاضي تاج الدين عبد الوهاب، ت ٧٧١هـ / ١٣٦٩م، تحقيق محمد النجار وآخرون، دار الكتاب العربي، مصر، ١٩٤٨.
- ١٤٤- المغول، للسيد الباز العريني، دار النهضة العربية، بيروت، ١٩٦٧م.
- ١٤٥- مفاكهة الخلان في حوادث الزمان (٢ج)، لابن طولون: شمس الدين محمد بن علي بن محمد (ت ٩٥٣هـ / ١٥٤٦م)، تحقيق محمد مصطفى، المؤسسة المصرية العامة للتأليف والترجمة، القاهرة، ١٩٦٢-١٩٦٤م.
- ١٤٦- مفرج الكروب في أخبار بني أيوب (٥ج)، لابن واصل: جمال الدين محمد بن سالم (ت ٦٩٧هـ / ١٢٩٨م)، ج ٥، تحقيق حسنين محمد ربيع، دار الكتاب، القاهرة، ١٩٧٧م.
- ١٤٧- مقدمة ابن خلدون: لابن خلدون: عبد الرحمن بن محمد، ت ٨٠٨هـ / ١٤٠٥م، دار إحياء التراث العربي، بيروت، د.ت.
- ١٤٨- المقصد الرفيع المنشأ الهادي إلى ديوان الانشاء، للخالدي: محمد بن لطف الله العمري (ت ٩هـ / ١٥م)، مخطوط مصور ميكروفيلم، مركز الوثائق والمخطوطات، مكتبة الجامعة الأردنية، رقم الشريط (٤٤٣٩).
- ١٤٩- المقفي الكبير (٩ج): للمقريزي: تقي الدين احمد بن علي، ت ٨٤٥هـ / ١٤٤١م، تحقيق محمد اليعلاوي، دار الغرب الإسلامي، بيروت، ط ١، ١٩٩١م.
- ١٥٠- المكاييل والأوزان الإسلامية وما يعادها في النظام المتري، فالتر هتس، ترجمة كامل العسلي، منشورات الجامعة الأردنية، عمان، ط ٢، ١٩٨٢م.
- ١٥١- الملابس المملوكية، لماير، ل. أ، ترجمة صالح الشيتي، الهيئة المصرية العامة للكتاب، القاهرة، ١٩٧٢م.
- ١٥٢- الماليك، للسيد الباز العريني، دار النهضة العربية، بيروت، ١٩٦٨م.
- ١٥٣- ممالك مصر والشام، شفيق مهدي، الدار العربية للموسوعات، ط ١، ٢٠٠٨م.
- ١٥٤- مملكة صفد في عهد الماليك، طه ثلجي الطراونة، دار الأفاق الجديدة، بيروت، ط ١، ١٩٨٢م.
- ١٥٥- مملكة الكرك في العهد المملوكي، محمد عدنان البخيت، وزارة الثقافة، عمان، ٢٠٠٩م.
- ١٥٦- المنهل الصافي والمستوفي بعد الوافي (١٠ج): لابن تغري بردي: جمال الدين أبو المحاسن يوسف، ت ٨٧٤هـ / ١٤٦٩م، ج ١، ٢، ٤، ٦، ٧، ٨، تحقيق محمد أمين، الهيئة المصرية العامة للكتاب، دار الكتب المصرية القاهرة ١٩٩٤-١٩٩٩م، ج ٩-١٠ تحقيق محمد أمين، دار الكتب والوثائق القومية بالقاهرة ٢٠٠٢م، ج ٣، ٥، تحقيق نبيل محمد عبد العزيز، الهيئة المصرية العامة للكتاب، القاهرة ١٩٨٥-١٩٨٨م.

- ١٥٧- المواعظ والاعتبار بذكر الخطط والآثار (٢ج)، للمقرئزي: تقي الدين أحمد بن علي، ت ٨٤٥هـ / ١٤٤١م، مكتبة الثقافة الدينية، القاهرة ١٩٨٧م (عن ط بولاق ١٢٧٠هـ).
- ١٥٨- مورد اللطافة في من ولي السلطنة والخلافة (٢ج): لابن تغري بردي: جمال الدين أبو المحاسن يوسف، ت ٨٧٤هـ / ١٤٦٩م، تحقيق محمد نبيل عبد العزيز، دار الكتب المصرية، القاهرة، ١٩٩٧م.

◀ حرف النون

- ١٥٩- النجوم الزاهرة في ملوك مصر والقاهرة (١٦ج): لابن تغري بردي: جمال الدين أبو المحاسن يوسف، ت ٨٧٤هـ / ١٤٦٩م، ج ١-١٢ دار الكتب، ج ١٢-١٦ حققها فهم شلتوت وإبراهيم طرخان وجمال الدين الشيال، الهيئة المصرية العامة للكتاب، القاهرة ١٩٢٩-١٩٧٢م.
- ١٦٠- نزهة الأساطين فيمن ولي مصر من السلاطين، للظاهري: زين الدين عبد لباسط بن خليل ابن شاهين، ت (٩٢٠هـ / ١٥١٤م)، تحقيق محمد كمال عز الدين، مكتبة الثقافة الدينية، القاهرة، ١٩٨٧م.
- ١٦١- نزهة الأنام في تاريخ الإسلام (٦٢٨-٦٥٩هـ)، لابن دقماق: صارم الدين إبراهيم بن محمد بن أيدير العلاني (ت ٨٠٩هـ / ١٤٠٧م)، تحقيق سمير طيارة، المكتبة العصرية، بيروت، ط ١، ١٩٩٩م.
- ١٦٢- نزهة الناظر في سيرة الملك الناصر، لليوسفي: موسى بن محمد بن يحيى (ت ٧٥٩هـ / ١٣٥٨م)، تحقيق أحمد حطيط، عالم الكتب، ط ١، ١٩٨٦م.
- ١٦٣- نزهة النفوس والأبدان في تواريخ الزمان (٣ج)، للصيرفي: علي بن داود الخطيب الجوهري، ت ٩٠٠هـ / ١٤٩٤م، تحقيق حسن حبشي، مطبعة دار الكتب، القاهرة، ١٩٧٠-١٩٧٣م.
- ١٦٤- نظام الغريب، للربيعي: عيسى بن إبراهيم بن محمد، تحقيق بولس بولنه، المطبعة الهندية، مصر، ط ١، د.ت.
- ١٦٥- النظم الإقطاعية في الشرق الأوسط في العصور الوسطى، لإبراهيم طرخان، دار الكاتب العربي للطباعة والنشر، القاهرة، ١٩٦٨م.
- ١٦٦- نظم دولة سلاطين المماليك ورسومهم في مصر (٢ج)، لعبد المنعم ماجد، مكتبة الأنجلو المصرية، القاهرة، ١٩٧٩م.
- ١٦٧- النفحات المسكية في صناعة الفروسية، للحموي: أحمد بن محمد، ت ١١٤٢هـ، تحقيق عبد الستار القرغولي، مطبعة التفيض، بغداد، ١٩٥٠م

- ١٦٨- النفحة المسكية في الدولة التركية، لابن دقماق: صارم الدين إبراهيم بن محمد بن أيدير العلاني (ت ٨٠٩هـ / ١٤٠٧م)، تحقيق عمر تدمري، المكتبة العصرية، صيدا، بيروت، ط ١، ١٩٩٩م.
- ١٦٩- نقد الطالب لزغل المناصب، لابن طولون: شمس الدين محمد بن علي بن محمد (ت ٩٥٣هـ / ١٥٤٦م)، تحقيق محمد دهمان وزميله، دار الفكر المعاصر، بيروت، ط ١، ١٩٩٢م.
- ١٧٠- نهاية الأرب في فنون الأدب (ج ٦-٨)، للنويري: شهاب الدين أحمد بن عبد الوهاب، ت ٧٣٢هـ / ١٣٣١م، ط مصورة عن طبعة دار الكتب، القاهرة، د.ت.
- ١٧١- النور اللامع والدر الصادح في إصطفاء مولانا السلطان الملك الصالح، للقيسراني: إبراهيم بن عبد الرحمن القرشي الخالدي (ت ٧٥٣هـ / ١٣٥٢م)، تحقيق عمر تدمري، دار الإنشاء، طرابلس، ١٩٨٢م.
- ١٧٢- نيابة طرابلس في العصر المملوكي، سليمان عبد الله الخرابشة، منشورات لجنة تاريخ بلاد الشام، عمان، ١٩٩٣م.
- ١٧٣- نيابة غزة في العهد المملوكي، محمود علي خليل عطا الله، دار الأفاق الجديدة، بيروت، ط ١، ١٩٨٦م.
- ١٧٤- نيل الأمل في ذيل الدول (ج ٩): للظاهري: زين الدين عبد لباسط بن خليل ابن شاهين، ت ٩٢٠هـ / ١٥١٤م)، تحقيق عمر عبد السلام تدمري، المكتبة العصرية، بيروت ط ١، ٢٠٠٢م.

٤ حرف الواو

- ١٧٥- الوافي بالوفيات (ج ٢٩)، للصفدي: خليل بن أيك (ت ٧٦٤هـ / ١٣٦٢م)، تحقيق مجموعة من الباحثين، دار النشر فرانز شتاينر، فيسبادن، ١٩٩١-١٩٩٧م.
- ١٧٦- وجيز الكلام في الذيل على دول الإسلام (ج ٤)، للسخاوي: شمس الدين محمد بن عبد الرحمن (ت ٩٠٢هـ / ١٤٩٦م)، تحقيق بشار عواد معروف وزميله، مؤسسة الرسالة، بيروت، ط ١، ١٩٩٥م.
- ١٧٧- وفيات الأعيان وأنباء أبناء الزمان (ج ٨): لابن خلكان: شمس الدين أحمد بن محمد بن أبي بكر، ت (٦٨١هـ / ١٢٨٢م)، تحقيق إحسان عباس، دار صادر بيروت، ١٩٧٧م.

المراجع الأجنبية:

- 178- A History of Egypt in The Middle Ages: by Stanley Lann Poole , , London, 1901.
- 179- Soldier of Fortune (the Story of the Mamlukes): by, Sir John Glubb , New York, 1973
- 180- The Mamluk Military Society:by David Ayalon , London, 1979.
- 181- Mohammaden Dynasties: by Stanley Lann Poole , Paris 1925
- 182- Urban Lfe in Syria Under the early Mamluk Period, by Nicola Ziadeh, Beirut 1970.

المقالات الأجنبية:

- 183- Amir Akhour , by David Ayalon , The Encyclopedia of Islam (new edition 1960). vol (1) p 447 .
- 184- Amir Kabir , by David Ayalon , The Encyclopedia of Islam (new edition 1960). vol (1) p 444.
- 185- Amir Madills , by David Ayalon , The Encyclopedia of Islam (new edition 1960). vol (1) p 445
- 186- Amir silah , by David Ayalon , The Encyclopedia of Islam (new edition 1960). vol (1) p 445.
- 187- Atabak , by David Ayalon , The Encyclopedia of Islam (new edition 1960). vol (1) p 732.
- 188- Bahriyya , by David Ayalon , The Encyclopedia of Islam (new edition 1960). vol (1) p 944-945.
- 189- Barud , by David Ayalon , The Encyclopedia of Islam (new edition 1960). vol (1) p 1085-1061.
- 190- Burdiyya , by David Ayalon , The Encyclopedia of Islam (new edition 1960). vol (1) p 1324-1325.
- 191- Dawadar , by David Ayalon , The Encyclopedia of Islam (new edition 1960). vol (2) p 172.
- 192- Djamakiyya , by Hussain Mones , The Encyclopedia of Islam (new edition 1960) vol (2) p 413-414.

- 193- Djandar , by David Ayalon , The Encyclopedia of Islam (new edition 1960). vol (2) p 421
- 194- Furushiya , by David Ayalon , The Encyclopedia of Islam (new edition 1960). vol (2) p 954-955.
- 195- Hajib , by M.J.Kister , The Encyclopedia of Islam (new edition 1960). vol (2) p 172.
- 196- Halka , by David Ayalon , The Encyclopedia of Islam (new edition 1960). vol (3) p 99.
- 197- Harb , , by David Ayalon , The Encyclopedia of Islam (new edition 1960). vol (3) p 184-190
- 198- Khasskiyya , by David Ayalon , The Encyclopedia of Islam (new edition 1960). vol (4) 1100.
- 199- Kipcak , by G. Hazy , The Encyclopedia of Islam (new edition 1960). vol (5) p 125-126
- 200- Mamluk , by David Ayalon , The Encyclopedia of Islam (new edition 1960). vol (6) p 314-326.
- 201- Some notes on the feudal system of the Mamlukes, by , A. N , Poliak , (Journal of the Royal Asiatic society of great Britain and Ireland).1937) p 97-107.
- 202- Studies on the Structure of the Mamluk Army , , by David Ayalon, (Bulletin of the school of oriental and African studies , university of London , 1953) Vol.XV,. P. 203-228, 448-476, Vol.XVI , 1954, P. 57-90.
- 203- The Influence of Chigizkhan's Yasa Upon The General organization of the Mamluk state , by A.N , Poliak, (Bulletin of the school of oriental and African studies , university of London ,1939-1942) Vol.X,. P 862-876
- 204 - The system of payment in the Mamluk Military society , , by David Ayalon , (Journal of the economic and social history of the orient, Lieden 1958) vol (1) p 38-65 , 257-296.
- 205- The Wafidiya In the Mamluk Kingdom , by David Ayalon , (Islamic Culture), Vol XXV, Hyderabad, 1951, P. 89-104.

**الفهرس العام لمصطلحات المعجم
حسب الحروف الهجائية**

أجناد الحلقة	١٩
الأجناد الخاصة	٢٠
أجناد المتين	٢١
الأخص	٢٢
الأخور	٢٣
أرباب الاخباز	٢٤
أرباب الإقطاعات	٢٥
أرباب الجامكيات / الجوامك	٢٦
أرباب الدرك / الأدراك	٢٧
أرباب الرتب	٢٨
أرباب الرواتب	٢٩
أرباب السيوف	٣٠
أرباب السيوف الحجوية	٣١
أرباب المراسيم	٣٢
أرباب المشور / المشورة	٣٣
أرباب المناصب	٣٤
أرباب النقود والمكيلات	٣٥
أرباب النوب	٣٦
أرباب الوظائف	٣٧
أرباب الولايات	٣٨

حرف الألف	
الإبريم	١
الأبواب السلطانية	٢
الأبواب الكريمة العالية	٣
الأتابك	٤
أتابك الجيش	٥
أتابك الجيوش	٦
أتابك العسكر	٧
الأتابكي	٨
الأتابكية	٩
الأثير	١٠
الأثيل	١١
الأجل / الأجلي	١٢
الأجلاب	١٣
الأجلاب اليلبغاوية	١٤
أجناد الأمراء	١٥
الأجناد البحرية	١٦
الأجناد البرانية	١٧
الأجناد البلاصية	١٨

أصحاب السيوف	٦٧
أصحاب النوب	٦٨
إصطبل البريد	٦٩
إصطبل البغال	٧٠
إصطبل البيمارستان	٧١
إصطبل الجوق	٧٢
إصطبل الحجورة	٧٣
إصطبل الخاص	٧٤
إصطبل الدشار	٧٥
إصطبل السباع	٧٦
إصطبل الفيل	٧٧
إصطبل المهجن والنياق	٧٨
الأصيل / الأصيلي	٧٩
أطابك	٨٠
الإطلاقات	٨١
الأطلس	٨٢
الاعتداد	٨٣
اعتضاد صناديد الزمان	٨٤
الأعز	٨٥
اعزازي	٨٦
الأعلام السلطانية	٨٧
أعوادي	٨٨
الأغا	٨٩
أغا الطباقي	٩٠
اغزلوا	٩١
الإقامة	٩٢
الأقبردية	٩٣ أ
الأقجية	٩٣ ب

أرباع الكيل	٣٩
أرتمش	٤٠
أزبك	٤١
أزيار النفط	٤٢
الإمباسلار	٤٣
الإستادار	٤٤
إستادار الصحة	٤٥
إستادار صغير	٤٦
إستادار العالية	٤٧
الإستادار الكبير	٤٨
الأستاذ	٤٩
أستاذ الأدر العالية	٥٠
الأستاذية	٥١
الإصطبل	٥٢
الإصطبل السعيد	٥٣
الإصطبلات السلطانية	٥٤
الإصطبلات الشريفة	٥٥
الإصطبلات المعمورة	٥٦
الأسطول	٥٧
الأسطولي	٥٨
الإسفهلار	٥٩
الإسفهلاري	٦٠
اسكندر الزمان	٦١
الأمياد	٦٢
الأشرف	٦٣
الأشرفية	٦٤
الإشهاد	٦٥
أصحاب الدرك	٦٦

الأمراء اليلبغاوية	١٢٢
إمارة ضعيفة	١٢٣
إمارة عشرة ضعيفة	١٢٤
إمارة عشرين ضعيفة	١٢٥
الإمارة الكبرى	١٢٦
الأمير	١٢٧
الأمير الأجل	١٢٨
أمير أخور	١٢٩
أمير خور البريد	١٣٠
أمير أخور التبن والدريس	١٣١
أمير أخور الجمال	١٣٢
أمير أخور ثالث	١٣٣
أمير أخور ثاني	١٣٤
أمير أخور رابع	١٣٥
أمير أخور صغير	١٣٦
أمير أخور كبير	١٣٧
أمير أربعة	١٣٨
أمير أربعين	١٣٩
أمير إستاندار	١٤٠
أمير إستاندار العالية	١٤١
أمير البحر	١٤٢
أمير البر	١٤٣
أمير البطالين	١٤٤
أمير الترك بمكة	١٤٥
أمير التركمان	١٤٦
أمير ثلاثة	١٤٧
أمير ثمانين	١٤٨
أمير جاندار	١٤٩

الإقطاع	٩٤
الإقطاعية	٩٥
أكابر الأمراء	٩٦
إكديش	٩٧
الأكراد	٩٨
الأكراد الشهرزورية	٩٩
الأكرة	١٠٠
الأكمل / الأكملي	١٠١
آلة الحرب	١٠٢
آلة السلاح	١٠٣
آلة القتال	١٠٤
الاجائية	١٠٥
الألفي	١٠٦
الإماج / الإماجة	١٠٧
أمراء الألوفا الخاصة	١٠٨
مراء الألوفا الخرجية	١٠٩
أمراء الأيزاك	١١٠
الأمراء البحرية	١١١
الأمراء الجوانية	١١٢
الأمراء الخاصة	١١٣
أمراء الشور	١١٤
الأمراء الصالحية	١١٥
أمراء الطبلخاناه الخاصة	١١٦
أمراء الطبلخاناه الخرجية	١١٧
الأمراء المركزون	١١٨
الأمراء المشايخ المقدمين	١١٩
أمراء المشورة / المشور	١٢٠
الأمراء المقدمون	١٢١

أمير عشرين	١٧٧
أمير علم	١٧٨
الأمير الكبير	١٧٩
أمير كبير براني	١٨٠
أمير كبير خاص	١٨١
أمير مائة مقدم ألف	١٨٢
أمير مجلس	١٨٣
أمير المحمل المصري	١٨٤
الأمير المسفر	١٨٥
أمير مشوي	١٨٦
أمير المعلق	١٨٧
الأمير المقدم	١٨٨
أمير الممالك السلطانية بمكة	١٨٩
أمير الممالك السلطانية المجاورين	١٩٠
أمير منزل	١٩١
أمير مهمندار	١٩٢
أمير ميسرة	١٩٣
أمير ميمنة	١٩٤
أمير نقباء الجيوش	١٩٥
الأميري	١٩٦
الأمين	١٩٧
أمين الغيبة	١٩٨
الأنبي	١٩٩
الاهراء	٢٠٠
الأوجاقي	٢٠١
الأوجاقية	٢٠٢
أوجاقية الخاص	٢٠٣

أمير الجند الراكز بمكة	١٥٠
أمير الحاج الشريف	١٥١
أمير حاجب	١٥٢
أمير حاجب الحجاب	١٥٣
أمير خازندار ثاني	١٥٤
أمير خازندار كبير	١٥٥
أمير الخليفة	١٥٦
أمير خمسة	١٥٧
أمير خمسين	١٥٨
أمير دوادار ثالث	١٥٩
أمير دوادار ثاني	١٦٠
أمير دوادار كبير	١٦١
أمير رأس نوبة النوب / النواب	١٦٢
أمير الراكز	١٦٣
أمير الرتبة	١٦٤
أمير الركب الأول	١٦٥
أمير سبعين	١٦٦
أمير ستين	١٦٧
أمير سلاح	١٦٨
أمير سلاح براني	١٦٩
أمير سلاح خاص	١٧٠
أمير شكار	١٧١
أمير طبر	١٧٢
أمير طبليخاناه	١٧٣
أمير العرب / العربان	١٧٤
أمير العسكر	١٧٥
أمير عشرة	١٧٦

باش المغاربة	٢٣٠
باش الممالك	٢٣١
باش الممالك السلطانية بمكة	٢٣٢
الباشة	٢٣٣
الباشورة	٢٣٤
البجمقدار	٢٣٥
البحارة	٢٣٦
البحرية	٢٣٧
البحرية النجمية	٢٣٨
البخت / البختية	٢٣٩
البدائي	٢٤٠
بدر الدين	٢٤١
البدل	٢٤٢
البدل المالي	٢٤٣
البرانية	٢٤٤
برج الحصار	٢٤٥
البرجاس	٢٤٦
البرجية	٢٤٧
البرذون	٢٤٨
البرسبائية	٢٤٩
البرشوم	٢٥٠
البرصاني	٢٥١
البرغالي	٢٥٢
البرخشي	٢٥٣
البرك	٢٥٤
البركستوان	٢٥٥
البركوس	٢٥٦
البريجاندين	٢٥٧

الأوحد / الأوحددي	٢٠٤
أوحد المجاهدين	٢٠٥
أوراق عدة الأمير	٢٠٦
الأوشاقي / الأوشاقية	٢٠٧
أولاد الناس	٢٠٨
الإويراتية	٢٠٩
أيك	٢١٠
الإينالية	٢١١

حرف الباء

باب السر	٢١٢
البارود	٢١٣
البارودية	٢١٤
البازدار	٢١٥
الباسط	٢١٦
الباسط الشريف العالي	٢١٧
الباسط الكريم العالي	٢١٨
الباسليقيات	٢١٩
باش / باشا	٢٢٠
باش البر	٢٢١
باش التجريدة	٢٢٢
باش الترك بمكة	٢٢٣
باش الجند بمكة المشرفة	٢٢٤
باش الحاج الأول	٢٢٥
باش الحلقة	٢٢٦
باش الرماحة	٢٢٧
باش العسكر	٢٢٨
باش المجاورين	٢٢٩

البيرقدار	٢٨٦
البيضة	٢٨٧
البيكار	٢٨٨
البيكارية	٢٨٩
البيوت الكريمة	٢٩٠

حرف التاء

تاج الملة	٢٩١
تاج الدين	٢٩٢
تاج الخاص الشريف	٢٩٣
تاجر السلطان	٢٩٤
تاجر المالك	٢٩٥
التأشيرة	٢٩٦
التار	٢٩٧
التار المستامين	٢٩٨
الترية	٢٩٩
تجارة المالك	٣٠٠
تجريدة	٣٠١
التجفاف	٣٠٢
التخفيفة الصغيرة	٣٠٣
التخفيفة الكبيرة	٣٠٤
الترابي	٣٠٥
الترجيل	٣٠٦
الترس	٣٠٧
الترسيم	٣٠٨
الترك	٣٠٩
التركاش	٣١٠
التركمان	٣١١

البريدية	٢٥٨
البشمقدار	٢٥٩
البشمقدارية	٢٦٠
البطال	٢٦١
بطسة / بطسة	٢٦٢
بغا	٢٦٣
البغلطاق / البغلوطاق	٢٦٤
البكتر	٢٦٥
بكتمر	٢٦٦
بكلربكي	٢٦٧
بلاد الخاص	٢٦٨
البلطة	٢٦٩
البند	٢٧٠
البندق	٢٧١
البندقدار / البندقداري	٢٧٢
البندقدارية	٢٧٣
بنف	٢٧٤
بهاء الأنام	٢٧٥
بهاء الدين	٢٧٦
بهاء الملة	٢٧٧
البهلوان	٢٧٨
البوابون	٢٧٩
البوق	٢٨٠
البيانة	٢٨١
البيطرة	٢٨٢
بيبرس	٢٨٣
البيدمرية	٢٨٤
البيرق	٢٨٥

حرف الجيم

الجازران	٣٤٠
الجاشنكير	٣٤١
الجالق	٣٤٢
الجاليش	٣٤٣
الجامكية	٣٤٤
الجانبلاطية	٣٤٥
الجاندارية	٣٤٦
الجاويش	٣٤٧
الجاويشية	٣٤٨
الجبليّة	٣٤٩
الجتز	٣٥٠
جرائد الخيل	٣٥١
الجرأوة	٣٥٢
الجرخ	٣٥٣
الجرخي	٣٥٤
الجركس	٣٥٥
الجركسية	٣٥٦
الجريدة	٣٥٧
جريدة أرباب النقود والمكيلات	٣٥٨
جريدة الإقطاع / الجريدة الإقطاعية	٣٥٩
الجريدة الجيشية	٣٦٠
الجشار	٣٦١
الجشارية	٣٦٢
الجعبة	٣٦٣
الجفتاة	٣٦٤
جفن / جفنة	٣٦٥

تركمان الطاعة	٣١٢
التسمير	٣١٣
التشريف	٣١٤
التشهير	٣١٥
تطبيقة	٣١٦
تطريدة	٣١٧
التطليب	٣١٨
التعصير	٣١٩
التمعيرة	٣٢٠
تغري بردي	٣٢١
التقدمة	٣٢٢
تقدمة ألف / ألوف	٣٢٣
تقدمة العسكر المنصور	٣٢٤
تقدمة على ألف	٣٢٥
تقدمة المماليك	٣٢٦
التقليد	٣٢٧
التكحيل	٣٢٨
التكلاوة	٣٢٩
التلكش	٣٣٠
تلي	٣٣١
التمرزية	٣٣٢
تمربغا	٣٣٣
التنقىل	٣٣٤
تنكز	٣٣٥
التوايت	٣٣٦
التوسيط	٣٣٧
التوقيع	٣٣٨
التومان	٣٣٩

الجند الراكز بمكة	٣٩٤
الجند السلطاني / الأجناد السلطانية	٣٩٥
الجند القرانصة	٣٩٦
الجندي	٣٩٧
الجنود البحرية	٣٩٨
الجنود المتركشة	٣٩٩
الجنوية	٤٠٠
الجنيب	٤٠١
الجهاركس	٤٠٢
الجهازة	٤٠٣
الجهاشنكير	٤٠٤
الجوخة	٤٠٥
الجوشن	٤٠٦
الجوكان	٤٠٧
الجوكندار	٤٠٨
الجوكندارية	٤٠٩
جيش الشام	٤١٠

حرف الحاء

الحاجب	٤١١
حارس الطير	٤١٢
حاكم أمور ولاية الزمان	٤١٣
حاكم رماة البندق	٤١٤
حامل الجتر	٤١٥
حامي حوزة الدين	٤١٦
حبس الإسكندرية	٤١٧
حبس الجب	٤١٨
حبس المقشرة	٤١٩

جقمق	٣٦٦
الجكمية	٣٦٧
الجل	٣٦٨
جلاسة	٣٦٩
الجلاهق	٣٧٠
الجلب	٣٧١
الجلبان	٣٧٢
الجلبان الإينالية	٣٧٣
الجلبان الخشقدمية	٣٧٤
الجلبان السلطانية / جلبان السلطان	٣٧٥
جلبان الطباق	٣٧٦
الجلبان اليلغاوية	٣٧٧
الجلبة	٣٧٨
جمال الدولة	٣٧٩
جمال الدين	٣٨٠
الجمالة	٣٨١
الجمدار	٣٨٢
الجمدارية	٣٨٣
الجمقدار	٣٨٤
الجمقدارية	٣٨٥
الجناب	٣٨٦
الجناب الشريف العالي	٣٨٧
الجناب العالي	٣٨٨
الجناب العالي الأميري	٣٨٩
الجناب الكريم	٣٩٠
الجناب الكريم العالي	٣٩١
الجنادة	٣٩٢
الجتتمرية	٣٩٣

الحازن	٤٤٧
الحازندارية	٤٤٨
الحاشمي	٤٤٩
خاص الترك	٤٥٠
خاص الترك الصغير	٤٥١
خاص الترك الكبير	٤٥٢
خاص خرجي	٤٥٣
الخاص السلطاني	٤٥٤
الخاصكية	٤٥٥
الخاصكية البرانية	٤٥٦
الخاصكية الجوانية	٤٥٧
خان مسرور	٤٥٨
الخبز	٤٥٩
الخرج	٤٦٠
الخرجية	٤٦١
الخركاہ	٤٦٢
الخزان	٤٦٣
خزانة البنود	٤٦٤
خزانة الخاص	٤٦٥
الخزانة الشريفة	٤٦٦
خزانة شمائل	٤٦٧
الخزانة الكبرى	٤٦٨
الخزندار / الخازندار	٤٦٩
خزندارية القلعة	٤٧٠
الخشقدمية	٤٧١
الخشداشية	٤٧٢
الخصيان	٤٧٣
الخطاف	٤٧٤
الخطام	٤٧٥

الحجارون	٤٢٠
الحجفة	٤٢١
الحراقة	٤٢٢
الحرب دارية	٤٢٣
الحربة	٤٢٤
حربي / حربية	٤٢٥
الحرسى	٤٢٦
حسام أمير المؤمنين	٤٢٧
حسام الدين	٤٢٨
الحسامية	٤٢٩
الحسك	٤٣٠
حصن الدنيا والدين	٤٣١
حلف العساكر	٤٣٢
الحلقة	٤٣٣
الحلقة الشامية	٤٣٤
الحلقة المصرية	٤٣٥
الحلقة المنصورة	٤٣٦
الحمالة	٤٣٧
الحمامة	٤٣٨
الحمایات	٤٣٩
الحميلة	٤٤٠
الحواصل	٤٤١
الحوطة الجيشية	٤٤٢
الحوندار	٤٤٣
الحياسة	٤٤٤

حرف الخاء

الخادم	٤٤٥
خادم الستارة	٤٤٦

الدبوقه	٥٠٣
الدرع	٥٠٤
الدرقه	٥٠٥
الدرك	٥٠٦
الدرمونه	٥٠٧
الدشار	٥٠٨
الدشارية	٥٠٩
الدشن	٥١٠
الدغليس	٥١١
الدغيص	٥١٢
دكة المحتسب	٥١٣
دكة الممالك	٥١٤
دلال الرقيق	٥١٥
دلال الممالك	٥١٦
دمر	٥١٧
دمرداش	٥١٨
الدمرداشية	٥١٩
الدهل	٥٢٠
الدهلينز	٥٢١
الدوادار	٥٢٢
دوادار ثالث	٥٢٣
دوادار ثاني	٥٢٤
دوادار صغير	٥٢٥
دوادار كبير	٥٢٦
الدواداري	٥٢٧
الدوادارية	٥٢٨
دوران المحمل	٥٢٩
الدينار الجيشي	٥٣٠
الديوان الأتابكي	٥٣١

الخف البرغالي	٤٧٦
الخفراء	٤٧٧
الخلعة	٤٧٨
خلعة الاستقرار	٤٧٩
خلعة الاستمرار	٤٨٠
خلعة الرضا	٤٨١
خلعة السفر	٤٨٢
خلعة العافية	٤٨٣
خلعة العزل	٤٨٤
خلعة القدوم	٤٨٥
خلعة النيابة	٤٨٦
خليل أمير المؤمنين	٤٨٧
الخنجر	٤٨٨
الخوaja	٤٨٩
الخواص / خاصة السلطان	٤٩٠
الخوذة	٤٩١
الخول	٤٩٢
الخوند	٤٩٣
الخطي / الخطية	٤٩٤
خيل الطلب	٤٩٥
خيل النوبة	٤٩٦
خيول المنادة	٤٩٧

حرف الدال

دار الصناعة	٤٩٨
الدبابة	٤٩٩
الدبداب	٥٠٠
الدبندار	٥٠١
الدبوس	٥٠٢

حرف الراء

الرئيس	٥٦٠
رئيس الأسطول	٥٦١
رئيس الحراقة	٥٦٢
رئيس الحلقة	٥٦٣
الرأس	٥٦٤
رأس الأمراء	٥٦٥
رأس أمراء المشورة	٥٦٦
رأس باش الأوجاقية	٥٦٧
رأس باش البريدية	٥٦٨
رأس باش العسكر	٥٦٩
رأس البحرية	٥٧٠
رأس الحلقة	٥٧١
رأس الشور	٥٧٢
رأس الكبش	٥٧٣
رأس المجاورين	٥٧٤
رأس مشايخ الشور	٥٧٥
رأس المشورة / المشور	٥٧٦
رأس مقدمي الألو	٥٧٧
رأس الممالك البحرية	٥٧٨
رأس الممالك السلطانية بمكة	٥٧٩
رأس الممالك المجاورين	٥٨٠
رأس الميسرة	٥٨١
رأس الميمنة	٥٨٢
رأس النوبة	٥٨٣
رأس نوبة الأمراء	٥٨٤
رأس نوبة ثالث	٥٨٥
رأس نوبة ثاني	٥٨٦

ديوان الإستادارية	٥٣٢
ديوان الأسرى	٥٣٣
ديوان الإصطبل	٥٣٤
ديوان الإقطاع	٥٣٥
ديوان الأمير	٥٣٦
ديوان البدل	٥٣٧
ديوان الجند السلطاني	٥٣٨
ديوان الجيش	٥٣٩
ديوان الجيش الشامي	٥٤٠
ديوان الجيش المصري	٥٤١
ديوان الجيوش السلطانية	٥٤٢
ديوان الخاص	٥٤٣
ديوان الدولة	٥٤٤
ديوان الذخيرة	٥٤٥
ديوان السلطان	٥٤٦
ديوان المرتجع / المرتجمات	٥٤٧
ديوان المرتجع من أخباز العرب	٥٤٨
الديوان المفرد	٥٤٩
ديوان الممالك	٥٥٠
ديوان الوزارة	٥٥١

حرف الذال

الذخر / الذخري	٥٥٢
ذخر الأمة	٥٥٣
ذخر الدولة	٥٥٤
ذخر الغزاة والمجاهدين	٥٥٥
ذخر الملة	٥٥٦
ذخر الملوك والسلاطين	٥٥٧
ذخر الموحدين	٥٥٨
الذهبية	٥٥٩

الركني	٦١٦
ركوب الميدان	٦١٧
رماة البندق	٦١٨
رماة البندق الرصاص	٦١٩
الرماح	٦٢٠
الرماحة	٦٢١
الرمح	٦٢٢
الرمح دارية	٦٢٣
الرنك	٦٢٤
الروك	٦٢٥
الروك الحسامي	٦٢٦
الروك الناصري	٦٢٧
الروم	٦٢٨

حرف الزاي

الزبطانة	٦٢٩
الزحافة	٦٣٠
الزراد	٦٣١
الزراق	٦٣٢
الزرد	٦٣٣
الزردخانه	٦٣٤
الزردخانه السلطانية	٦٣٥
الزردكاش	٦٣٦
زردكاش السلطان	٦٣٧
الزردكاش الكبير	٦٣٨
الزردكاشية	٦٣٩
الزردكاشية الكبرى	٦٤٠
الزردية	٦٤١
الزردية الداودية	٦٤٢

رأس نوبة الجمدارية	٥٨٧
رأس نوبة السقاة	٥٨٨
رأس نوبة السلحدارية	٥٨٩
رأس نوبة كبير	٥٩٠
رأس نوبة النواب	٥٩١
رأس نوبة النواب الجمدارية	٥٩٢
رأس نوبة النوب	٥٩٣
رأس نوبة النوب الكبرى	٥٩٤
الراكزون	٥٩٥
الران	٥٩٦
الرتيلاء	٥٩٧
رجال الحرايق	٥٩٨
رجال الحلقة المنصورة	٥٩٩
الرجالة	٦٠٠
الرجعة	٦٠١
الرزق	٦٠٢
الرزق الجيشية	٦٠٣
رسم الكتابة	٦٠٤
الرقبة	٦٠٥
الرقم	٦٠٦
الركاب	٦٠٧
الركاب خاناه	٦٠٨
الركابدارية / الركبدارية	٦٠٩
الركابية	٦١٠
ركن الإسلام والمسلمين	٦١١
ركن الأولياء	٦١٢
ركن الدنيا والدين	٦١٣
ركن الدين	٦١٤
ركن الملوك والسلاطين	٦١٥

حرف السين

سابق الدين	٦٧١
ساحة بولاق	٦٧٢
ساحة الرملة	٦٧٣
ساق الموزة	٦٧٤
الساقى	٦٧٥
السامي	٦٧٦
السبطانة	٦٧٧
السبوك	٦٧٨
الستارة	٦٧٩
سداد الثغور	٦٨٠
السراخور / السراخوري	٦٨١
السراخورية	٦٨٢
السراقوج	٦٨٣
السرچ	٦٨٤
السرموزة	٦٨٥
السروانية	٦٨٦
السرياق	٦٨٧
سعد الدين	٦٨٨
السعيدية	٦٨٩
السفريّة	٦٩٠
سفير الأمة	٦٩١
سفير الدولة	٦٩٢
سفير الملوك والسلاطين	٦٩٣
سفير الممالك	٦٩٤
السفيري	٦٩٥
السفينة	٦٩٦
السقاءون	٦٩٧

الزردية المسبلة	٦٤٣
الزعر	٦٤٤
زعيم الجنود	٦٤٥
زعيم الجيوش	٦٤٦
زعيم جيوش الموحدين	٦٤٧
الزعيم الكفيل	٦٤٨
الزعيمي	٦٤٩
الزمام / الزمام دار	٦٥٠
زمام الأدر الشريفة	٦٥١
زمام الدور السلطانية	٦٥٢
الزمر	٦٥٣
الزمرط	٦٥٤
الزناري	٦٥٥
الزنان دار	٦٥٦
الزنت	٦٥٧
الزورق	٦٥٨
زين الأكابر	٦٥٩
زين الأمراء	٦٦٠
زين الأمراء في الأنام	٦٦١
زين الأمراء المجاهدين	٦٦٢
زين الأمراء المقدمين	٦٦٣
زين الأنام	٦٦٤
زين الدين	٦٦٥
زين العشائر	٦٦٦
زين الغزاة	٦٦٧
زين القبائل	٦٦٨
زين المجاهدين	٦٦٩
زين المملكة	٦٧٠

السهم	٧٢٦
السواس	٧٢٧
السواقون	٧٢٨
سواقى الطير	٧٢٩
السوط	٧٣٠
السوق	٧٣١
سوق البرجاس	٧٣٢
سوق البندقانيين	٧٣٣
سوق الحوائصين	٧٣٤
سوق الخيل	٧٣٥
سوق السلاح	٧٣٦
سوق اللجمين	٧٣٧
سوق المحمل	٧٣٨
سوق المهامزين	٧٣٩
سياقة العلوفات	٧٤٠
السيخ	٧٤١
سيد أمراء العالمين	٧٤٢
سيد الأمراء في العالمين	٧٤٣
سيد الأمراء المقدمين	٧٤٤
السير	٧٤٥
السيف	٧٤٦
سيف الإسلام والمسلمين	٧٤٧
سيف أمير المؤمنين	٧٤٨
السيف البداوي	٧٤٩
سيف الدين	٧٥٠
السيفي	٧٥١
السيفية	٧٥٢

السقاة	٦٩٨
السقمان	٦٩٩
السكين	٧٠٠
السلاح خاناه	٧٠١
السلاح خاناه السلطانية	٧٠٢
السلاخور /	٧٠٣
السلاخوري / السلاخورية	
سلا	٧٠٤
السلاري	٧٠٥
السلارية	٧٠٦
سلام الحصار	٧٠٧
السلحدار / السلاحدار	٧٠٨
السلحدارية / السلاحدارية	٧٠٩
السلطان	٧١٠
السلورة	٧١١
سليل الملوك والسلاطين	٧١٢
سم الموت	٧١٣
السماط	٧١٤
سمز	٧١٥
السمور	٧١٦
السنبك	٧١٧
السنجاب	٧١٨
السنجق	٧١٩
السنجق السلطاني	٧٢٠
سنجق الملك	٧٢١
السنجقدار	٧٢٢
السنجقدارية	٧٢٣
السنجقية	٧٢٤
السهام الخطائية / الخطاية	٧٢٥

شاد الميناء	٧٨٠
الشاش	٧٨١
الشاش والقماش	٧٨٢
الشاشنكير / الششنكير	٧٨٣
الشاليش	٧٨٤
الشاليش السلطاني	٧٨٥
الشانى	٧٨٦
شاهد ديوان الإصطبل	٧٨٧
شاهد ديوان الجيش	٧٨٨
شاهد ديوان الممالك	٧٨٩
الشاويش	٧٩٠
الشاويشية	٧٩١
الشبابة السلطانية	٧٩٢
الشبك	٧٩٣
شجاع الدين	٧٩٤
الشحنة	٧٩٥
الشختورة	٧٩٦
شد الجيش	٧٩٧
شد خزائن السلاح	٧٩٨
الشراكة	٧٩٩
الشربوش	٨٠٠
شرف الأمراء	٨٠١
شرف الأمراء الأشراف في العالمين	٨٠٢
شرف الأمراء العربان في العالمين	٨٠٣
شرف الأمراء في العالمين	٨٠٤
شرف الأمراء المقدمين	٨٠٥
شرف الخواص	٨٠٦
الشريف	٨٠٧

حرف الشين	
شاد الأغنام بالبلاد الشامية	٧٥٣
شاد الأغوار	٧٥٤
شاد الأقواد	٧٥٥
شاد الأوقاف	٧٥٦
شاد البحر	٧٥٧
شاد الحوش السلطاني	٧٥٨
شاد الخاص	٧٥٩
شاد دار البطيخ والفاكهة	٧٦٠
شاد دار الطعام	٧٦١
شاد الدواوين	٧٦٢
شاد الزردخاناه	٧٦٣
شاد الزكاة	٧٦٤
شاد السلاح خاناه	٧٦٥
شاد الشراب خاناه	٧٦٦
شاد الشواني	٧٦٧
شاد الشواني المعمورة المنصورة	٧٦٨
شاد الشون	٧٦٩
شاد العشر	٧٧٠
شاد العمائر السلطانية	٧٧١
شاد عمارة المراكب الاغربة	٧٧٢
شاد القصر السلطاني	٧٧٣
شاد المراكب	٧٧٤
شاد مراكز البريد	٧٧٥
شاد المسابك	٧٧٦
شاد مطابخ السكر	٧٧٧
شاد المهمات	٧٧٨
شاد الموارد الحشرية	٧٧٩

صاحب ديوان الممالك	٨٣٢
صاحب السيف والقلم	٨٣٣
صاحب الشرطة	٨٣٤
صاحب الطلائع	٨٣٥
صاحب القبطين	٨٣٦
صاحب القلاع الرومية	٨٣٧
صاحب القلاع الساحلية	٨٣٨
صارم الدين	٨٣٩
صاروخ النفط	٨٤٠
الصاحبة البحرية	٨٤١
الصاحبة النجمية	٨٤٢
الصراع	٨٤٣
الصرغتمشية	٨٤٤
صفي الدين	٨٤٥
الصمبوك	٨٤٦
صناع الزردخانا	٨٤٧
الصنبوق	٨٤٨
الصنجدق	٨٤٩
صواعق النفط	٨٥٠
الصوباشي	٨٥١
الصولجان	٨٥٢
الصولق	٨٥٣

حرف الطاء

الطارقة	٨٥٤
الطازية	٨٥٥
الطاقية	٨٥٦
الطاقية الجركسية	٨٥٧
الطباقي	٨٥٨

الشطقات	٨٠٨
الشكارخانا	٨٠٩
الشكير	٨١٠
الشلندي	٨١١
الشليل	٨١٢
شمس الدين	٨١٣
الشمسي	٨١٤
الشمسية	٨١٥
الشهرزورية	٨١٦
شهود الخزانة	٨١٧
الشونة	٨١٨
الشونة السلطانية	٨١٩
الشونة المعمورة	٨٢٠
الشيخة	٨٢١
الشيطي / الشيطانية	٨٢٢
الشيبي / الشيبانية	٨٢٣

حرف الصاد

صاحب إقطاع الكشف السعيد بالوجه القبلي	٨٢٤
صاحب الديار المصرية	٨٢٥
صاحب الديار المصرية والبلاد الشامية	٨٢٦
صاحب الديار المصرية والبلاد الشامية والقلاع السواحلية والأقطار الحجازية	٨٢٧
صاحب ديوان الأسرى	٨٢٨
صاحب ديوان الأمير	٨٢٩
صاحب ديوان الجيش	٨٣٠
صاحب الديوان المفرد	٨٣١

الطراز	٨٨٨
الطراز اليلبغاوي	٨٨٩
الطرخان	٨٩٠
الطرخانية	٨٩١
طررد وحش	٨٩٢
طررز زركش	٨٩٣
طرغاي	٨٩٤
طرنا	٨٩٥
الطريدة	٨٩٦
الطشتمرية	٨٩٧
الططرية	٨٩٨
الطلب	٨٩٩
الطنبغا	٩٠٠
الطو	٩٠١
الطواشي	٩٠٢
طوغان	٩٠٣
الطومار	٩٠٤
الطومان	٩٠٥
طيغا	٩٠٦

حرف الظاء

الظاهرية البرقوية	٩٠٧
الظاهرية البيبرسية	٩٠٨
الظاهرية الجقمقية	٩٠٩
الظاهرية الخشقدمية	٩١٠
ظهر أمير المؤمنين	٩١١
ظهر الملوك والسلاطين	٩١٢
الظهيري	٩١٣

الطبجي	٨٥٩
الطبر	٨٦٠
الطبردار	٨٦١
الطبردارية	٨٦٢
طبقة الأربعين	٨٦٣
طبقة الأشرفية	٨٦٤
طبقة البرانية	٨٦٥
طبقة الحوش	٨٦٦
طبقة الخازندار	٨٦٧
الطبقة الخامسة	٨٦٨
طبقة الخروب	٨٦٩
طبقة الطازية	٨٧٠
طبقة الذهبية	٨٧١
طبقة الرفرف	٨٧٢
طبقة الرماحة	٨٧٣
طبقة الزمام / الزمامية	٨٧٤
طبقة الزمرذية	٨٧٥
طبقة الصندلية	٨٧٦
طبقة صواب	٨٧٧
طبقة الغور	٨٧٨
طبقة فيروز الخازندار	٨٧٩
طبقة القاعة	٨٨٠
طبقة قراجا	٨٨١
طبقة مرجان الخازندار	٨٨٢
طبقة المستجدة	٨٨٣
طبقة المقدم	٨٨٤
طبقة الميدان	٨٨٥
الطبلخاناه	٨٨٦
الطراد / الطراة	٨٨٧

العربان النجابة	٩٤١
عرض العسكر / العرض العسكري	٩٤٢
العرقية	٩٤٣
عز الإسلام والمسلمين	٩٤٤
عز الدين	٩٤٥
العزي	٩٤٦
العساكر السلطانية	٩٤٧
عساكر الشام	٩٤٨
العسكر الملقق	٩٤٩
العشاري / العشيري	٩٥٠
العشير	٩٥١
العصا	٩٥٢
العصابة	٩٥٣
العضد / العضدي	٩٥٤
عضد أمير المؤمنين	٩٥٥
عضد الملوك والسلاطين	٩٥٦
علاء الإسلام والمسلمين	٩٥٧
علاء الدين	٩٥٨
العلائية	٩٥٩
العلم	٩٦٠
علم الأعلام	٩٦١
العلم دار	٩٦٢
علم الدولة	٩٦٣
علم الدين	٩٦٤
العليقة	٩٦٥
عماد الأمة	٩٦٦
عماد الدولة	٩٦٧
عماد العرب	٩٦٨

حرف العين	
العابد / العابدي	٩١٤
العادل / العادلي	٩١٥
العادية	٩١٦
عاقد البنود	٩١٧
العالمي	٩١٨
العالي	٩١٩
العامل	٩٢٠
عامل الباب والشونة	٩٢١
عامل ديوان الجيش	٩٢٢
العبرة	٩٢٣
العبيد	٩٢٤
العبيد البارودية	٩٢٥
العبيد الرماة	٩٢٦
العبيد السود	٩٢٧
العبيد النفطية	٩٢٨
العتاقة	٩٢٩
عتالي الزردخاناه	٩٣٠
العتيق	٩٣١
العثماني	٩٣٢
العثمانية	٩٣٣
العثمانية البحارة	٩٣٤
عدة الملوك والسلاطين	٩٣٥
العراة	٩٣٦
العربان	٩٣٧
عربان جبل نابلس	٩٣٨
العربان الركابة	٩٣٩
عربان الطاعة	٩٤٠

الغمد	٩٩٦
غوث الأنام	٩٩٧
الغوث	٩٩٨
غياث الأمة	٩٩٩
غياث الملة	١٠٠٠
الغياثي	١٠٠١

حرف الفاء

الفأس	١٠٠٢
فأس القتال	١٠٠٣
فاتح الأقطار	١٠٠٤
فاتح الحصون والقلاع والأمصار	١٠٠٥
الفارس	١٠٠٦
فارس الدين	١٠٠٧
فارس المسلمين	١٠٠٨
الفانوس	١٠٠٩
فخر الأمراء	١٠١٠
فخر الأنام	١٠١١
فخر العشائر	١٠١٢
فخر القبائل	١٠١٣
فخر المجاهدين	١٠١٤
الفداوية	١٠١٥
فراش الزردخاناه	١٠١٦
فرس السلطنة	١٠١٧
فرس النبوة	١٠١٨
الفرمان	١٠١٩
الفروسية	١٠٢٠
الفسطاط	١٠٢١

عماد الملة	٩٦٩
عماد المملكة	٩٧٠
العمارة	٩٧١
العمامة	٩٧٢
عمدة الملوك والسلاطين	٩٧٣
العمود	٩٧٤
العنان	٩٧٥
العوج	٩٧٦
عون الأمة	٩٧٧
عون جيوش الموحدين	٩٧٨
عون العساكر	٩٧٩
عون الملة	٩٨٠
العوني	٩٨١
عين السلطنة	٩٨٢
عين مقدمي الألوف	٩٨٣
عين المقدمين	٩٨٤

حرف الفين

الغازي	٩٨٥
الغاشية	٩٨٦
الغدارة	٩٨٧
الغراب	٩٨٨
الغزاة في سبيل الله	٩٨٩
الغلام	٩٩٠
غلمان الركاب خاناه	٩٩١
غلمان الزردخاناه	٩٩٢
غلمان السلاح خاناه	٩٩٣
الغلمان السلطانية	٩٩٤
الغليون	٩٩٥

القرانغلامية	١٠٤٩
القرانيص / القرانصة	١٠٥٠
القرانيص العتق	١٠٥١
القربوس	١٠٥٢
القرقل	١٠٥٣
القرقماسية	١٠٥٤
القرقور / القرقورة	١٠٥٥
القزاغند	١٠٥٦
القصة	١٠٥٧
قصر السلاح	١٠٥٨
القضاميري	١٠٥٩
القطيعة	١٠٦٠
القفجاق	١٠٦١
قلاوون	١٠٦٢
قلعة الجبل	١٠٦٣
القلعية	١٠٦٤
القلنسوة	١٠٦٥
قماش الخدمة	١٠٦٦
قماش الموكب	١٠٦٧
القمجون	١٠٦٨
قميص الزرد	١٠٦٩
القنبرة	١٠٧٠
القنبلة	١٠٧١
القندس	١٠٧٢
القنطارية	١٠٧٣
قوارير النفط	١٠٧٤
القوامي	١٠٧٥
القود	١٠٧٦
القوس	١٠٧٧

الفلوة	١٠٢٢
الفنك	١٠٢٣
الفوق	١٠٢٤
الفوقانية	١٠٢٥
الفيصل	١٠٢٦

حرف القاف

القارب	١٠٢٧
قاضي العسكر	١٠٢٨
القاقم	١٠٢٩
القائتباية / القائتباية	١٠٣٠
القباء	١٠٣١
القباء الإسلامي	١٠٣٢
القباء التري	١٠٣٣
القباء السلاري	١٠٣٤
القبه	١٠٣٥
القبه الصالحية	١٠٣٦
القبه المنصورية	١٠٣٧
القبجاق	١٠٣٨
القبجقية	١٠٣٩
القبع	١٠٤٠
القبق	١٠٤١
القبيلة الذهبية	١٠٤٢
القدح	١٠٤٣
قدور النفط	١٠٤٤
القديمو الهجرة	١٠٤٥
القدذ	١٠٤٦
قراءة الجيش	١٠٤٧
القراب	١٠٤٨

كاشف الرملة	١١٠٥
كاشف الطير	١١٠٦
كاشف القلاع الشامية	١١٠٧
كاشف الكشاف	١١٠٨
كاشف الوجه البحري	١١٠٩
كاشف الوجه القبلي	١١١٠
الكافل	١١١١
كافل الإسلام	١١١٢
كافل الثغر السكندري	١١١٣
كافل حلب / حلب المحروسة	١١١٤
كافل السلطنة	١١١٥
كافل السلطنة الشريفة بالشام المحروس	١١١٦
كافل السلطنة الشريفة بالمالك الإسلامية المحروسة	١١١٧
كافل السلطنة المعظمة بالشام المحروس	١١١٨
كافل الممالك	١١١٩
كافل الممالك الإسلامية بالشام المحروسة	١١٢٠
كافل الممالك الإسلامية كافة	١١٢١
كافل الممالك الإسلامية المحروسة	١١٢٢
كافل الممالك بالشام	١١٢٣
كافل الممالك الحلبية المحروسة	١١٢٤
كافل الممالك الشامية / الشامية المحروسة	١١٢٥
كافل الممالك الشريفة الإسلامية	١١٢٦
كافل الممالك الشريفة	١١٢٧

قوس الجرخ	١٠٧٨
قوس الحسبان	١٠٧٩
قوس الرجل	١٠٨٠
قوس الزنبورك	١٠٨١
قوس الزيار	١٠٨٢
قوس القارورة (العقار)	١٠٨٣
قوس المجرأة (الأنبوب)	١٠٨٤
القيراط	١٠٨٥
القيغج	١٠٨٦

حرف الكاف

كاتب الإصطبل	١٠٨٧
كاتب الجيش	١٠٨٨
كاتب الدرج	١٠٨٩
كاتب الدست	١٠٩٠
كاتب ديوان الإصطبلات	١٠٩١
كاتب ديوان الجيش	١٠٩٢
كاتب الديوان المفرد	١٠٩٣
كاتب ديوان الممالك	١٠٩٤
كاتب الزردخاناه	١٠٩٥
كاتب عدة الأمير	١٠٩٦
كاتب العليق	١٠٩٧
كاتب الممالك	١٠٩٨
كاتب المناخات	١٠٩٩
الكاشف	١١٠٠
كاشف أذرع	١١٠١
كاشف البحيرة	١١٠٢
كاشف التراب	١١٠٣
كاشف الجسور السلطانية	١١٠٤

١١٤٤	كافل المملكة الطرابلسية
١١٤٥	كافل الملكتين الشريفتين الخلبية والطرابلسية
١١٤٦	الكافلي
١١٤٧	الكاملية
١١٤٨	الكبش
١١٤٩	الكبير / الكبير
١١٥٠	كبير الأغوات
١١٥١	كبير الماليك
١١٥٢	الكتابية
١١٥٣	كتب البشائر
١١٥٤	الكجاوة
١١٥٥	الكردوس / الكردوسة
١١٥٦	الكريم
١١٥٧	الکزاغند
١١٥٨	الکزلك
١١٥٩	الکسوة
١١٦٠	الکشافة
١١٦١	الکشف
١١٦٢	کشف الأخبار
١١٦٣	الکشوف الجیشية
١١٦٤	الکفية
١١٦٥	کفيل الملك الشريفة بالديار المصرية والشامية
١١٦٦	الکفيلي
١١٦٧	الکلابزي
١١٦٨	الکلابيب
١١٦٩	کلابيب السفن
١١٧٠	الکلبندة
١١٧١	کلسات الزرد

	الإسلامية بالشام المحروس
١١٢٨	كافل الممالك الشريفة بالشام المحروس
١١٢٩	كافل الممالك الشريفة بالفتوحات الساحلية والحصون النصورية
١١٣٠	كافل الممالك الشريفة بالفتوحات السعيدة
١١٣١	كافل الممالك الشريفة الخلبية / الشريفة الخلبية المحروسة
١١٣٢	كافل الممالك الشريفة الشامية
١١٣٣	كافل الممالك الشريفة الطرابلسية
١١٣٤	كافل المملكة بحلب المحروسة
١١٣٥	كافل الملكة الثانية الخلبية
١١٣٦	كافل الملكة الخلبية / الخلبية المحروسة
١١٣٧	كافل الملكة الخلبية الشريفة بحلب المحروسة
١١٣٨	كافل الملكة الحموية / الحموية المحروسة
١١٣٩	كافل الملكة الشامية / الشامية المحروسة
١١٤٠	كافل الملكة الشريفة بحلب المحروسة
١١٤١	كافل الملكة الشريفة الخلبية / الخلبية المحروسة
١١٤٢	كافل الملكة الشريفة الطرابلسية / الطرابلسية المحروسة
١١٤٣	كافل الملكة الصفدية

اللت	١١٩٩
اللجام	١٢٠٠
لجام السفينة	١٢٠١
لسان السلطنة	١٢٠٢

حرف الميم

المؤتمن	١٢٠٣
المؤيد / المؤيدي	١٢٠٤
مؤيد الإسلام والمسلمين	١٢٠٥
مؤيد الحق	١٢٠٦
المؤيدية	١٢٠٧
مالك البحرين	١٢٠٨
المالكي	١٢٠٩
مباشر الجيش	١٢١٠
مباشر الزردخاناه	١٢١١
مباشر السلاح خاناه	١٢١٢
مبيد الفرنج والأرمن والتتار	١٢١٣
المتطوعة	١٢١٤
متولي البحر	١٢١٥
متولي البر	١٢١٦
متولي الحرب	١٢١٧
متولي القاهرة	١٢١٨
متولي مجلس الحرب السعيد	١٢١٩
المتاغرة	١٢٢٠
المتاغري	١٢٢١
المثال	١٢٢٢
المثلثة	١٢٢٣
المجاهد / المجاهدي	١٢٢٤
المجاهد في سبيل الله	١٢٢٥

الكلفتاة	١١٧٢
الكلوة	١١٧٣
الكلوة الجركسية	١١٧٤
الكلوة الطرخانية	١١٧٥
الكلوة الناصرية	١١٧٦
الكلوة اليلبغاوية	١١٧٧
الكمخا	١١٧٨
الكمدرية	١١٧٩
الكممر	١١٨٠
كمشبغا	١١٨١
الكنانة	١١٨٢
الكنانية	١١٨٣
الكنبوش	١١٨٤
كندغدي	١١٨٥
كنز الغزاة والمجاهدين	١١٨٦
الكنفوش	١١٨٧
كهف الأمة	١١٨٨
كهف الملة	١١٨٩
الكور	١١٩٠
الكوسات	١١٩١
الكوسي	١١٩٢
الكوكندار	١١٩٣

حرف اللام

لاجين	١١٩٤
اللالا	١١٩٥
اللامة	١١٩٦
اللانسان	١١٩٧
اللبخة	١١٩٨

مدبر المملكة	١٢٥٤
مدبر المملكة الشامية	١٢٥٥
المدبري	١٢٥٦
المدركون	١٢٥٧
المدفع	١٢٥٨
المدورة	١٢٥٩
المرابط / المرابطي	١٢٦٠
المربعة	١٢٦١
مرتب الجيوش	١٢٦٢
المرتجعات	١٢٦٣
المرتضى	١٢٦٤
مرتضى الملوك والسلاطين	١٢٦٥
المرزاب	١٢٦٦
المرسم	١٢٦٧
المركزون	١٢٦٨
المركوب	١٢٦٩
المركوش	١٢٧٠
المرمة	١٢٧١
المزراق	١٢٧٢
المساحات	١٢٧٣
المستامين / المستامنة	١٢٧٤
مستخدم أرباب الطبل والقلم	١٢٧٥
المستخدمون	١٢٧٦
مستخدمي الزردخانا	١٢٧٧
مسترد ضوال الإسلام من أيدي الطغيان	١٢٧٨
مستوفي إقطاعات البلاد الشامية	١٢٧٩
مستوفي إقطاعات البلاد المصرية	١٢٨٠

المجاورين	١٢٢٦
المجتبى / مجتبى الدولة	١٢٢٧
مجد الإسلام	١٢٢٨
مجد الإسلام والمسلمين	١٢٢٩
مجد الأمراء	١٢٣٠
المجلس	١٢٣١
مجلس الأمير	١٢٣٢
المجلس السامي	١٢٣٣
المجلس العالي	١٢٣٤
المجن	١٢٣٥
المحارة	١٢٣٦
المحترم / المحترمي	١٢٣٧
المحرقات	١٢٣٨
المحروس / المحروسة	١٢٣٩
المحلولات	١٢٤٠
المحلولين	١٢٤١
المختار	١٢٤٢
المخدومي	١٢٤٣
المخروط	١٢٤٤
المخيم السلطاني	١٢٤٥
مدبر أمور السلطنة	١٢٤٦
مدبر الجيوش	١٢٤٧
مدبر الدولة / الدول	١٢٤٨
مدبر الديار المصرية	١٢٤٩
مدبر الملك	١٢٥٠
مدبر الممالك	١٢٥١
مدبر الممالك الإسلامية المحروسة	١٢٥٢
مدبر الممالك الشريفة	١٢٥٣

المصف	١٣١٠
المطلقة	١٣١١
المطوعة	١٣١٢
المظفر / المظفري	١٣١٣
المظفريّة	١٣١٤
المعبر	١٣١٥
المعتوق	١٣١٦
معز الإسلام والمسلمين	١٣١٧
المعزية	١٣١٨
معلم تجار الماليك	١٣١٩
معلم الدبوس	١٣٢٠
معلم الدالين	١٣٢١
معلم الرماحة	١٣٢٢
معلم الرمح	١٣٢٣
معلم الزردخانا	١٣٢٤
معلم الطباق	١٣٢٥
معلم المعلمين	١٣٢٦
معلم الماليك	١٣٢٧
معلم النشاب	١٣٢٨
المعلوم	١٣٢٩
المعممة	١٣٣٠
معين الحق وناصره	١٣٣١
المغاربة	١٣٣٢
المغفر	١٣٣٣
مغيث المهوفين	١٣٣٤
المفاردة	١٣٣٥
مفيد المناجع	١٣٣٦
المقام	١٣٣٧
المقام الأشرف العالي	١٣٣٨

مستوفي إقطاعات العربان	١٢٨١
مستوفي الجيش	١٢٨٢
مستوفي ديوان المرتجع	١٢٨٣
مستوفي الرزق	١٢٨٤
مستوفي الزردخانا	١٢٨٥
المسددي	١٢٨٦
المسطحة	١٢٨٧
المسفر	١٢٨٨
المسموح	١٢٨٩
المشاة	١٢٩٠
مشاركة خزائن السلاح	١٢٩١
المشاعلية	١٢٩٢
المشايع أمراء الشور	١٢٩٣
المشروعات	١٢٩٤
مشد الجيش	١٢٩٥
مشد الساحل	١٢٩٦
المشعل	١٢٩٧
المشهر	١٢٩٨
مشيد الدول	١٢٩٩
مشيد الممالك	١٣٠٠
المشيدي	١٣٠١
المشير	١٣٠٢
مشير الدولة	١٣٠٣
مشير السلطنة	١٣٠٤
مشير الملوك والسلاطين	١٣٠٥
مشير الملكة	١٣٠٦
المشيري	١٣٠٧
المصارع	١٣٠٨
المصريين	١٣٠٩

مقدم العسكر في جيلة	١٣٦٥
مقدم العسكر المنصور بسيس	١٣٦٦
مقدم العسكر المنصور بغزة	١٣٦٧
مقدم العشير	١٣٦٨
مقدم على ألف	١٣٦٩
مقدم المركب	١٣٧٠
مقدم الممالك البحرية	١٣٧١
مقدم الممالك السلطانية	١٣٧٢
مقدم الممالك السلطانية بمكة	١٣٧٣
المقدمي	١٣٧٤
المقر	١٣٧٥
المقر الشريف	١٣٧٦
المقر الشريف العالي	١٣٧٧
المقر العالي	١٣٧٨
المقر الكريم	١٣٧٩
المقر الكريم العالي	١٣٨٠
المقرب	١٣٨١
المقرعة	١٣٨٢
المقطع	١٣٨٣
المقلاع	١٣٨٤
المكاري	١٣٨٥
المكحلة	١٣٨٦
ملجأ البحرين	١٣٨٧
ملجأ الفقراء والمساكين	١٣٨٨
الملطفات	١٣٨٩
ملك الأمراء	١٣٩٠
الملكي	١٣٩١
الملوطة	١٣٩٢
ملوك البر / البرية	١٣٩٣

المقام الشريف العالي	١٣٣٩
المقام العالي	١٣٤٠
المقدم	١٣٤١
مقدم الأسطول	١٣٤٢
مقدم الأكراد	١٣٤٣
مقدم ألف / ألوف	١٣٤٤
مقدم الأوجاقية	١٣٤٥
مقدم البحرية / البحري الصاحية	١٣٤٦
مقدم البرجية	١٣٤٧
مقدم البريد	١٣٤٨
مقدم البريدية	١٣٤٩
مقدم التركمان	١٣٥٠
أ	
مقدم الجاليش	١٣٥٠
ب	
مقدم الجبلية	١٣٥١
مقدم الجيش	١٣٥٢
مقدم الجيوش	١٣٥٣
مقدم الحلقة	١٣٥٤
مقدم الخاص	١٣٥٥
مقدم الرفرف	١٣٥٦
مقدم الزرايين	١٣٥٧
مقدم الشهرزورية	١٣٥٨
مقدم الطباقي	١٣٥٩
مقدم الطبلخاناه	١٣٦٠
مقدم العرب	١٣٦١
مقدم العسكر / العساكر	١٣٦٢
مقدم عسكر البحر	١٣٦٣
مقدم عسكر البر	١٣٦٤

الماليك الطشتمرية	١٤٢٣
الماليك الططرية	١٤٢٤
الماليك الظاهرية	١٤٢٥
الماليك العثمانية	١٤٢٦
ماليك الغيبة	١٤٢٧
الماليك الكتابية	١٤٢٨
الماليك المرتجعة / المرتجعية	١٤٢٩
الماليك المركزون	١٤٣٠
الماليك المصريون	١٤٣١
الماليك المظفرية	١٤٣٢
الماليك المعزية	١٤٣٣
الماليك المفاردة	١٤٣٤
الماليك المنصورية	١٤٣٥
ماليك المهمات الشريفة	١٤٣٦
الماليك الناصرية	١٤٣٧
الماليك اليلبغاوية	١٤٣٨
الملوك	١٤٣٩
مهد الدول	١٤٤٠
مهد المملكة	١٤٤١
المهدي	١٤٤٢
المناخ	١٤٤٣
المناخ السعيد	١٤٤٤
المناخات المعمورة	١٤٤٥
منشير الزيادات	١٤٤٦
المناقلات الإقطاعية	١٤٤٧
المناور	١٤٤٨
منجد الملوك والسلاطين	١٤٤٩
المنجنيق	١٤٥٠
المنشور الإقطاعي	١٤٥١

الماليك الأحداث	١٣٩٤
ماليك الأسياد	١٣٩٥
الماليك الأشرفية	١٣٩٦
ماليك الأطباق	١٣٩٧
الماليك الأقبردية	١٣٩٨
الماليك الأقسية	١٣٩٩
الماليك الالجانة	١٤٠٠
الماليك الالجيئية	١٤٠١
ماليك الأمراء	١٤٠٢
ماليك أولاد السلاطين	١٤٠٣
الماليك البرانية	١٤٠٤
الماليك البيبرسية	١٤٠٥
الماليك البيدمرية	١٤٠٦
الماليك الجلب	١٤٠٧
الماليك الجتمرية	١٤٠٨
الماليك الجوانية	١٤٠٩
الماليك الحرسية	١٤١٠
ماليك الحلقة	١٤١١
ماليك الخدمة / الخدامة	١٤١٢
الماليك الخرج	١٤١٣
الماليك الدمرداشية	١٤١٤
الماليك الرماحة	١٤١٥
الماليك الزينية	١٤١٦
الماليك السعيدية	١٤١٧
الماليك السلطانية	١٤١٨
الماليك الشامية	١٤١٩
الماليك الصالحية	١٤٢٠
الماليك الطازية	١٤٢١
ماليك الطباق	١٤٢٢

ميدان المهاري	١٤٨١
الميدان الناصري	١٤٨٢
الميسرة	١٤٨٣
الميمنة	١٤٨٤
المينة	١٤٨٥

حرف الفون

النائب	١٤٨٦
نائب الابلستين	١٤٨٧
نائب أذنة	١٤٨٨
نائب الإستادار	١٤٨٩
نائب الإسكندرية	١٤٩٠
نائب اياس	١٤٩١
نائب بعلبك	١٤٩٢
نائب بغراس	١٤٩٣
نائب بلاطنس	١٤٩٤
نائب بهسنى	١٤٩٥
نائب البيرة	١٤٩٦
نائب تل حدون	١٤٩٧
نائب حصن الأكراد	١٤٩٨
نائب حصن عكار	١٤٩٩
نائب الحضرة	١٥٠٠
نائب حلب	١٥٠١
نائب حماة	١٥٠٢
نائب حمص	١٥٠٣
نائب حميمص	١٥٠٤
نائب الخوابي	١٥٠٥
نائب الدربسك	١٥٠٦
نائب درندة	١٥٠٧

المنصور / المنصوري	١٤٥٢
المنصور / المنصورة	١٤٥٣
المنصورية	١٤٥٤
المنطاشية	١٤٥٥
المنطقة	١٤٥٦
المنفر	١٤٥٧
مهتار الاسطبلات الشريفة	١٤٥٨
مهتار الركاب خاناه	١٤٥٩
مهتار الطبلخاناه	١٤٦٠
المهمات الشريفة	١٤٦١
المهماز	١٤٦٢
المهمازدارية	١٤٦٣
المهمرد	١٤٦٤
المهمندار	١٤٦٥
الموامة	١٤٦٦
الموكب السلطاني	١٤٦٧
المولى / المولوي	١٤٦٨
الميدان الأخضر	١٤٦٩
الميدان الأسود	١٤٧٠
ميدان بركة الحبش	١٤٧١
ميدان بركة الفيل	١٤٧٢
ميدان السباق	١٤٧٣
ميدان سرياقوس	١٤٧٤
الميدان السلطاني	١٤٧٥
الميدان الصالحى	١٤٧٦
الميدان الظاهري	١٤٧٧
ميدان العيد	١٤٧٨
ميدان القبق	١٤٧٩
ميدان القلعة	١٤٨٠

١٥٢٨	نائب السلطنة الشريفة بالسواحل المحروسة
١٥٢٩	نائب السلطنة الشريفة بالشام المحروس
١٥٣٠	نائب السلطنة الشريفة بصفد المحروسة
١٥٣١	نائب السلطنة الشريفة بطرابلس المحروسة
١٥٣٢	نائب السلطنة الشريفة بغزة
١٥٣٣	نائب السلطنة الشريفة بغزة المحروسة
١٥٣٤	نائب السلطنة الشريفة بافتوحات والسواحل المحروسة
١٥٣٥	نائب السلطنة الشريفة بالقلعة المنصورة بحلب المحروسة
١٥٣٦	نائب السلطنة الشريفة بالكرك المحروسة
١٥٣٧	نائب السلطنة الشريفة بالممالك الشامية
١٥٣٨	نائب السلطنة الشريفة بالوجه القبلي
١٥٣٩	نائب السلطنة المعظمة بالبيرة المحروسة
١٥٤٠	نائب السلطنة المعظمة بحصن الأكراد
١٥٤١	نائب السلطنة المعظمة بحصن عكار
١٥٤٢	نائب السلطنة المعظمة بحلب المحروسة
١٥٤٣	نائب السلطنة المعظمة بالشام المحروس

١٥٠٨	نائب دمشق
١٥٠٩	نائب دوركي
١٥١٠	نائب رأس نوبة الجمدارية
١٥١١	نائب الراوندان
١٥١٢	نائب الرحبة
١٥١٣	نائب الرصافة
١٥١٤	نائب الرها
١٥١٥	نائب سرفندكار
١٥١٦	نائب السلطنة
١٥١٧	نائب السلطنة بالممالك الصفدية والشقيفية والساحلية
١٥١٨	نائب السلطنة الشريفة
١٥١٩	نائب السلطنة الشريفة بالأعمال الساحلية والجبليية بغزة المحروسة
١٥٢٠	نائب السلطنة الشريفة بالأقطار الحجازية
١٥٢١	نائب السلطنة الشريفة ببعبك المحروسة
١٥٢٢	نائب السلطنة الشريفة ببلاطنس المحروسة
١٥٢٣	نائب السلطنة الشريفة بثغر الإسكندرية المحروس
١٥٢٤	نائب السلطنة الشريفة بحصن الأكراد المحروس
١٥٢٥	نائب السلطنة الشريفة بحلب المحروسة
١٥٢٦	نائب السلطنة الشريفة بحماة المحروسة
١٥٢٧	نائب السلطنة الشريفة بدوركي المحروسة

١٥٦٩	نائب قلعة جعبر
١٥٧٠	نائب قلعة حصن الأكراد
١٥٧١	نائب قلعة حلب
١٥٧٢	نائب قلعة حمص
١٥٧٣	نائب قلعة دمشق
١٥٧٤	نائب القلعة الشريفة بالديار المصرية
١٥٧٥	نائب قلعة الصبية
١٥٧٦	نائب قلعة صرخد
١٥٧٧	نائب قلعة صفد
١٥٧٨	نائب قلعة عجلون
١٥٧٩	نائب قلعة القدس
١٥٨٠	نائب قلعة لؤلؤة
١٥٨١	نائب قلعة اللاذقية
١٥٨٢	نائب قلعة المرقب
١٥٨٣	نائب قلعة المسلمين
١٥٨٤	نائب القلعة المنصورة
١٥٨٥	نائب القلعة المنصورة بالشام المحروس
١٥٨٦	نائب قلعة نجمة
١٥٨٧	النائب الكافل
١٥٨٨	نائب كاورا
١٥٨٩	نائب الكختا
١٥٩٠	نائب كرزال
١٥٩١	نائب الكرك
١٥٩٢	نائب كركر
١٥٩٣	نائب الكهف
١٥٩٤	نائب كولاك
١٥٩٥	نائب كولي
١٥٩٦	نائب اللاذقية

١٥٤٤	نائب السلطنة المعظمة بقلعة البيرة
١٥٤٥	نائب السلطنة المعظمة بقلعة دمشق
١٥٤٦	نائب السلطنة المعظمة بالكرك المحروس
١٥٤٧	نائب السلطنة المعظمة بالكرك والشوبك المحروستين
١٥٤٨	نائب السلطنة المعظمة الساحلية والجبلية
١٥٤٩	نائب سيس
١٥٥٠	نائب الشام
١٥٥١	نائب الشغر وبكاس
١٥٥٢	نائب شيزر
١٥٥٣	نائب صفد
١٥٥٤	نائب صهيون
١٥٥٥	نائب صيدا
١٥٥٦	نائب طرسوس
١٥٥٧	نائب عيتاب
١٥٥٨	نائب غزة
١٥٥٩	نائب الغيبة
١٥٦٠	نائب الفتوحات الطرابلسية
١٥٦١	نائب القدس
١٥٦٢	نائب القدموس
١٥٦٣	نائب القصير
١٥٦٤	نائب القلعة
١٥٦٥	نائب قلعة باري كروك
١٥٦٦	نائب قلعة بعلبك المحروسة
١٥٦٧	نائب قلعة بلاطس
١٥٦٨	نائب قلعة الجبل

ناظر ديوان الأسرى	١٦٢٥
ناظر ديوان الإصطبل	١٦٢٦
ناظر الديوان المفرد	١٦٢٧
ناظر ديوان الممالك	١٦٢٨
ناظر القلعة	١٦٢٩
ناظر مراكز البريد	١٦٣٠
ناظر المرتجعات	١٦٣١
الناعورة	١٦٣٢
النبيل	١٦٣٣
النجاد	١٦٣٤
نجل السلطنة	١٦٣٥
النجمية	١٦٣٦
الندب	١٦٣٧
التزول	١٦٣٨
النشاب	١٦٣٩
نصر الغزاة والمجاهدين	١٦٤٠
نصرة الغزاة	١٦٤١
نصرة الغزاة والمجاهدين	١٦٤٢
النصفية	١٦٤٣
النصل	١٦٤٤
النصير / النصيري	١٦٤٥
نصير الغزاة والمجاهدين	١٦٤٦
نظام الدولة	١٦٤٧
نظام الملك	١٦٤٨
نظام الممالك	١٦٤٩
نظام المملكة	١٦٥٠
نظام المناجح	١٦٥١
نظر الزردخانا	١٦٥٢
نظر كتابة الممالك	١٦٥٣

نائب مصياف	١٥٩٧
نائب معلم الممالك	١٥٩٨
نائب مقدم الممالك السلطانية	١٥٩٩
نائب ملطية	١٦٠٠
نائب الممالك الإسلامية	١٦٠١
نائب المملكة	١٦٠٢
نائب المملكة الصفدية	١٦٠٣
نائب مملكة عجلون المحروسة	١٦٠٤
نائب المنيقة	١٦٠٥
نائب الهارونيتين	١٦٠٦
نائب الوجه البحري	١٦٠٧
نائب الوجه القبلي	١٦٠٨
النار الإغريقية	١٦٠٩
الناورد	١٦١٠
الناسك / الناسكي	١٦١١
ناصر الدنيا والدين	١٦١٢
ناصر الدين	١٦١٣
ناصر الغزاة والمجاهدين	١٦١٤
ناصر الملة المحمدية	١٦١٥
الناصرية	١٦١٦
ناظر الإصطبل / الإصطبلات	١٦١٧
الشريفة (السلطانية)	
ناظر الاهراء	١٦١٨
ناظر البيمارستان المنصوري	١٦١٩
ناظر الجيش	١٦٢٠
ناظر الخصاص	١٦٢١
ناظر خزائن السلاح	١٦٢٢
ناظر الخواص الشريفة	١٦٢٣
ناظر الدولة	١٦٢٤

النوبة	١٦٨٢
النوروزية	١٦٨٣
النيزك	١٦٨٤

حرف الهاء

المجانة	١٦٨٥
المدنة الظاهرية	١٦٨٦
الهام / الهامي	١٦٨٧
همام الدولة	١٦٨٨

حرف الواو

الوافدية	١٦٨٩
الواقيات	١٦٩٠
الوالدي	١٦٩١
والي أذرعات	١٦٩٢
والي أسوان	١٦٩٣
والي أشموم	١٦٩٤
والي الأشمونين	١٦٩٥
والي اطفيح	١٦٩٦
والي الإقليم	١٦٩٧
والي إنطاكية	١٦٩٨
والي أنطرسوس	١٦٩٩
والي أنفة	٧٠٠
والي باب القلة	١٧٠١
والي الباب ويزاغا	١٧٠٢
والي بارين	١٧٠٣
والي بانياس	١٧٠٤
والي البحيرة	١٧٠٥
والي البر	١٧٠٦

النفاطون / النفاطة	١٦٥٤
النفرية	١٦٥٥
النفط	١٦٥٦
النفطية	١٦٥٧
نفقة البيعة	١٦٥٨
نفقة التجريدة	١٦٥٩
نفقة الحرب	١٦٦٠
نفقة السفر	١٦٦١
نفقة السلطنة	١٦٦٢
نفقة نزول ابن السلطان	١٦٦٣
النفير	١٦٦٤
النقابون	١٦٦٥
نقيب الجند	١٦٦٦
نقيب الجيش	١٦٦٧
نقيب الجيوش المنصورة	١٦٦٨
نقيب الحلقة	١٦٦٩
نقيب الجيش	١٦٧٠
نقيب القلعة	١٦٧١
نقيب القلعة المنصورة بدمشق المحروسة	١٦٧٢
نقيب القلعة المنصورة بالشام المحروس	١٦٧٣
نقيب المماليك السلطانية	١٦٧٤
نقيب المسيرة	١٦٧٥
نقيب الميمنة	١٦٧٦
نقيب النقباء	١٦٧٧
نقيب نقباء الجيوش	١٦٧٨
النقيرة	١٦٧٩
التمجاة / التمجاة	١٦٨٠
النواتي	١٦٨١

والي الرملة	١٧٣٦
والي زغر	١٧٣٧
والي سرمين	١٧٣٨
والي سلمية	١٧٣٩
والي الشاغور	١٧٤٠
والي الشرطة	١٧٤١
والي شرطة الفسطاط	١٧٤٢
والي شرطة القاهرة	١٧٤٣
والي شرطة القرافة	١٧٤٤
والي الشرقية	١٧٤٥
والي الشعرا	١٧٤٦
والي الشقيف	١٧٤٧
والي الشوبك	١٧٤٨
والي صرخد	١٧٤٩
والي صور	١٧٥٠
والي صيدا	١٧٥١
والي طبرية	١٧٥٢
والي الظنين	١٧٥٣
والي عثليث	١٧٥٤
والي عزاز	١٧٥٥
والي عكا	١٧٥٦
والي عيذاب	١٧٥٧
والي الغربية	١٧٥٨
والي قارا	١٧٥٩
والي قاقون	١٧٦٠
والي قطيا	١٧٦١
والي القلة	١٧٦٢
والي القلعة	١٧٦٣
والي قلعة دمشق المحروسة	١٧٦٤

والي بر حلب	١٧٠٧
والي بر حماة	١٧٠٨
والي بر دمشق	١٧٠٩
والي بر صفد	١٧١٠
والي بر غزة	١٧١١
والي بر الكرك	١٧١٢
والي بشرية	١٧١٣
والي بصرى	١٧١٤
والي البقاع والعزيزي	١٧١٥
والي البهنسي	١٧١٦
والي بيروت	١٧١٧
والي بيسان	١٧١٨
والي تبين وهونين	١٧١٩
والي تدمر	١٧٢٠
والي تل باشر	١٧٢١
والي تيزين	١٧٢٢
والي جبة المنيطرة	١٧٢٣
والي جبل سمعان	١٧٢٤
والي جبلة	١٧٢٥
والي جنين	١٧٢٦
والي الجيزة	١٧٢٧
والي الحبول	١٧٢٨
والي الحرب	١٧٢٩
والي حسان والصلت	١٧٣٠
والي حمص	١٧٣١
والي الخليل	١٧٣٢
والي دركوش	١٧٣٣
والي دمشق	١٧٣٤
والي دمياط	١٧٣٥

الوشاقية	١٧٨٨
الوشق	١٧٨٩
الوطاق	١٧٩٠
الوغالر	١٧٩١
وكيل القلعة	١٧٩٢
ولاية الحرب	١٧٩٣
ولي أمير المؤمنين	١٧٩٤

حرف الياء

الياسا	١٧٩٥
الياقة	١٧٩٦
اليحياوية	١٧٩٧
اليرق	١٧٩٨
اليزك	١٧٩٩
اليسق	١٨٠٠
اليشبكية	١٨٠١
اليلبغاوية	١٨٠٢
يمين الدولة	١٨٠٣
يمين الملوك والسلاطين	١٨٠٤
يمين المملكة	١٨٠٥
اليمينى	١٨٠٦

والي قلعة الصبية	١٧٦٥
والي قلعة القدس	١٧٦٦
والي قوص	١٧٦٧
والي كفر طاب	١٧٦٨
والي اللد	١٧٦٩
والي المدينة	١٧٧٠
والي مدينة حلب	١٧٧١
والي مدينة غزة	١٧٧٢
والي مدينة القدس	١٧٧٣
والي معان	١٧٧٤
والي المعرة	١٧٧٥
والي منبج	١٧٧٦
والي منفلوط	١٧٧٧
والي منوف	١٧٧٨
والي المنوفية	١٧٧٩
والي نابلس	١٧٨٠
والي الناصرة	١٧٨١
والي الولاة	١٧٨٢
والي الولاة بالشام المحروس	١٧٨٣
الورع	١٧٨٤
الوزير	١٧٨٥
وزير المملكة	١٧٨٦
الوزيرى	١٧٨٧

ملحق الأشكال والرسومات
الخاصة بمصطلحات الأسلحة وآلات الحصار

فهرس الأشكال والرسومات

رقم الشكل	محتوى الشكل
١٧	حراب ورماح
١٨	سلام الحصار
١٩	سلام الحصار
٢٠	سلاح الطير
٢١	فأس القتال
٢٢	قميص الزرد
٢٣	القنبلة
٢٤	قوس الأنبوب
٢٥	قوس الزيار
٢٦	المنجنيق
٢٧	المنجنيق
٢٨	المنجنيق
٢٩	المنجنيق
٣٠	مجموعة أسلحة
٣١	مجموعة أسلحة

رقم الشكل	محتوى الشكل
١	أجزاء السيف
٢	أجزاء القوس
٣	أجزاء الرمح
٤	أجزاء السهم
٥	سهم خطاي
٦	خنجر
٧	مجموعة خوذ
٨	المثلثة
٩	مدافع مملوكية
١٠	سفينة حراقة
١١	سفينة شينية
١٢	آلة الكبش
١٣	الدبابة
١٤	أشكال للدبوس
١٥	الدبوس
١٦	مجموعة دروع

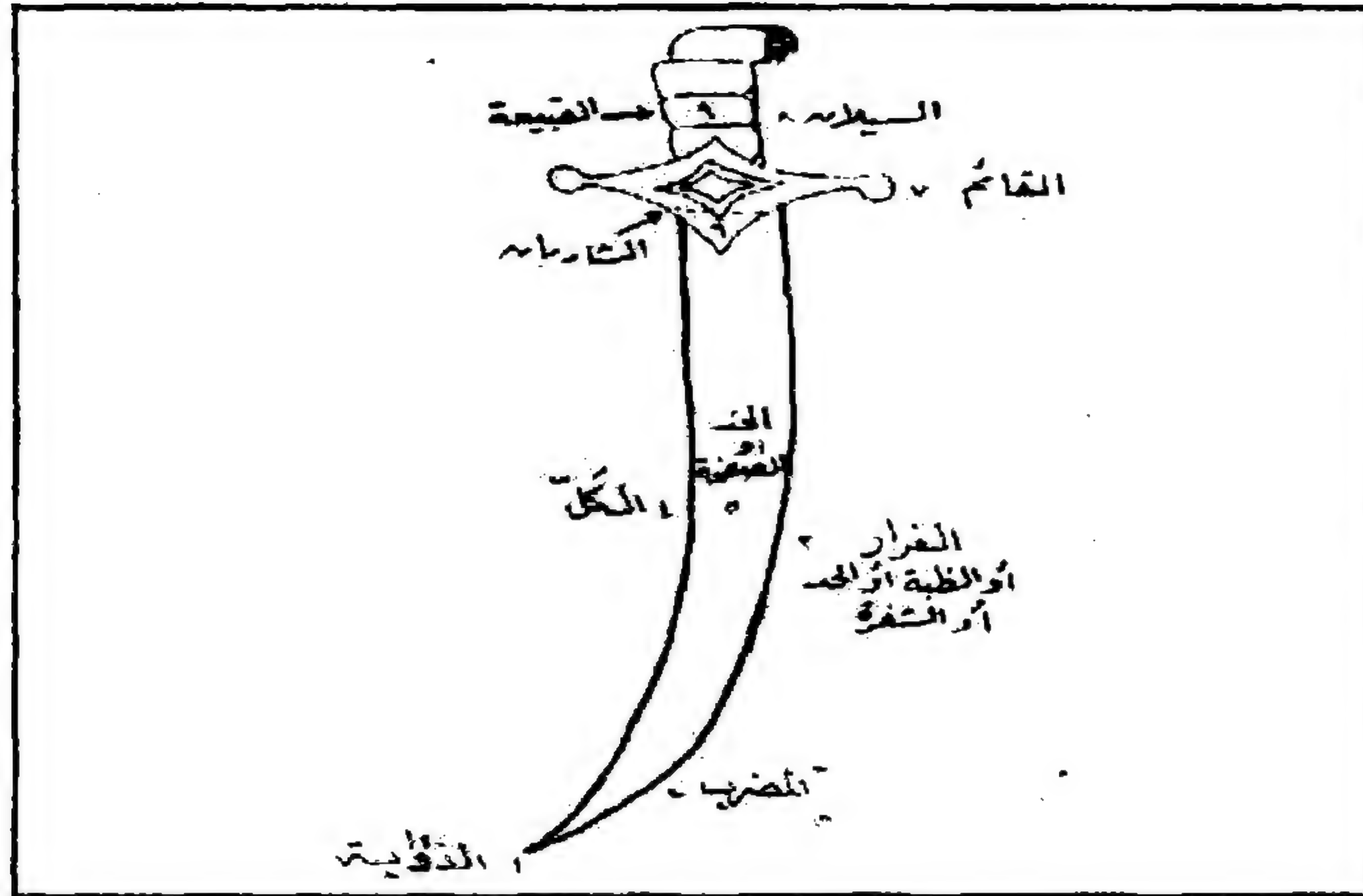

الشكل رقم (١) المحتوى (اجزاء السيف)

المصدر: كتاب: احسان هندي: الاسلحة: ١١٩

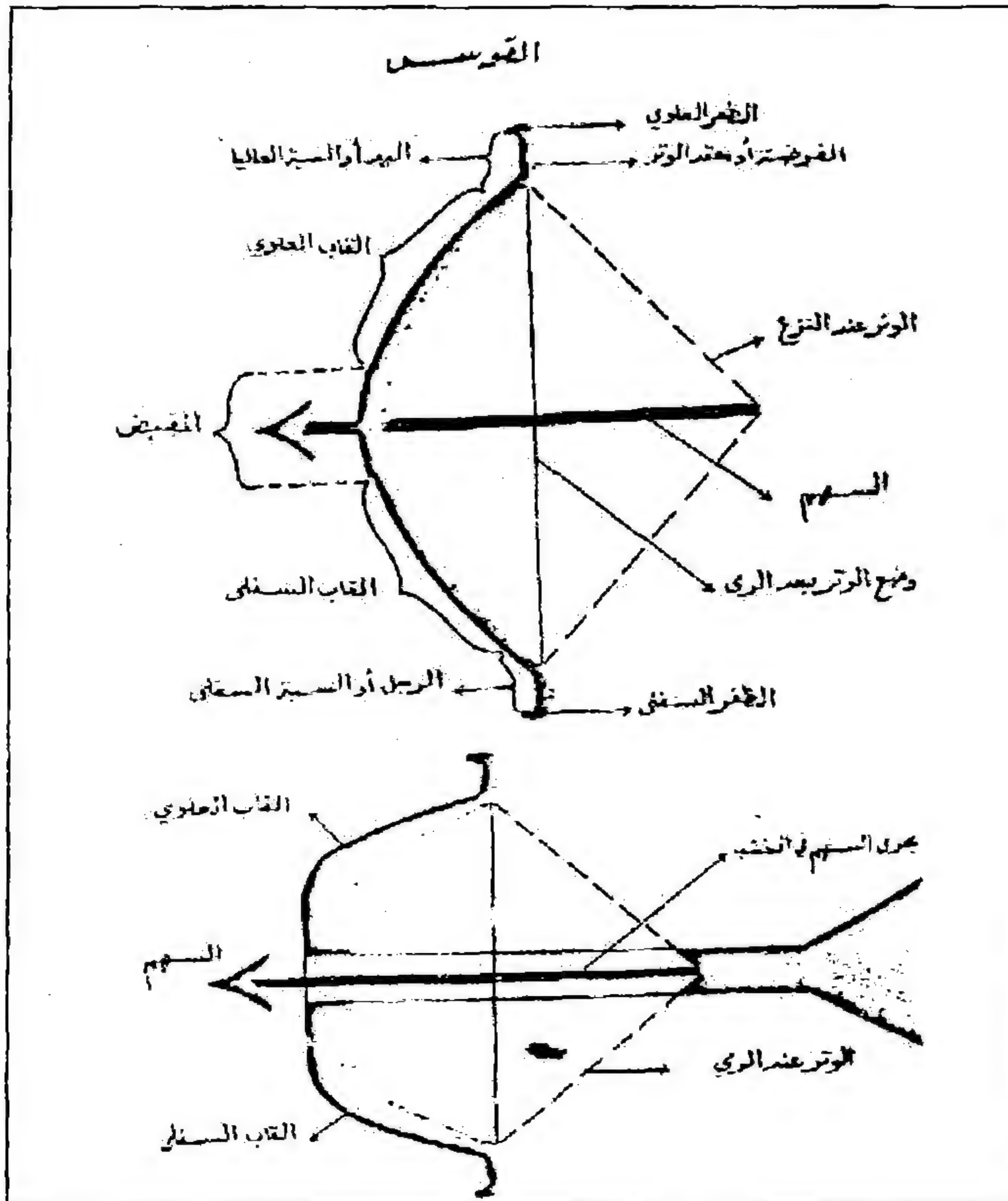

الشكل رقم (٢) المحتوى (رسم لأجزاء القوس)

المصدر: كتاب: الأدلة الرسمية في التعابي الحربية لحمد بن منكلي: ص ١٣

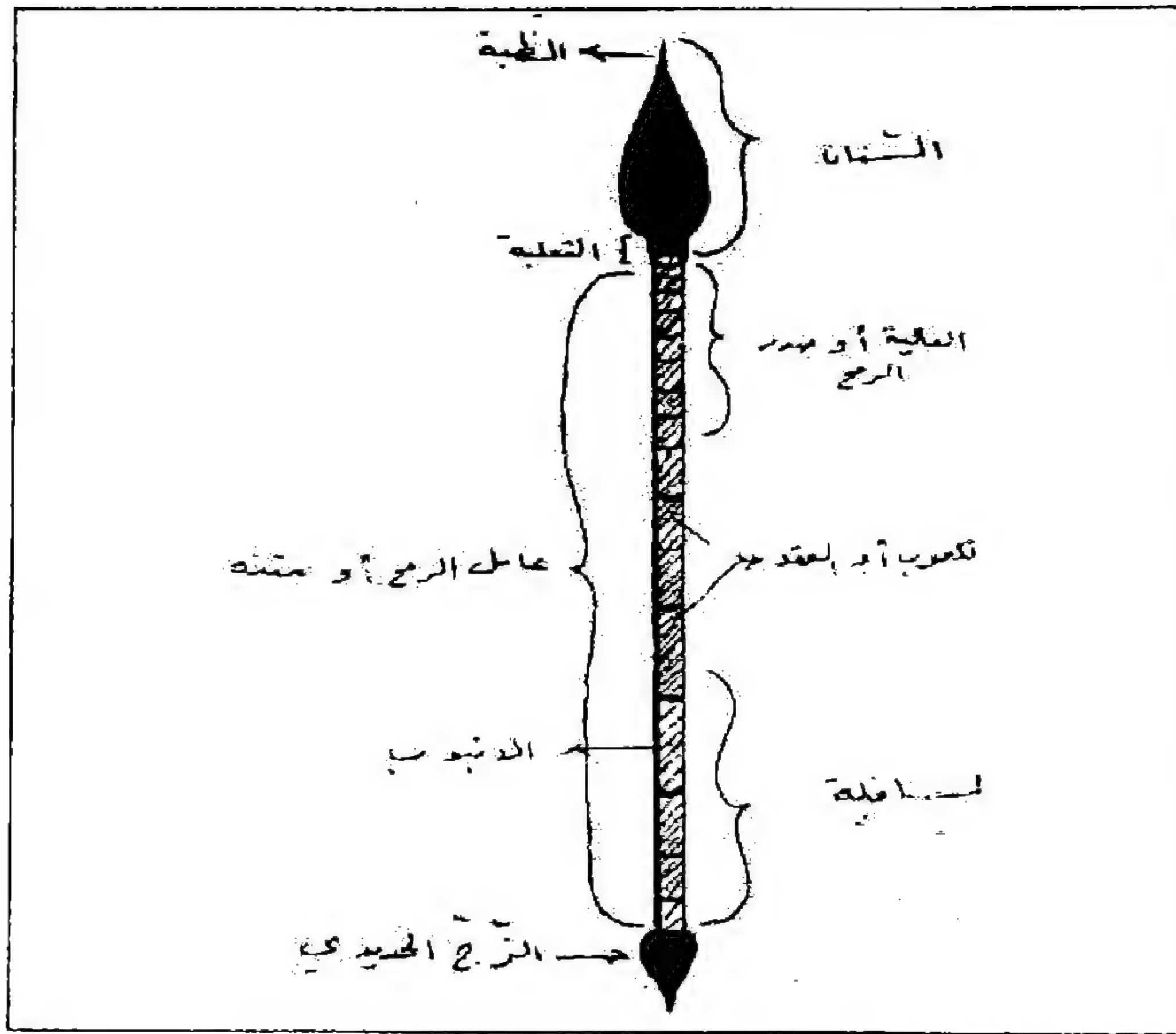

الشكل رقم (٣) المحتوى (أجزاء الرمح)

المصدر: إحسان هندي: الأسلحة: ٨٥

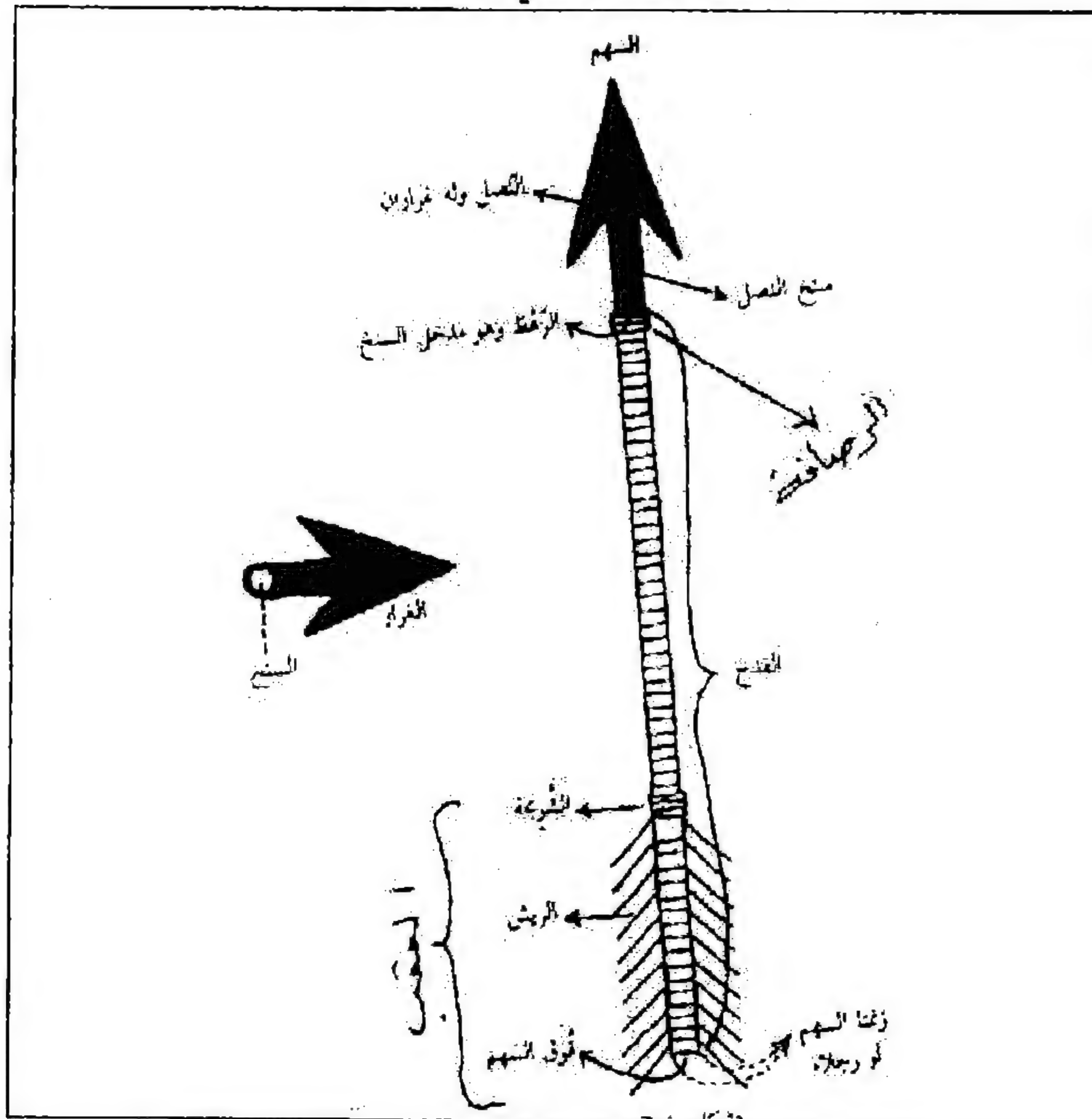

الشكل رقم (٤) المحتوى (أجزاء السهم)

المصدر: كتاب: إحسان هندي: الأسلحة: ٥٨

سهم خطاي

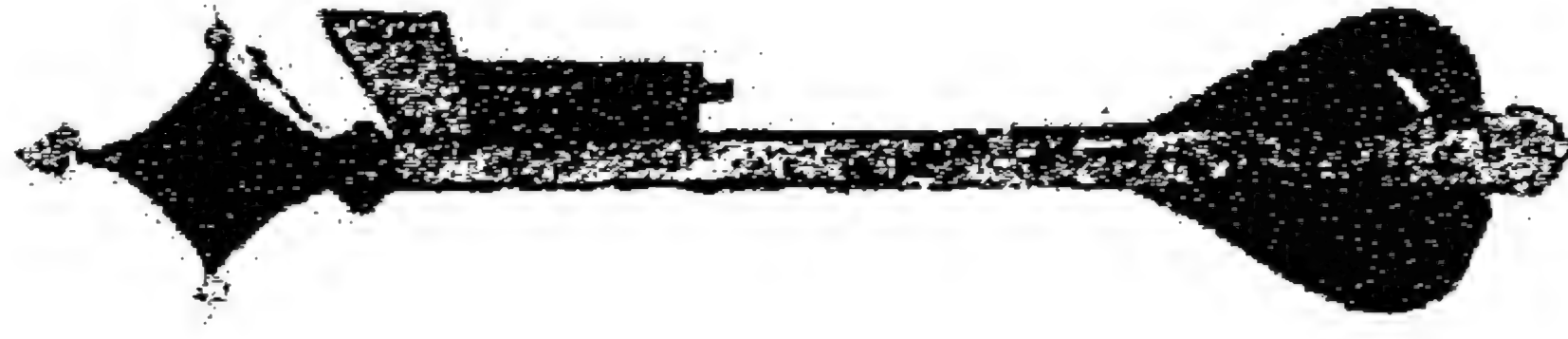

الشكل رقم (٥) المحتوى (سهم خطاي)

المصدر: الزركاش: الأتيق في المناجنيق: ١٩٧



الشكل رقم (٦) المحتوى (خنجر)

المصدر: إحسان هندي: الاسلحة: ١٥٥

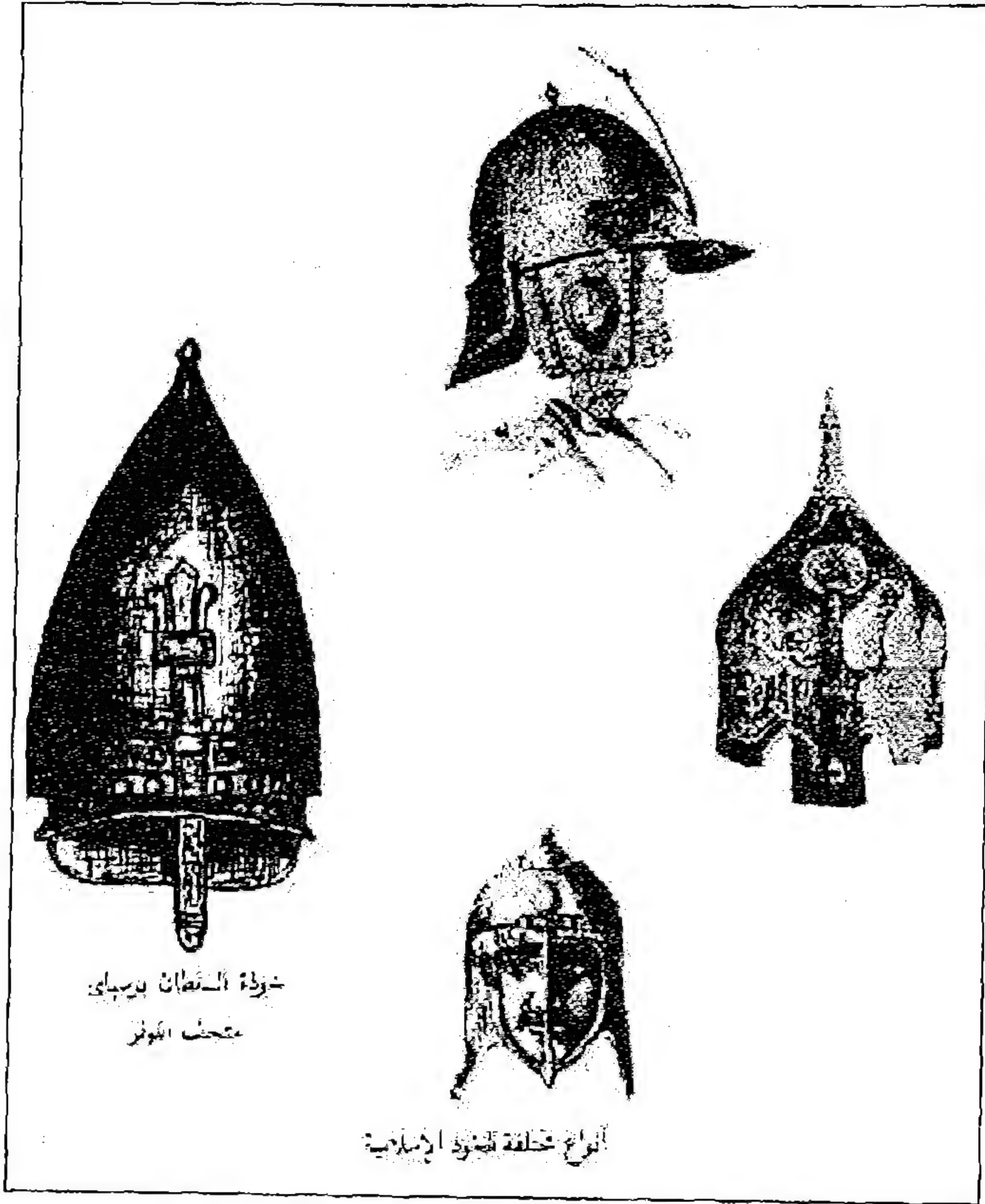

الشكل رقم (٧) المحتوى (مجموعة خوذة)

المصدر: كتاب: عبد الرحمن زكي: السلاح في الإسلام ٢٤

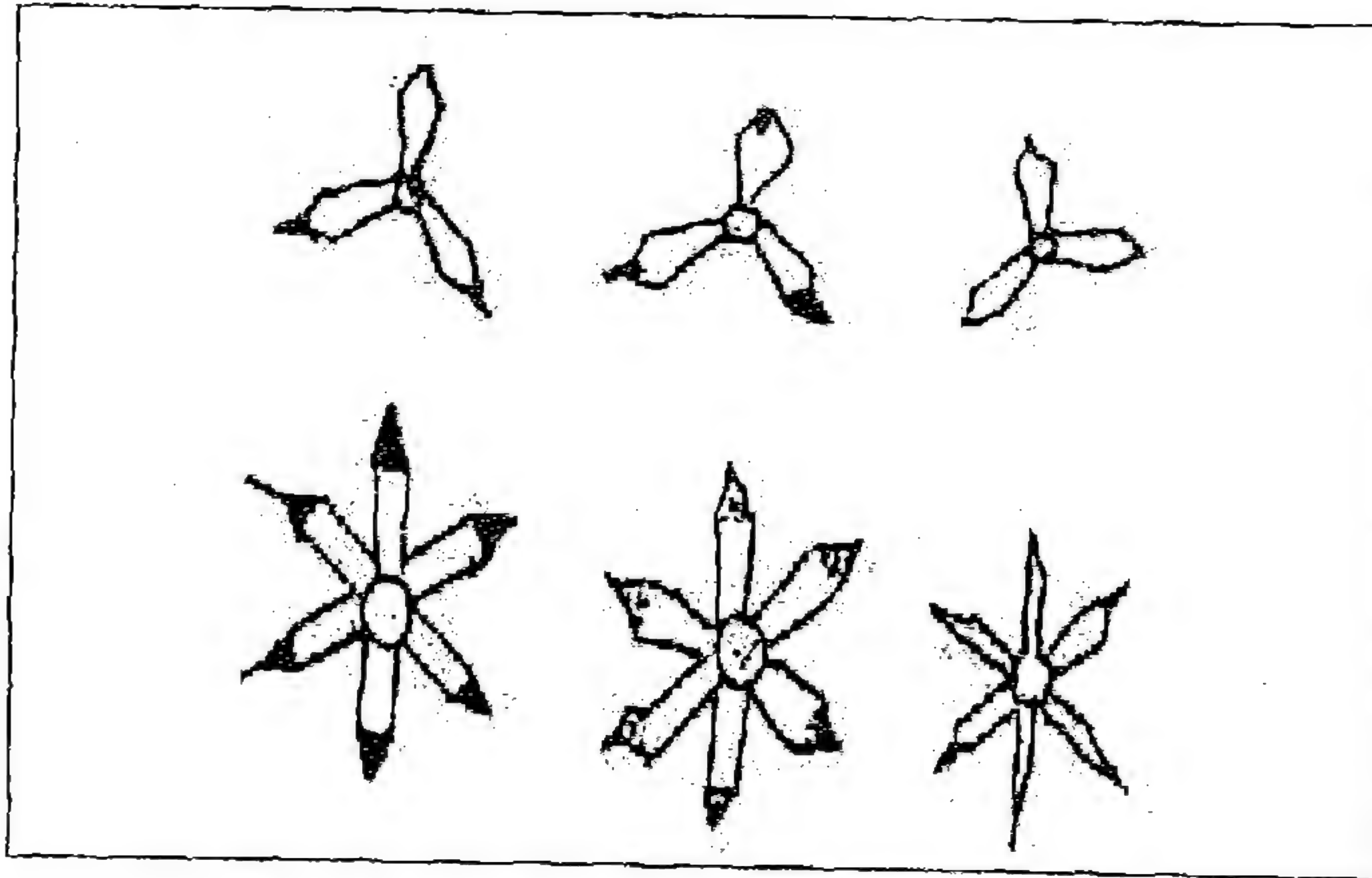

الشكل رقم (٨) المحتوى (المثلثة)

المصدر: الطرسوسي: تبصرة أرباب الألباب (الملحق)

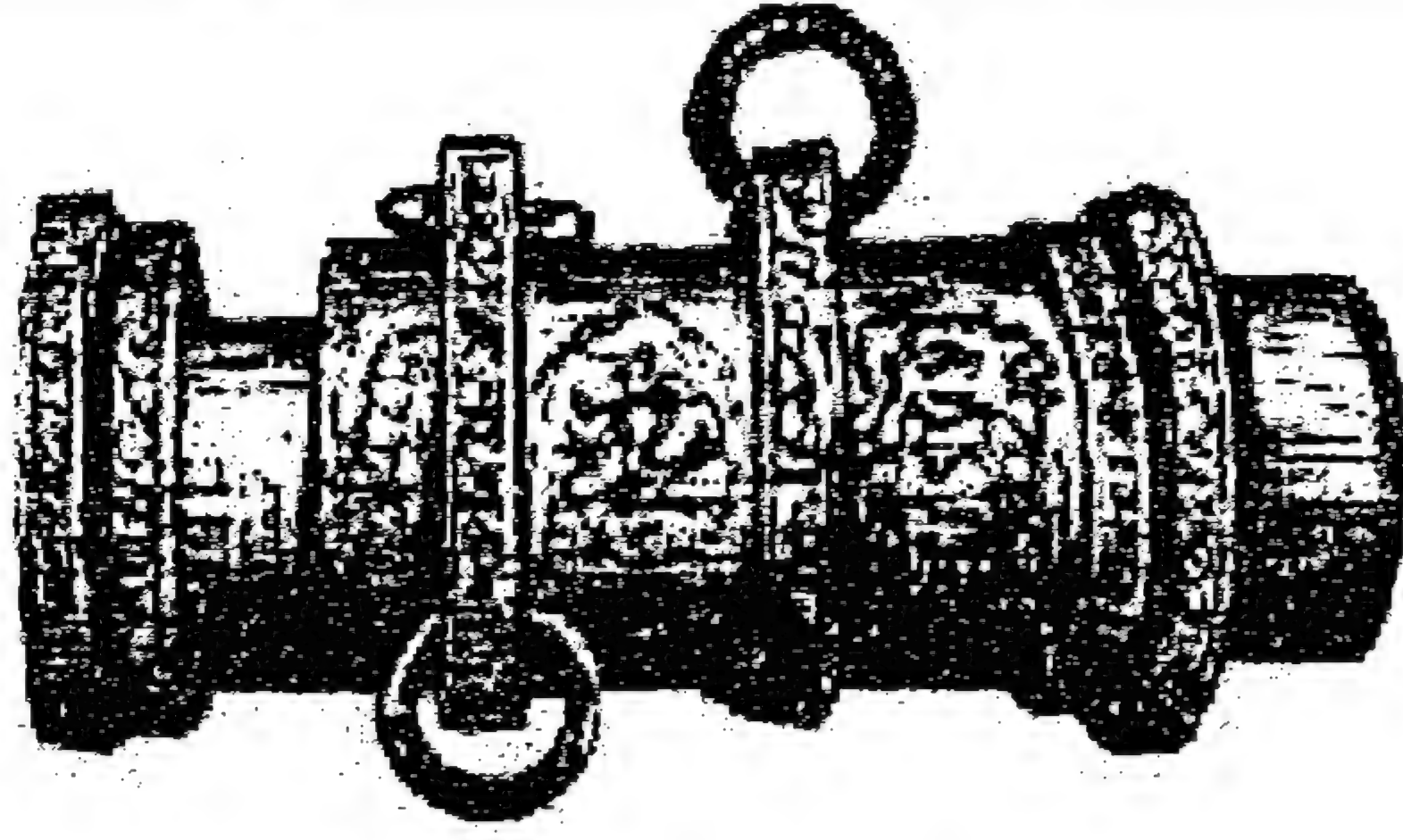

مدفع إسلامي عصر قايتباي

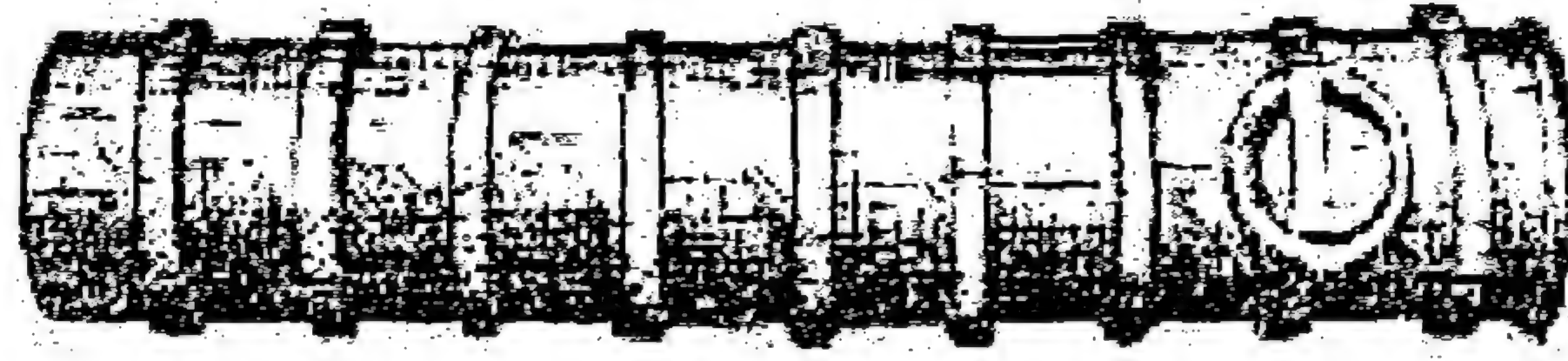

مدفع إسلامي عصر قايتباي

الشكل رقم (٩) المحتوى (مدافع مملوكية)

المصدر: كتاب: عبد الرحمن زكي: السلاح في الإسلام ٥٦

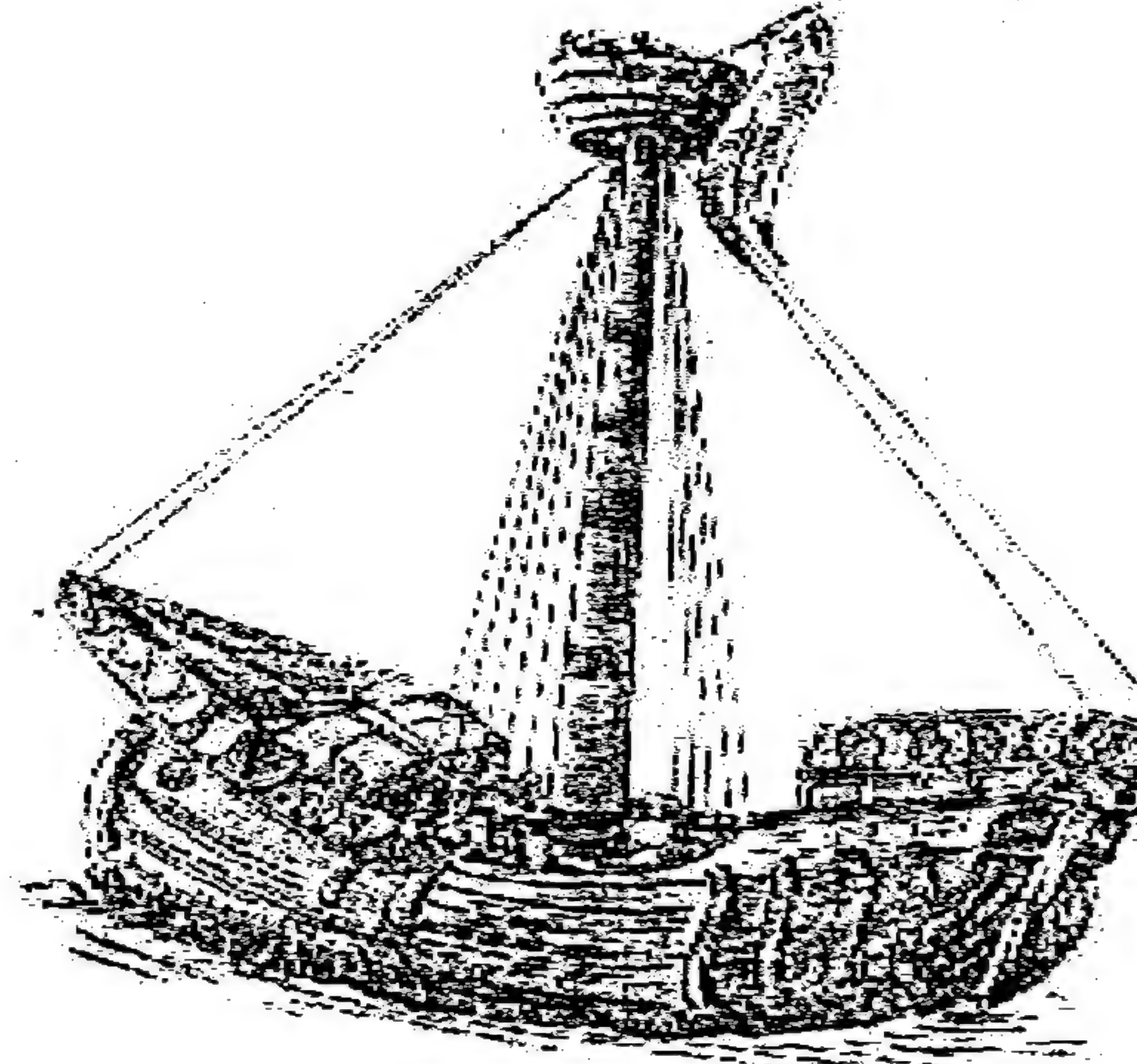

حراقة من حرايق الشنشين

الشكل رقم (١٠) المحتوى (سفن حراقة)

المصدر: عبد الرحمن زكي: السلاح في الإسلام ٣٧

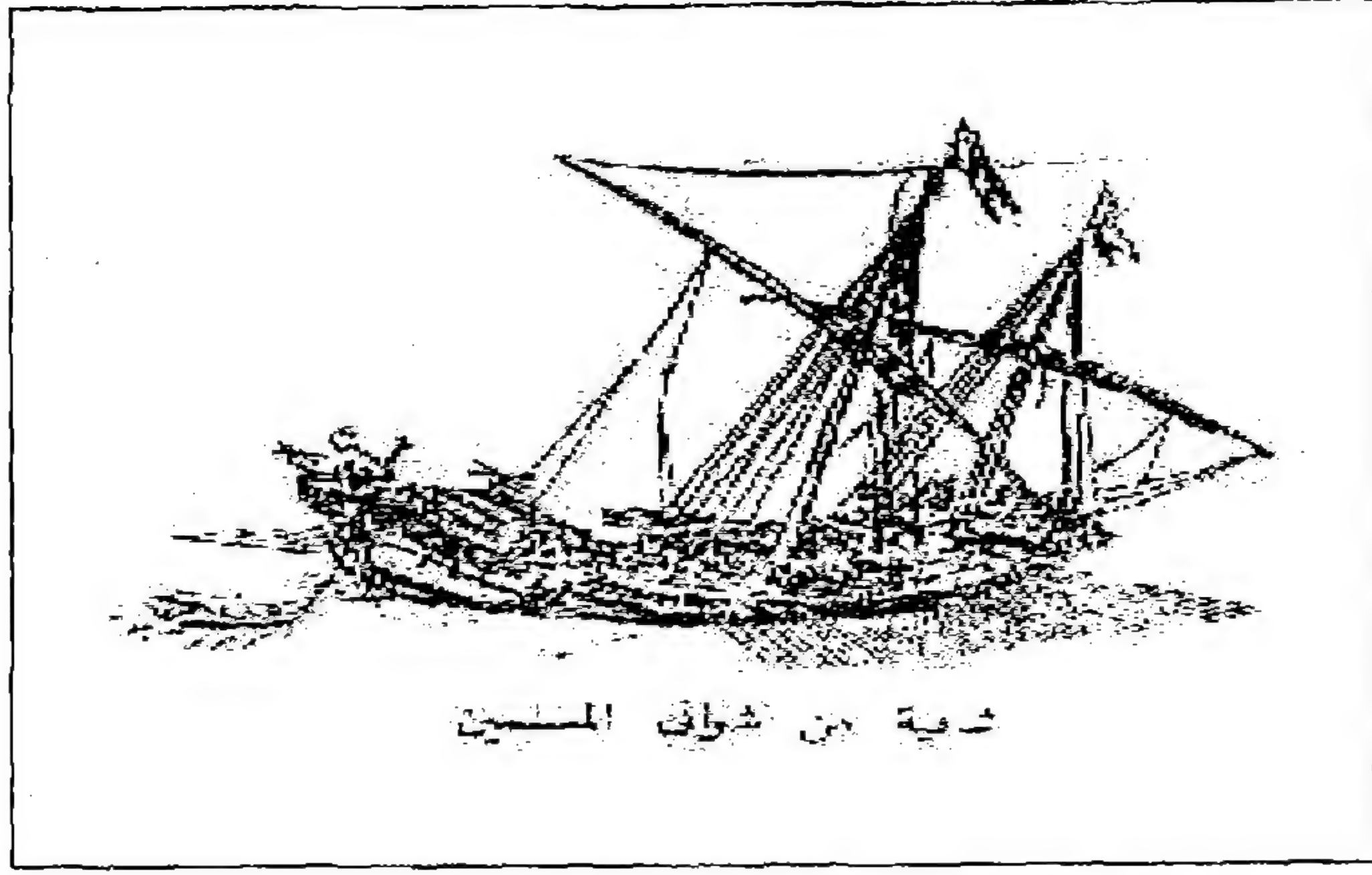

شحية بن شوانق المسين

الشكل رقم (١١) المحتوى (سفينة شينية)

المصدر: عبد الرحمن زكي: السلاح في الإسلام ٢٧

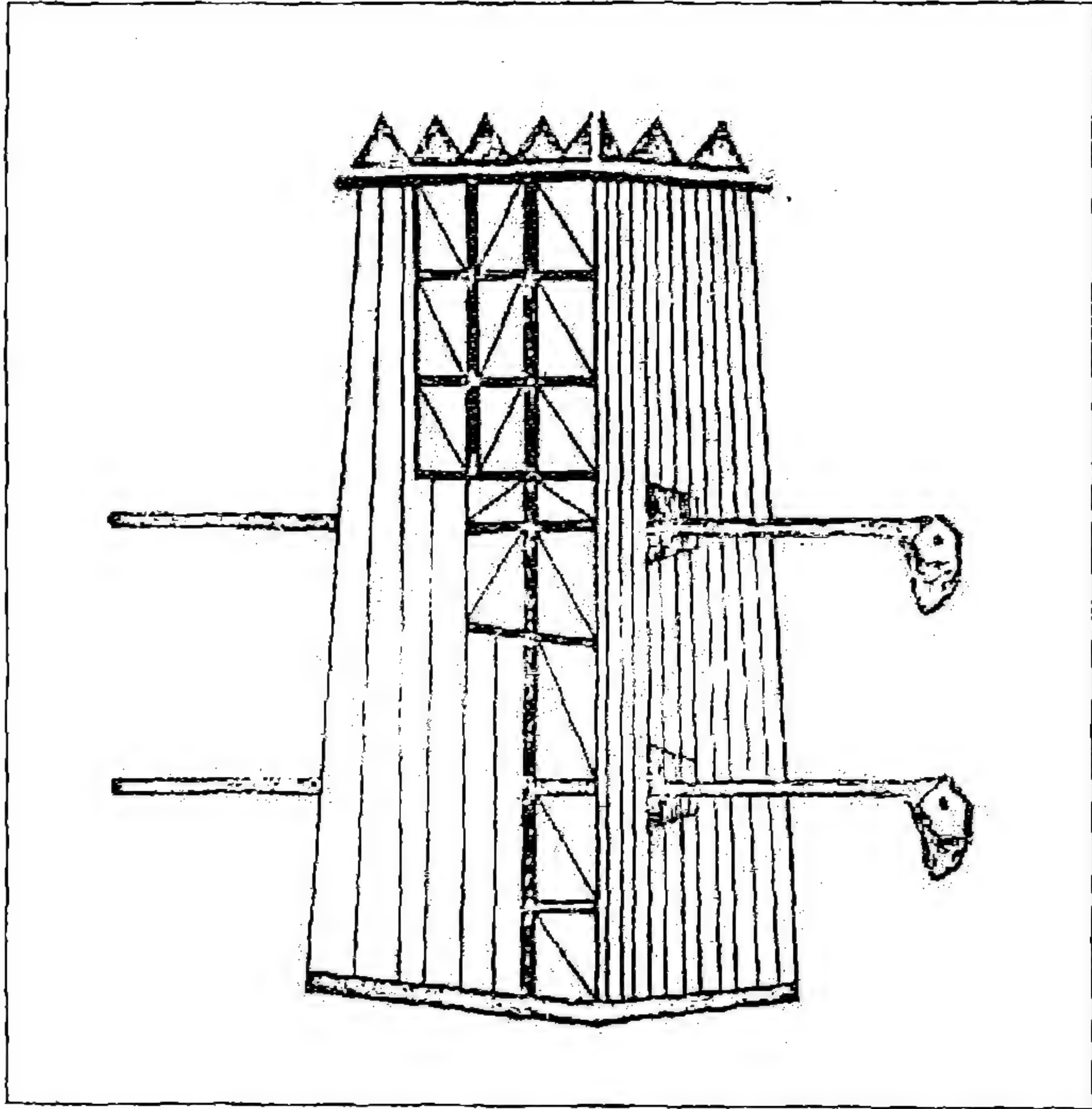

الشكل رقم (١٢) المحتوى (رسم لألة الكبش)

المصدر: كتاب: الألة الرسمية في التعابي الحربية لمحمد بن منكلي: ص ١٥

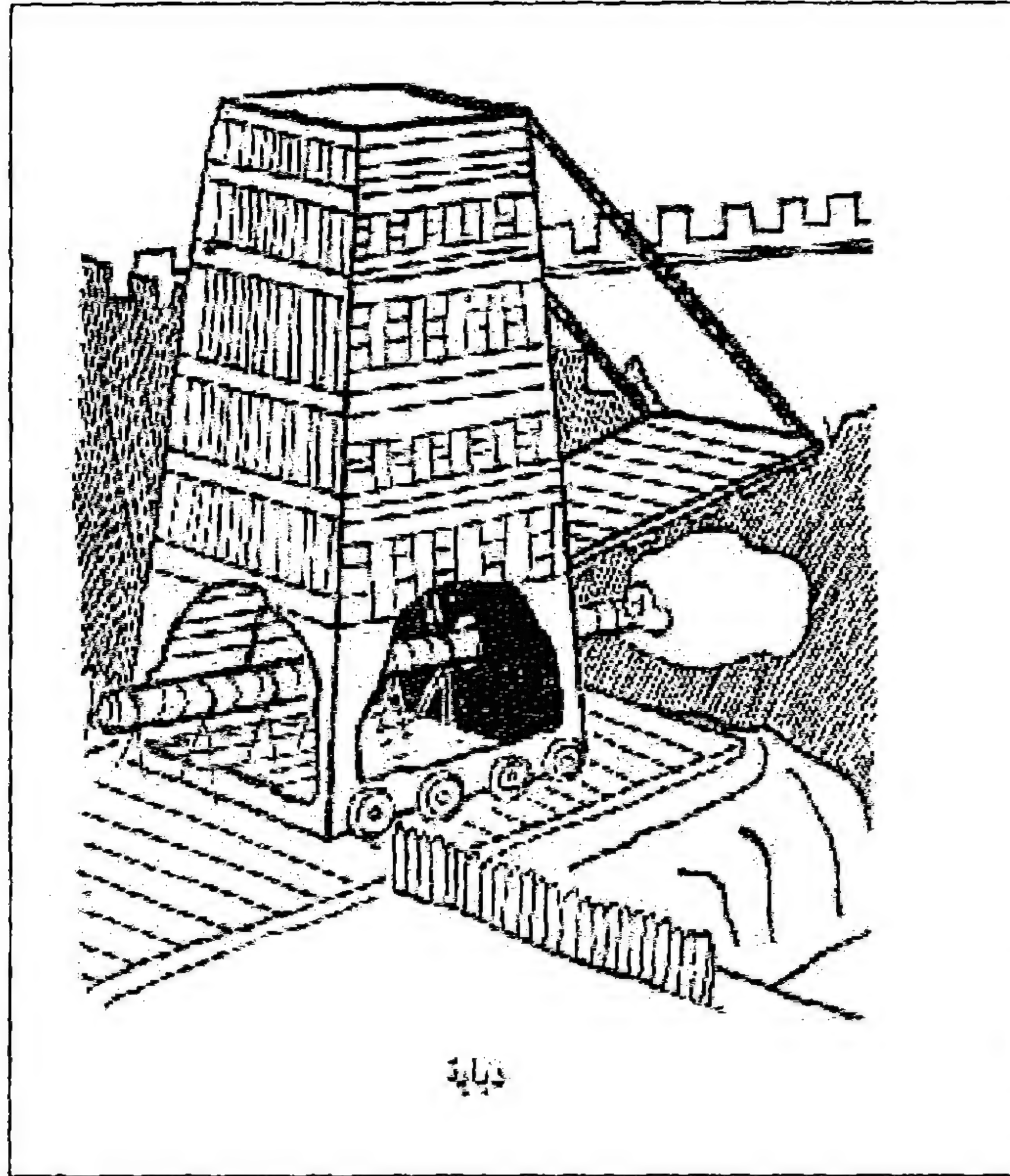

دبابة

الشكل رقم (١٣) المحتوى (دبابة)

المصدر: كتاب: عبد الرحمن زكي: السلاح في الإسلام ٢٥

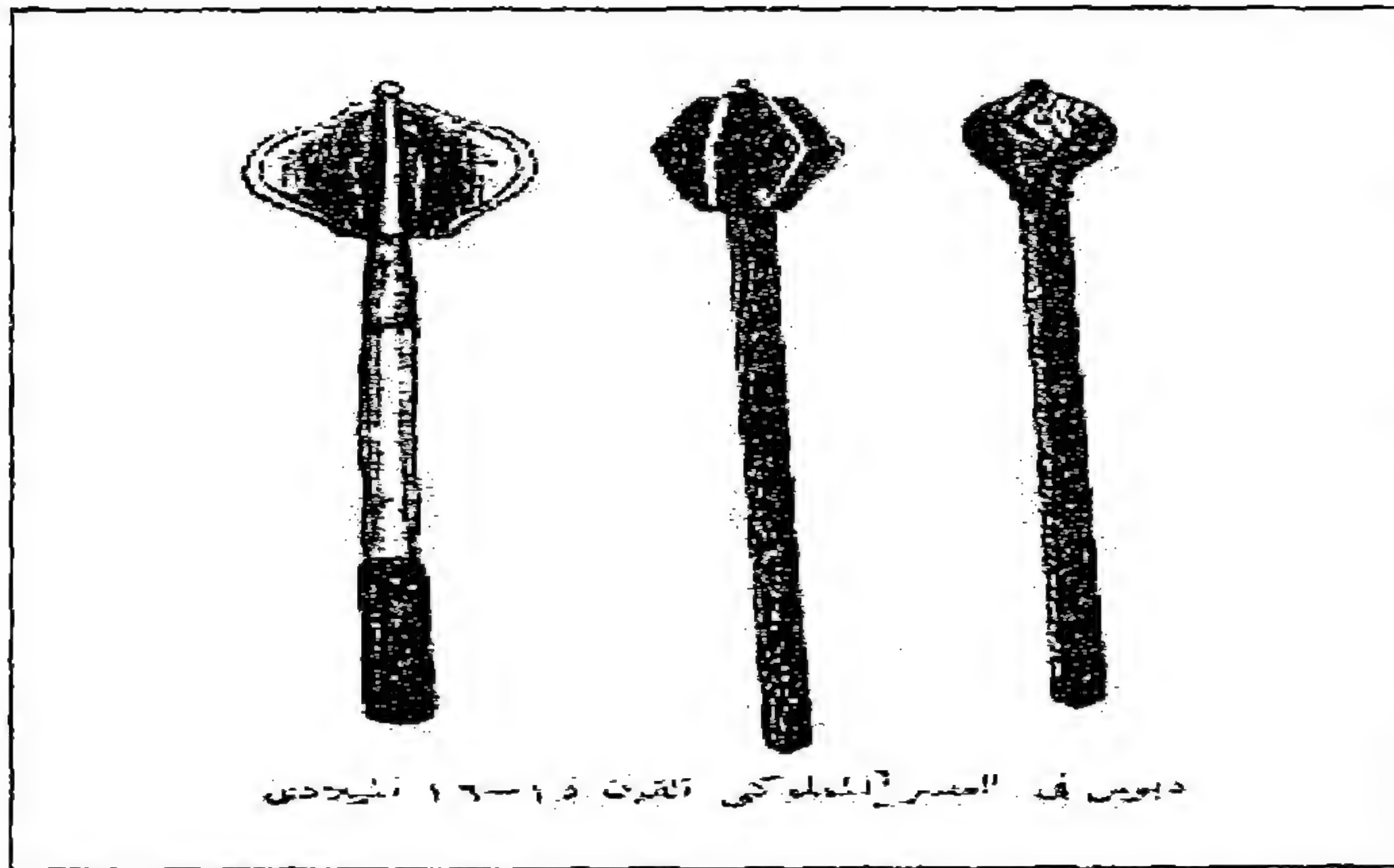

دبوس في العصور المملوكية نقلت ١٣-١٦ شيداعى

الشكل رقم (١٤) المحتوى (أشكال للدبوس)

المصدر: كتاب: عبد الرحمن زكي: السلاح في الإسلام ٢٦

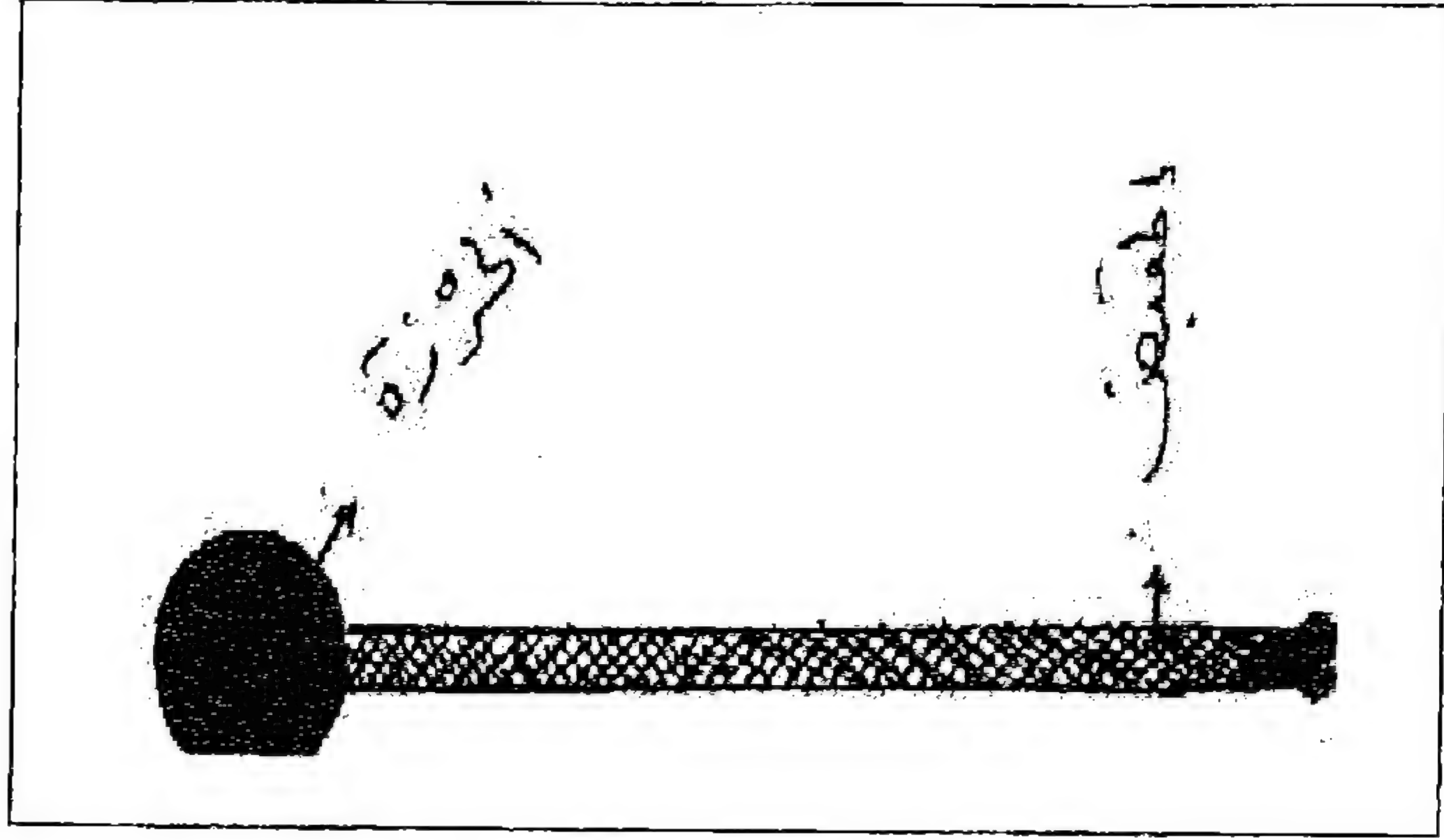

الشكل رقم (١٥) المحتوى (دبوس)

المصدر: إحسان هندي: الأسلحة: ١٤٥

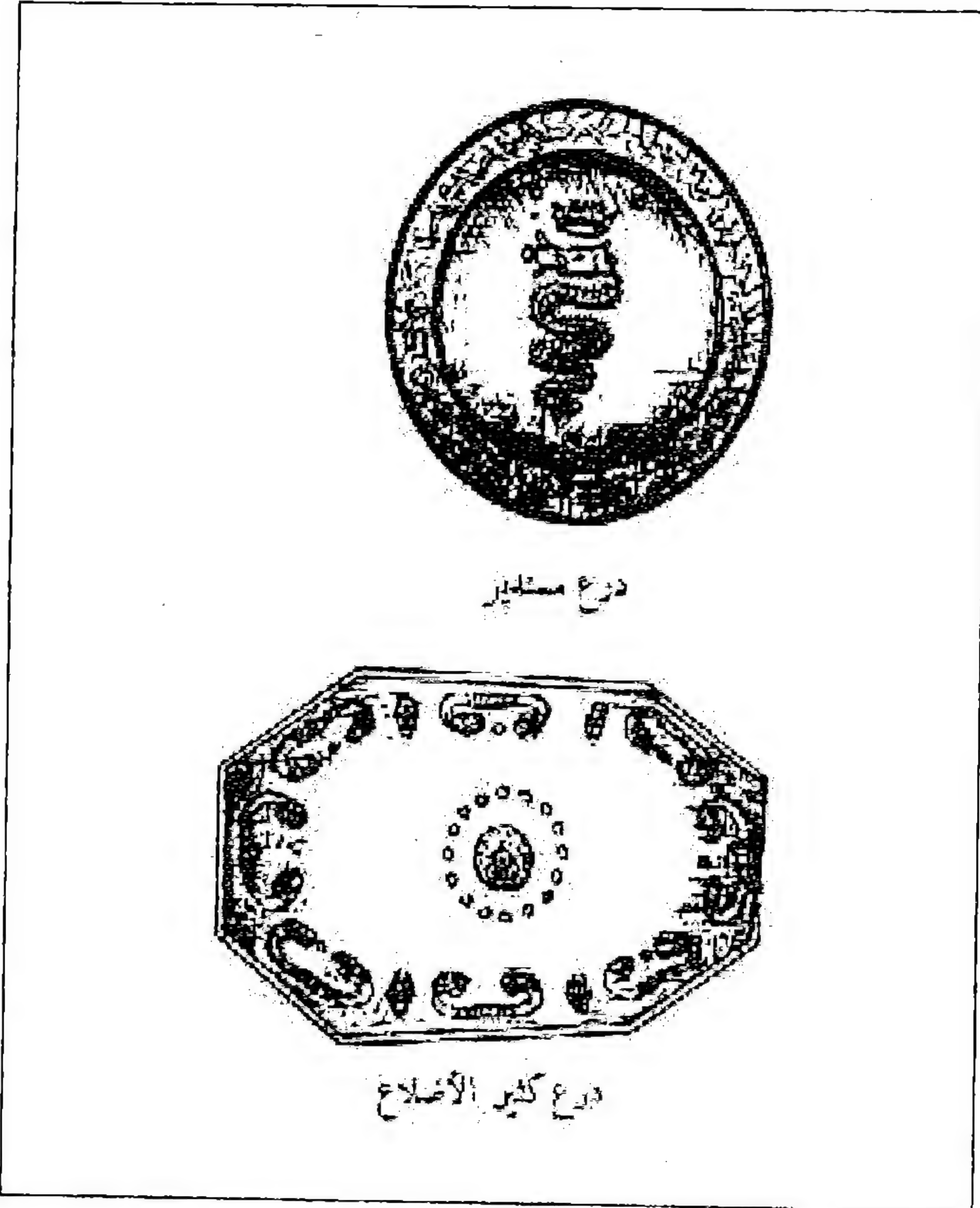

الشكل رقم (١٦) المحتوى (مجموعة دروع)

المصدر: عبد الرحمن زكي: السلاح في الإسلام ٢٦

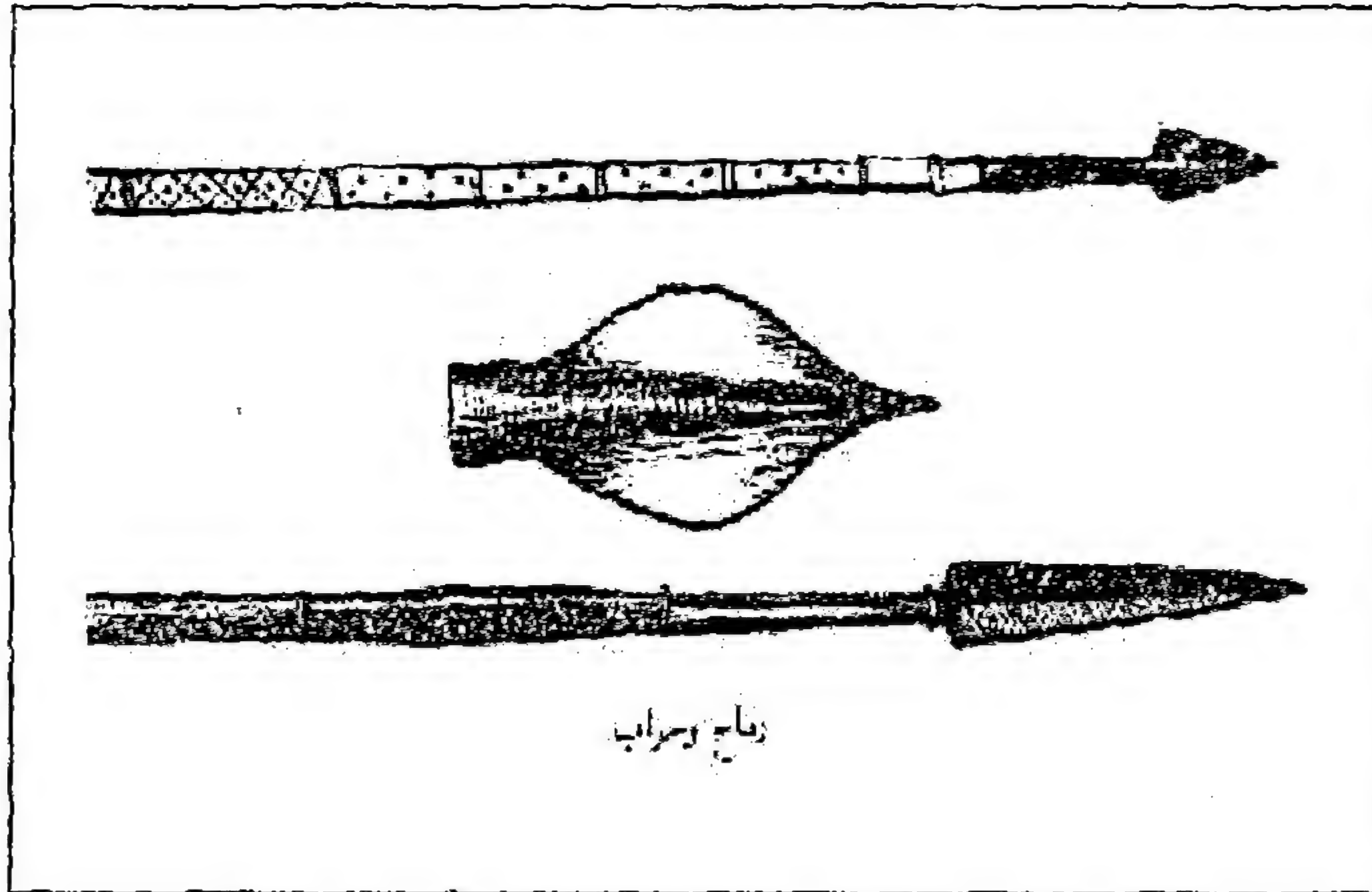

الشكل رقم (١٧) المحتوى (حراب ورماح)

المصدر: عبد الرحمن زكي: السلاح في الإسلام: ٢٢

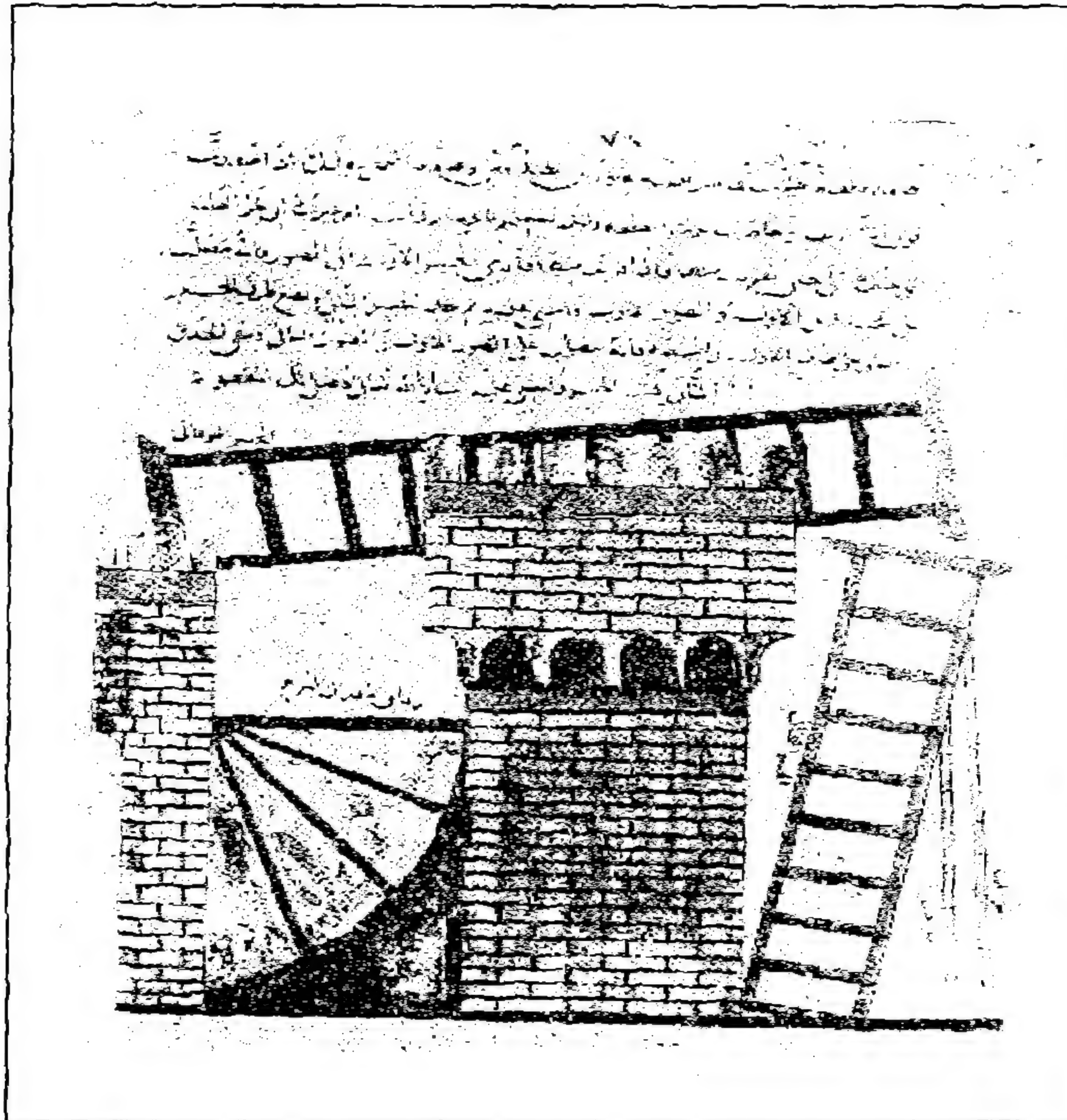

الشكل رقم (١٨) المحتوى (سلاالم الحصار)

المصدر: الزركاش: الأنيق في المناجنيق: ١١٤

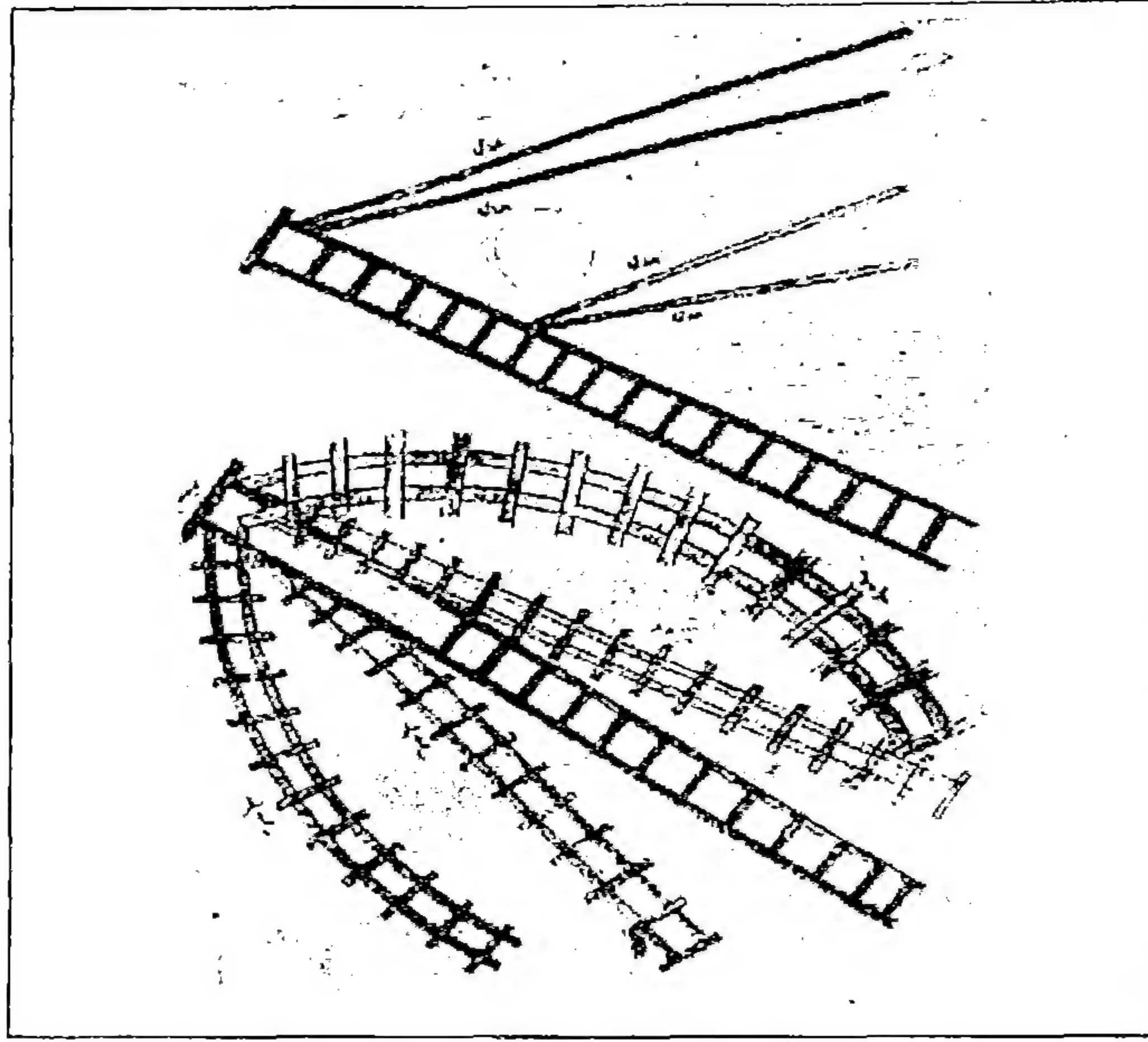

الشكل رقم (١٩) المحتوى (سلائم حصار)

المصدر: هندي: الأسلحة: ٢٣٩

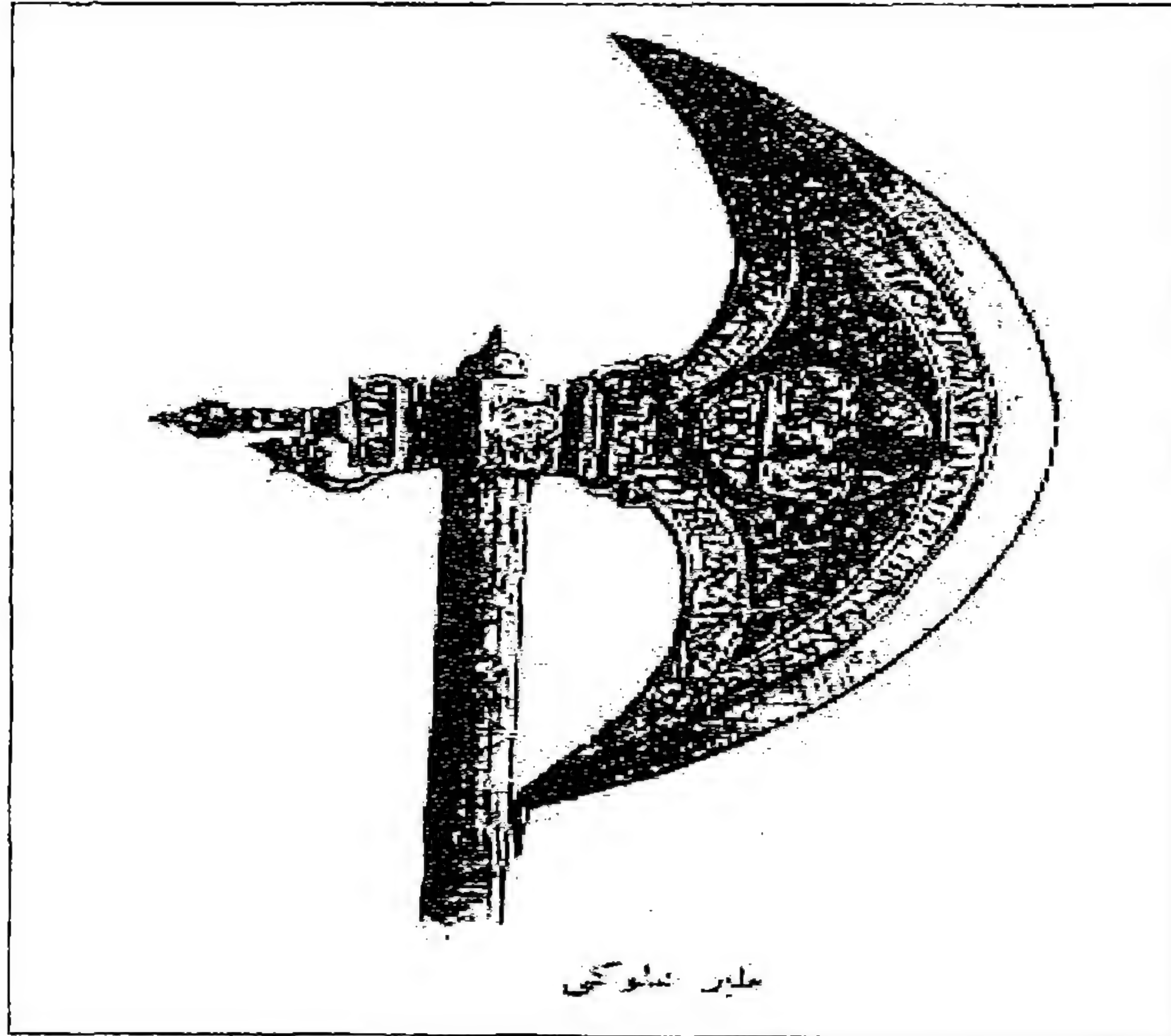

الشكل رقم (٢٠) المحتوى (سلاح الطبر)

المصدر: كتاب: عبد الرحمن زكي: السلاح في الإسلام ٢٩

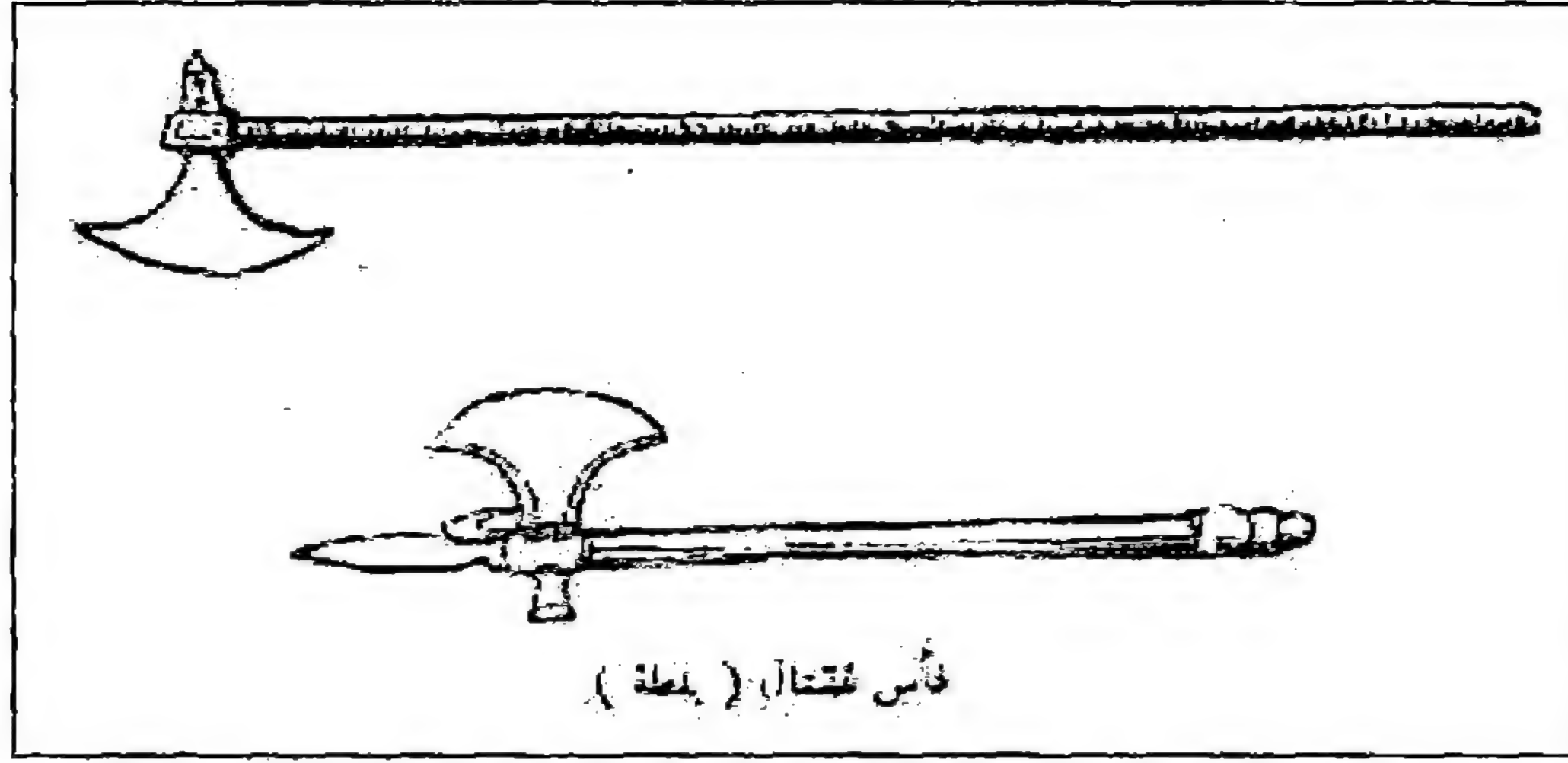

الشكل رقم (٢١) المحتوى (سفن حراقة)

المصدر: كتاب: عبد الرحمن زكي: السلاح في الإسلام ١٣٧

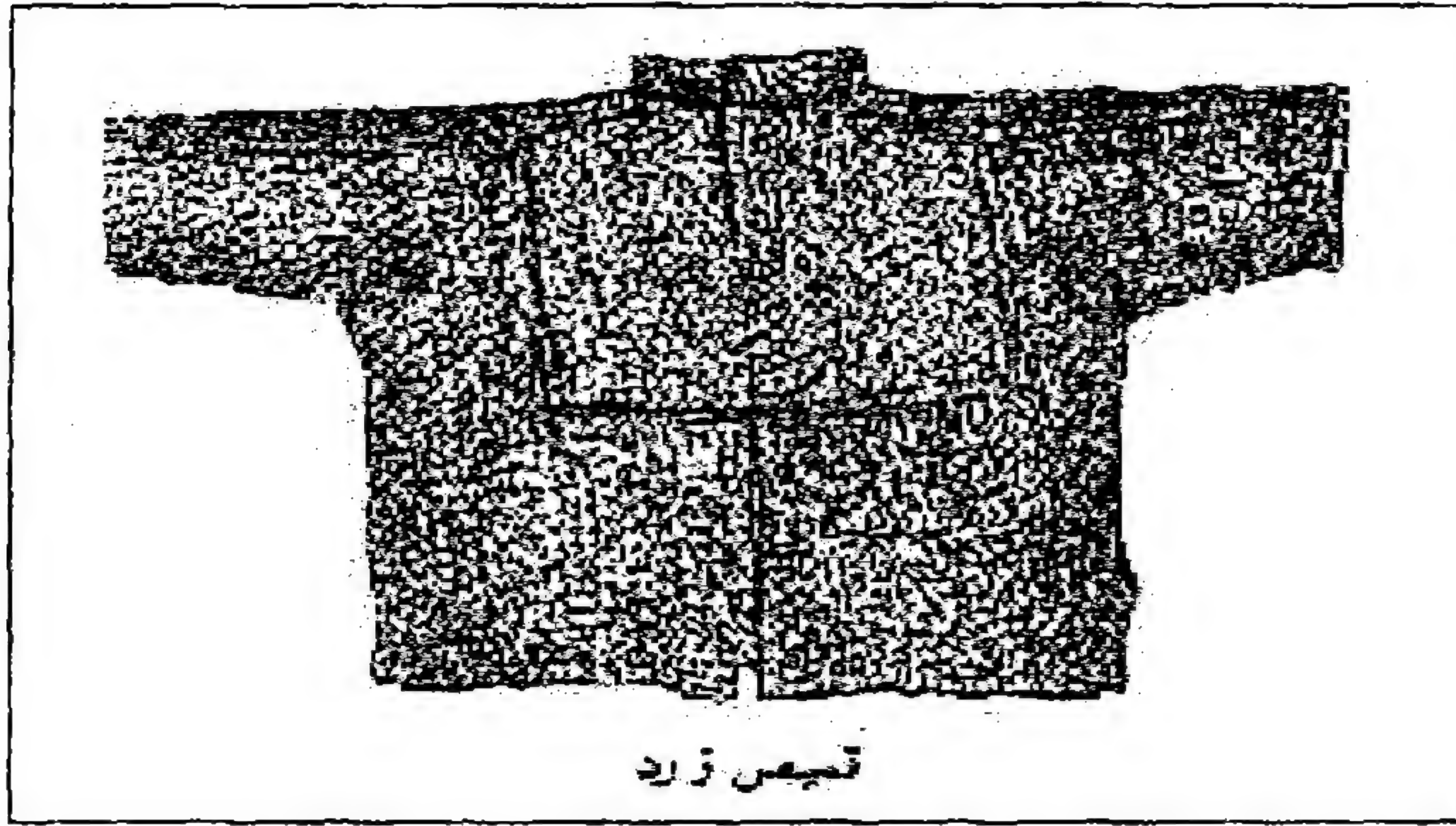

الشكل رقم (٢٢) المحتوى (قميص زرد)

المصدر: عبد الرحمن زكي: السلاح في الإسلام ٢٠



الشكل رقم (٢٣) المحتوى (قنبلة)

المصدر: عبد الرحمن زكي: السلاح في الإسلام ٤٥

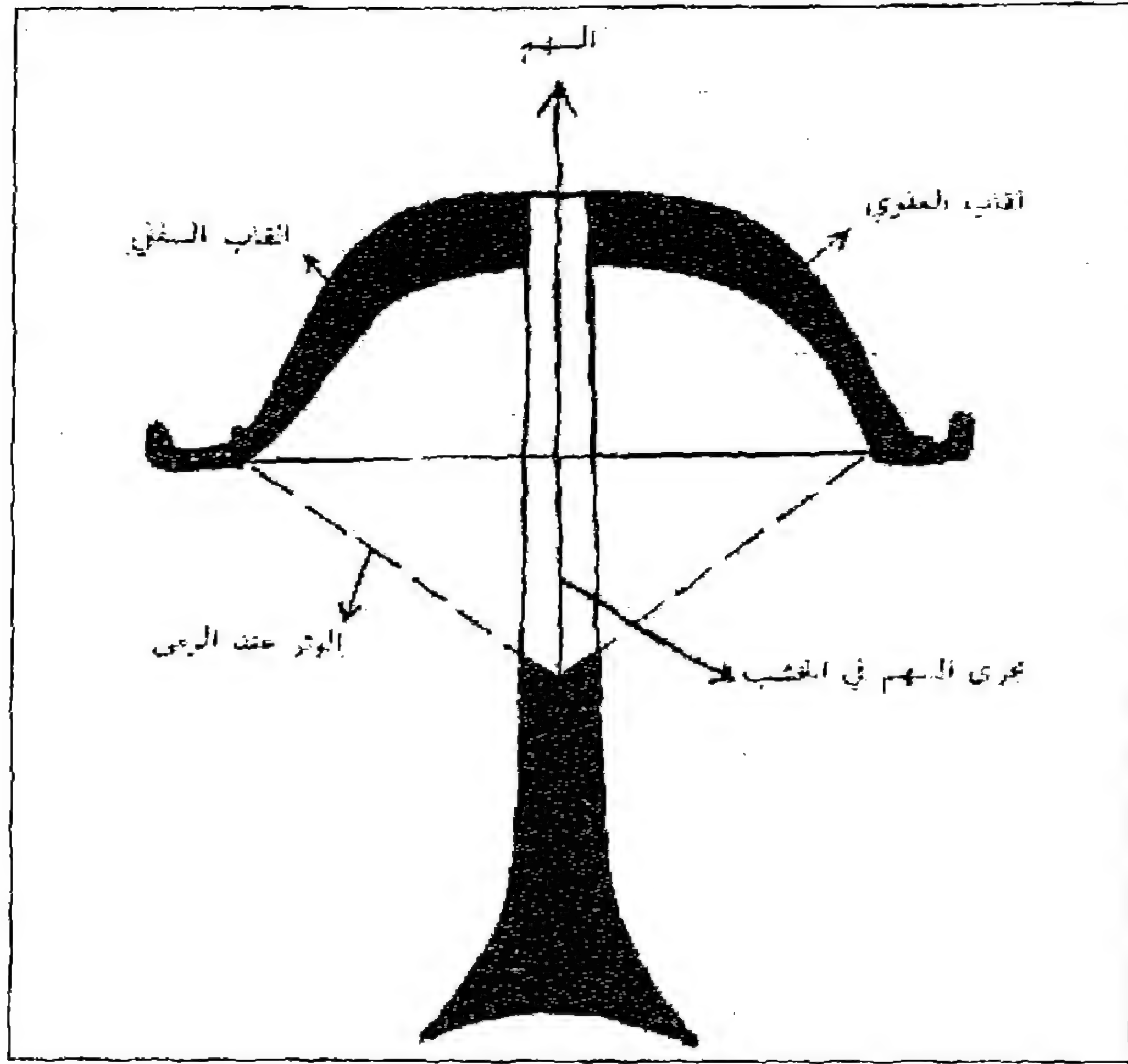

الشكل رقم (٢٤) المحتوى (قوس الأنبواب)

المصدر: هندي: الأسلحة: ١٦٦

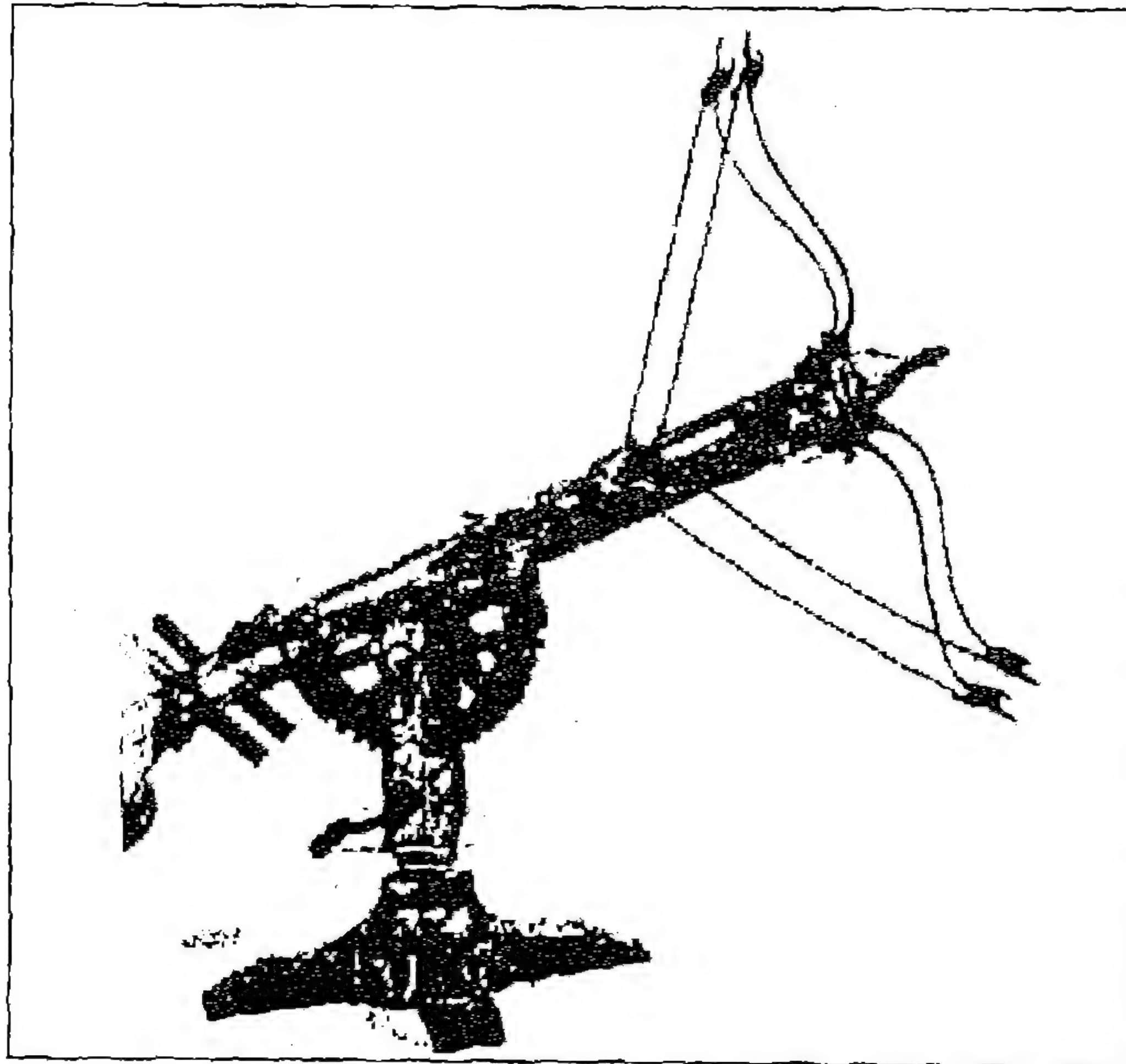

الشكل رقم (٢٥) المحتوى (قوس الزيار)

المصدر: هندي: الأسلحة: ١٧٦

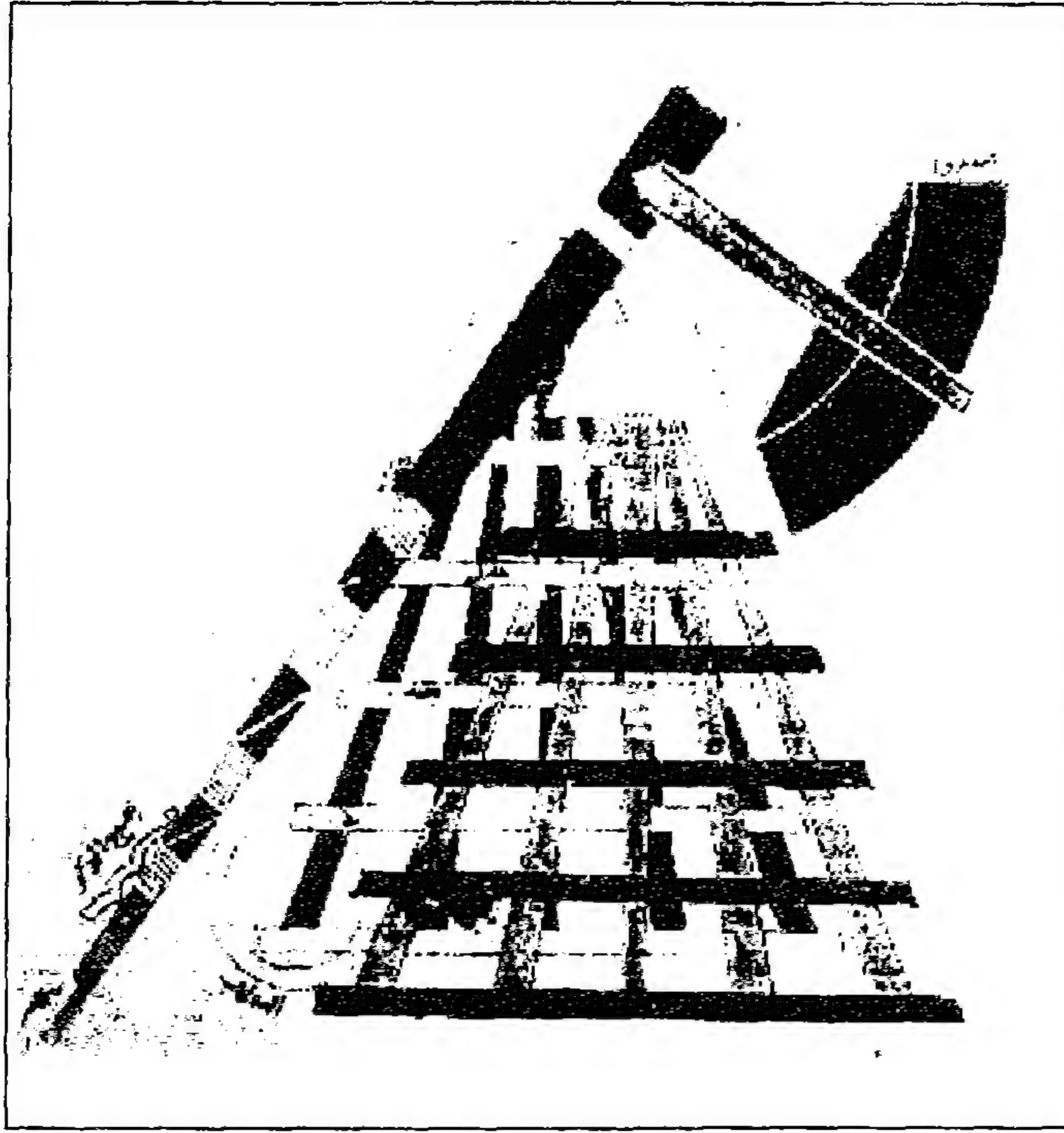

الشكل رقم (٢٦) المحتوى (منجنيق)

المصدر: الزركاش: الأنيق: ٦٦

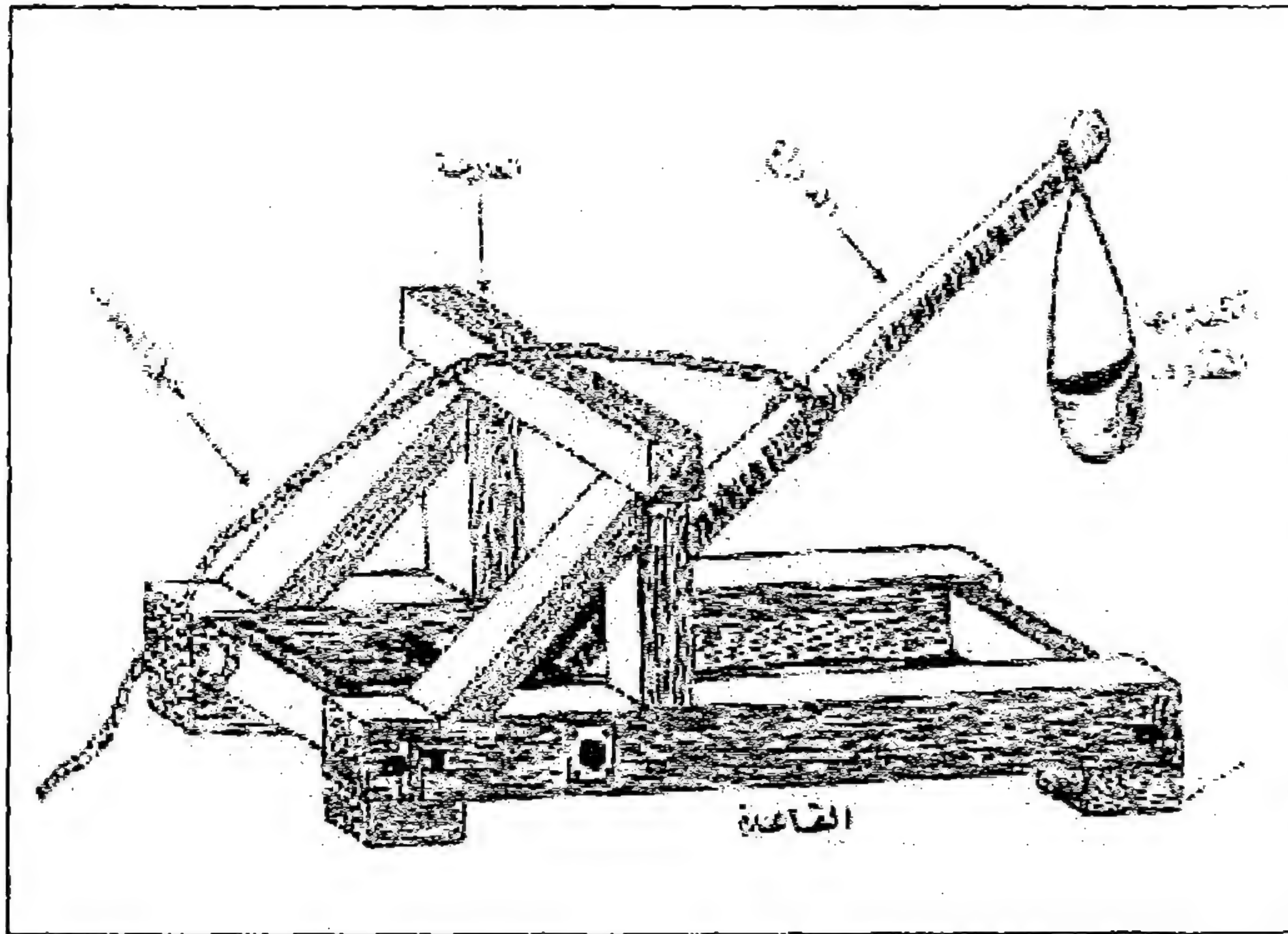

الشكل رقم (٢٧) المحتوى (منجنيق)

المصدر: عون: الفن الحربي: ١٦٠

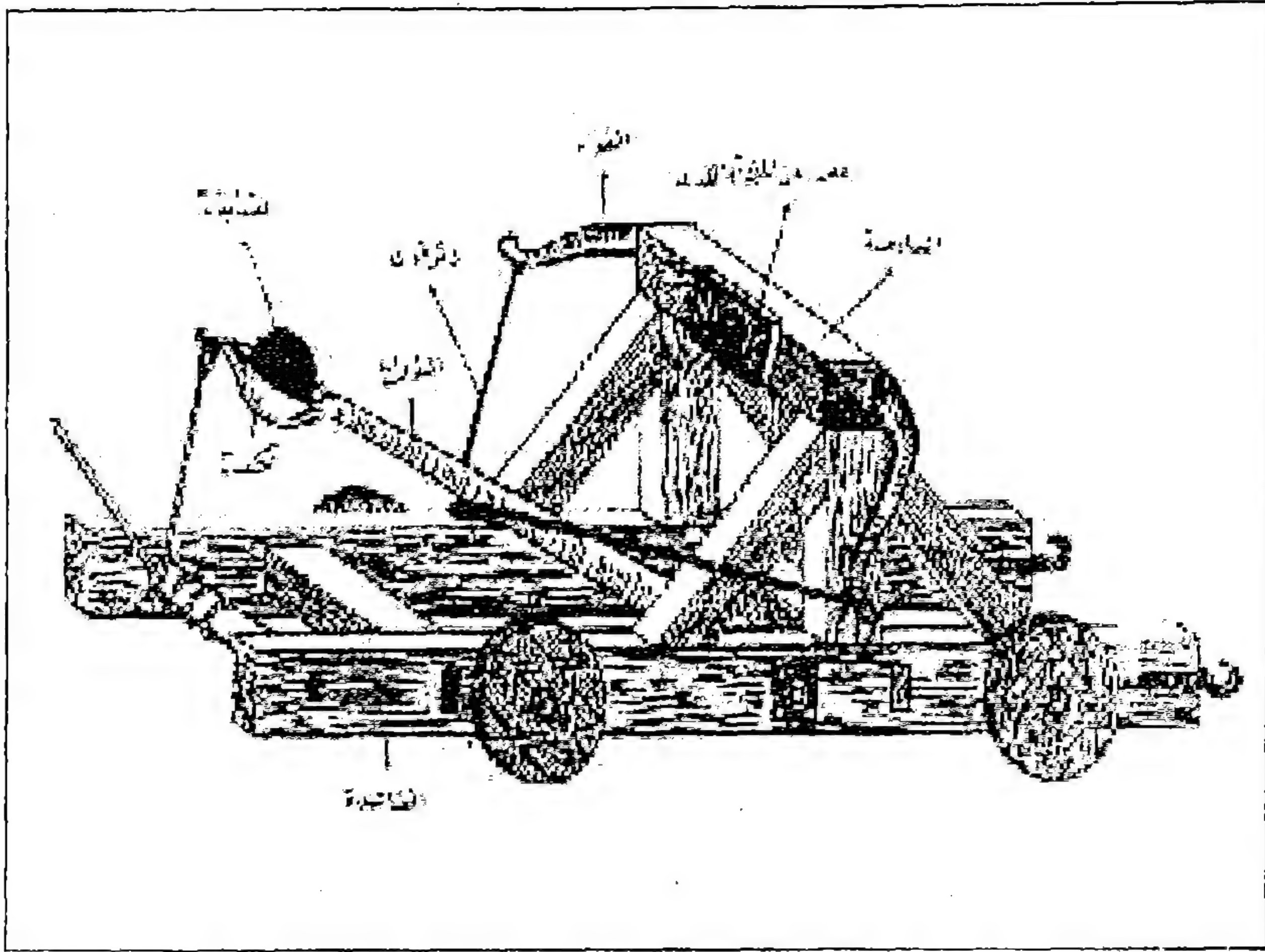

الشكل رقم (٢٨) المحتوى (منجنيق)

المصدر: عون: الفن الحربي: ١٦٠

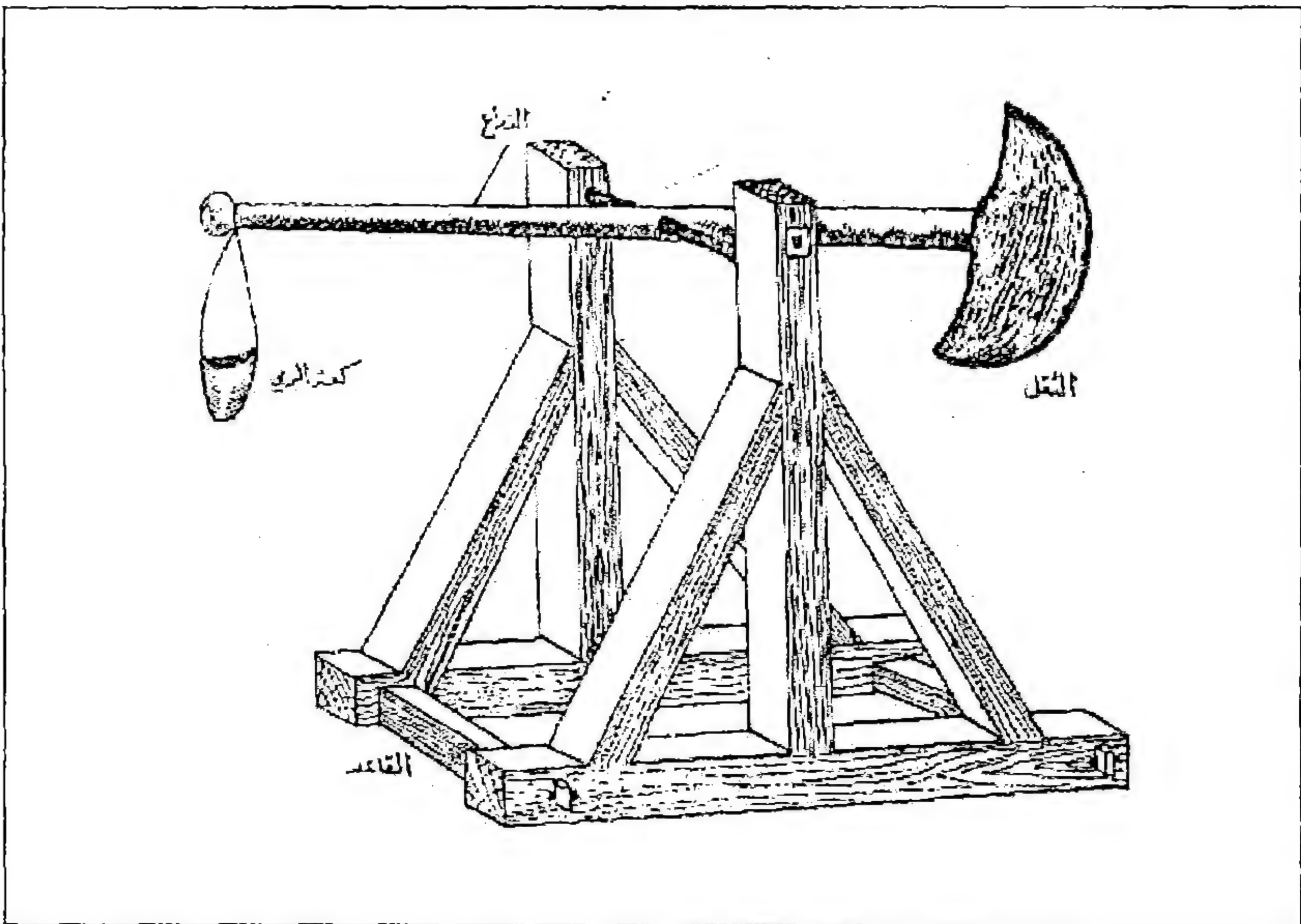

الشكل رقم (٢٩) المحتوى (رسم لألة المنجنيق)

المصدر: كتاب: الأداة الرسمية في التعابي الحربية لحمد بن منكلي: ص ١٩

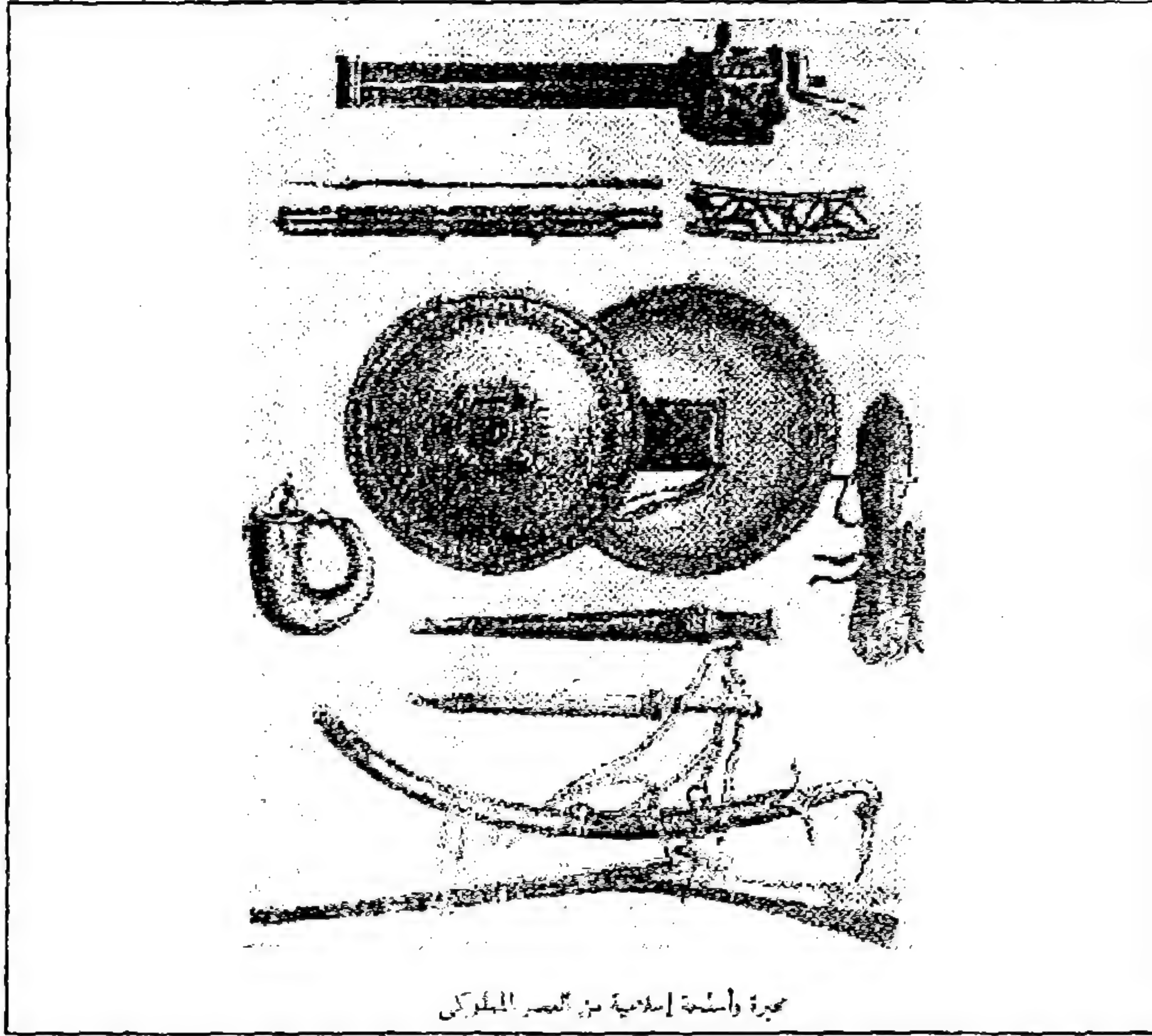

مجلة وأسلة إسلامية من العصر المملوكي

الشكل رقم (٣٠) المحتوى (مجموعة أسلحة)

المصدر: كتاب: عبد الرحمن زكي: السلاح في الإسلام

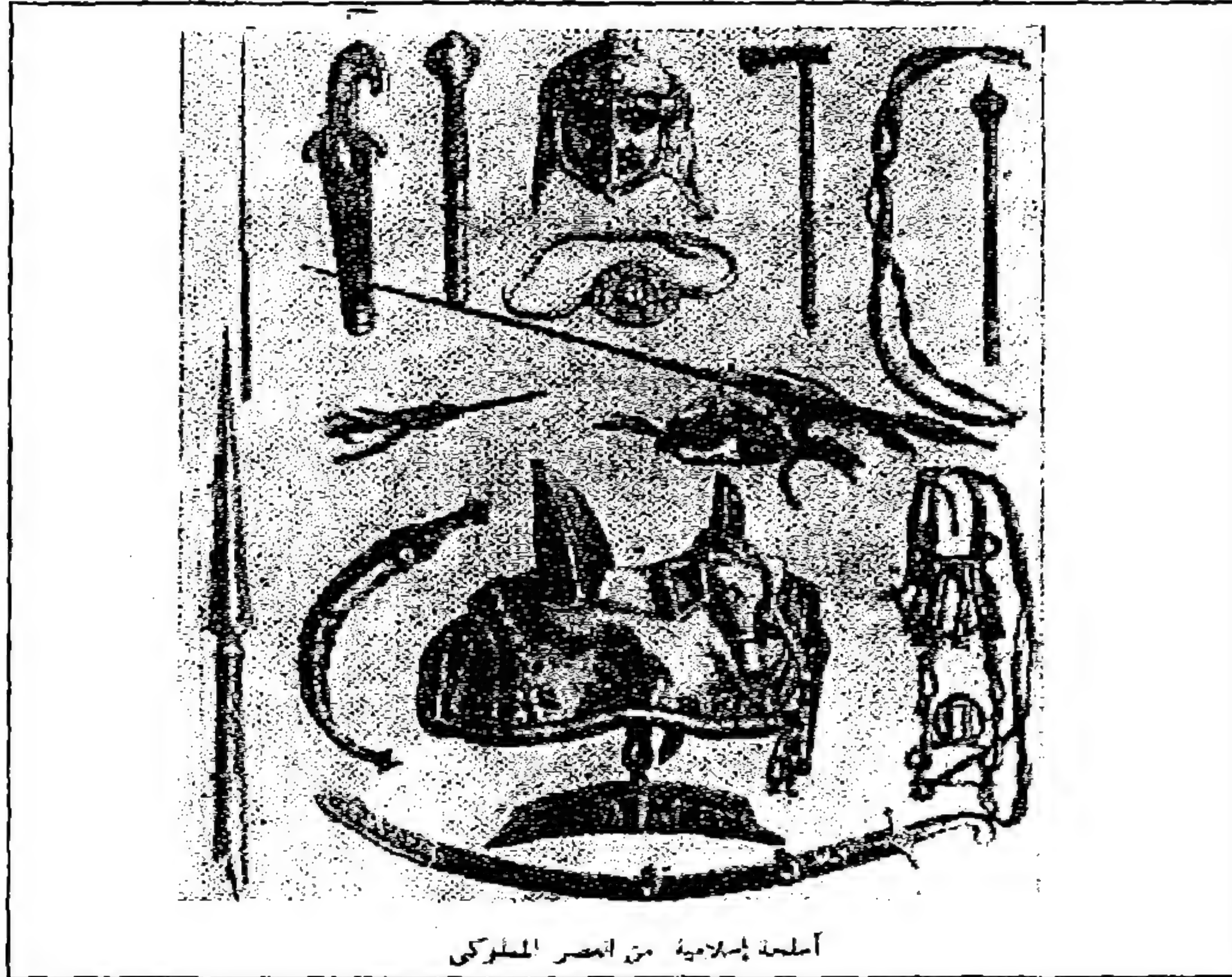

أسلحة إسلامية من العصر المملوكي

الشكل رقم (٣١) المحتوى (مجموعة أسلحة)

المصدر: كتاب: عبد الرحمن زكي: السلاح في الإسلام

المعجم العسكري المملوكي

الأردن - عمان

وسط البلد - مجمع الفحيص

هاتف : +962 6 4655 877

فاكس : +962 6 4655 875

خلوي : +962 795525 494

ص.ب : 712577

Dar_konoz@yahoo.com

info@darkonoz.com



دار كنوز المعرفة العلمية

للنشر والتوزيع



9 789957 741143